

PROJEKT BUDOWLANY

ROZBIÓRKI POMOSTU, BUDOWY POMOSTU I MIEJSC DO KĄPIELI ORAZ PRZEBUDOWY PLAŻY MIEJSKIEJ PRZY UL. KAJKI W IŁAWIE

na działkach ewidencyjnych o numerach: 165/3, 214/1 z obrębu 2 oraz 1/2 z obrębu 14

TOM I - PROJEKT ZAGOSPODAROWANIA TERENU

Investor:



GMINA MIEJSKA IŁAWA

ul. Niepodległości 13
14-200 Iława
tel. (089) 649 28 42, fax. (089) 649 26 31
www.ilawa.pl

Jednostka projektowa:



AUTORSKA PRACOWNIA ARCHITEKTURY CAD SP. Z O.O.

ul. Zamieniecka 46,
04-158 Warszawa
tel (22) 740 11 45, 740 11 50, fax. (22) 879 84 20,
e-mail: apacad@pro.onet.pl; www.apacad.pl

Projektanci:

zagospodarowanie terenu:	mgr inż. arch. Krzysztof Popiński (główny projektant)	St 56-84
konstrukcje hydrotechniczne:	mgr inż. Jerzy Kocemba	661/Gd/82
konstrukcje murów oporowych:	inż. Andrzej Bernacki	368/88/WŁ
przyłącze elektroenergetyczne:	mgr inż. Maciej Kubiński	LUB/0085/PWOE/11

Sprawdzający:

zagospodarowanie terenu, mała architektura:	mgr inż. arch. Edyta Cieślińska	MA/047/11
konstrukcje hydrotechniczne:	mgr. inż. Jerzy Terlecki	St-748/76
konstrukcje murów oporowych:	inż. Andrzej Kopytek	536/89/WŁ
przyłącze elektroenergetyczne:	mgr inż. Krzysztof Styk	LUB/0023/PWOE/10

SPIS ZAWARTOŚCI PROJEKTU

TOM I – PROJEKT ZAGOSPODAROWANIA TERENU:

Rozdział 1.	OPIS TECHNICZNY	
--------------------	------------------------	--

Rozdział 2.	CZĘŚĆ RYSUNKOWA	
	Z1 Zagospodarowanie terenu	1:500
	Z2 Przekroje terenowe I-I, II-II, III-III	1:250
	E1 Schemat zasilania tablic TZ	
	E2 Widok tablic TZ	
	E3 Schemat elektryczny tablicy TZ	

Rozdział 3.	WYMAGANE PRZEPISAMI SZCZEGÓŁOWYMI UZGODNIENIA, POZWOLENIA I OPINIE	
--------------------	---	--

	3.1. WYPIS I WYRYS Z MPZP	
	3.2. WARUNKI PRZYŁĄCZENIA DO SIECI ELEKTROENERGETYCZNEJ NR P/14/019282 Z DN. 05.05.2014 R. WYDANE PRZEZ ENERGA- OPERATOR SA ODZIAŁ W OLSZTYNIE I POROZUMIENIE 150/1401359	
	3.3. DECYZJA STAROSTY IŁAWSKIEGO NR OŚR.6341.40.2014 Z DN. 14.08.2014 R. DOTYCZĄCA POZWOLENIA WODNOPRAWNEGO	

Rozdział 4.	OPINIA GEOTECHNICZNA DLA BUDOWY NOWEGO POMOSTU NA KĄPIELISKU MIEJSKIM W IŁAWIE W REJONIE UL. KAJKI	
--------------------	---	--

Rozdział 5.	DOKUMENTY PROJEKTANTÓW I SPRAWDZAJĄCYCH	
	5.1. STWIERDZENIA POSIADANIA PRZYGOTOWANIA ZAWODOWEGO DO PEŁNIENIA SAMODZIELNEJ FUNKCJI TECHNICZNEJ W BUDOWNICTWIE PRZEZ PROJEKTANTÓW I SPRAWDZAJĄCYCH	
	5.2. ZAŚWIADCZENIA WYDANE PRZEZ IZBY O WPISACH PROJEKTANTÓW I SPRAWDZAJĄCYCH NA LISTY CZŁONKÓW OKRĘGOWYCH IZB SAMORZĄDU ZAWODOWEGO	
	5.3. OŚWIADCZENIA PROJEKTANTÓW I SPRAWDZAJĄCYCH O ZGODNOŚĆ PROJEKTU Z OBOWIĄZUJĄCYMI PRZEPISAMI I ZASADAMI WIEDZY TECHNICZNEJ	

Rozdział 6.	INFORMACJA DOTYCZĄCA BEZPIECZEŃSTWA I OCHRONY ZDROWIA	
Uzupełnienie	Zezwolenie na wykonanie badań archeologicznych i protokół przekazania sprawozdania z tych badań	

**TOM II – PROJEKT ARCHITEKTONICZNO-BUDOWLANY BOISK
DO SIATKÓWKI PLAŻOWEJ I PLACU ZABAW:**

Rozdział 1.	OPIS TECHNICZNY	
--------------------	------------------------	--

Rozdział 2.	PODSTAWOWE WYNIKI OBLICZEŃ STATYCZNYCH	
--------------------	---	--

Rozdział 3.	CZĘŚĆ RYSUNKOWA	
--------------------	------------------------	--

PROJEKT BUDOWLANY ROZBIÓRKI POMOSTU, BUDOWY POMOSTU I MIEJSC DO
KĄPIELI ORAZ PRZEBUDOWY PLAŻY MIEJSKIEJ PRZY UL. KAJKI W IŁAWIE

na działkach ew. o nr: 165/3, 214/1 z obręb 2 oraz 1/2 z obręb 14

TOM I – PROJEKT ZAGOSPODAROWANIA TERENU

A1	Rzut boisk i placu zabaw	1:100
A2	Przekroje poprzeczne I-I, II-II	1:100
A3	Prefabrykaty murów oporowych i pochylni i ich usytuowanie	1:100
A4	Detal zabudowy muru oporowego przy szafie tablicy zasilania	1:20
A5	Detal zabudowy muru przy boiskach	1:20
A6	Detal pochylni, widok, podkonstrukcja	1:20,1 :50
A7	Detal mocowania słupa ogrodzeniowego do korony muru prefabrykowanego	1:10
A8	Balustrada schodów przy pochylni	1:20
A9	Konstrukcja stalowa pod zabudowę z desek kompozytowych	1:20
A10	Ścianka oporowa typ A	1:25
A11	Ścianka oporowa typ A1	1:25
A12	Ścianka oporowa typ B	1:25
A13	Ścianka oporowa typ C	1:25
A14	Ścianka oporowa typ D	1:25
A15	Ścianka oporowa typ D1	1:25
A16	Ścianka oporowa typ E	1:25

**TOM III - PROJEKT ARCHITEKTONICZNO-BUDOWLANY
PRZEBUDOWY MURÓW OPOROWYCH NA PODESTY:**

Rozdział 1. OPIS TECHNICZNY

Rozdział 2. CZĘŚĆ RYSUNKOWA

B1	Rzut istniejących murów oporowych do zabudowy na podesty	1:100
B2	Przekroje II, II-II istniejących murów do zabudowy na podesty	1:100
B3	Detale A-A, B-B, C-C zabudowy murów oporowych na podesty	1:20
B4	Podkonstrukcja stalowa zabudowy murów oporowych na podesty	1:20
B5	Podkonstrukcja legarów - zasada zabudowy murów oporowych	1:20
B6	Detal stalowej konstrukcji do zabudowy pod drzewa	1:10
B7	Zabudowa istniejących murów oporowych przy schodach	1:10,1:20
B8	Balustrada przy istniejących schodach	1:10,1:20

**TOM IV - PROJEKT ARCHITEKTONICZNO-BUDOWLANY
ROZBIÓRKI ISTNIEJĄCEGO POMOSTU I BUDOWY
POMOSTU I MIEJSC DO KĄPIELI:**

Rozdział 1. OPIS TECHNICZNY

Rozdział 2. OBLICZENIA PALI

Rozdział 3. CZĘŚĆ RYSUNKOWA

C-1	Rzut istniejącego pomostu do rozbiórki	1:200
C-2	Rzut pali, stężeń poziomych i marek mocujących konstrukcję drewnianą.	1:200
C-3	Rzut konstrukcji drewnianej pomostu	1:200
C-4	Rzut pokładu pomostu	1:200
C-5	Przekroje A-A, B-B, C-C	1:100
C-6	Stężenia poziome pali	1:50
C-7	Marki stalowe	1:10
C-8	Przyczółki pomostu	1:25
C-9	Balustrada pomostu	1:50/1:20/1:10
C-10	Lokalizacja miejsc do kąpiel	1:200
C-11	Przekroje I-I, II-II, III-III przez miejsca do kąpiel	1:200

Rozdział 1. OPIS TECHNICZNY

PROJEKT BUDOWLANY ROZBIÓRKI POMOSTU, BUDOWY POMOSTU I MIEJSC DO KĄPIELI
ORAZ PRZEBUDOWY PLAŻY MIEJSKIEJ PRZY UL. KAJKI W ŁAWIE
na działkach ew. o nr: 165/3, 214/1 z obrębu 2 oraz 1/2 z obrębu 14 -
TOM I - PROJEKT ZAGOSPODAROWANIA TERENU – OPIS TECHNICZNY

1. DANE OGÓLNE

1.1. Przedmiot projektu

Przedmiotem projektu jest rozbiórka istniejącego pomostu, budowa nowego pomostu i miejsc do kąpielii oraz przebudowa plaży miejskiej na plażę nad Jeziorem Jeziorak przy ul. Kajki w Ławie na działkach ewidencyjnych o nr: 165/3, 214/1 z obrębu 2 oraz 1/2 z obrębu 14 w Ławie w województwie warmińsko- mazurskim.

Zakres przebudowy plaży obejmuje: przebudowę boisk do siatkówki plażowej, budowę placu zabaw, przebudowę istniejących murów oporowych i całościowe uporządkowanie i zagospodarowanie terenu oraz budowę zewnętrznej instalacji elektroenergetycznej dla plaży, która będzie częścią przyłącza z sieci Energa Operator.

1.2. Inwestor

Gmina Miejska Ława, ul. Niepodległości 13, 14 – 200 Ława

1.3. Jednostka projektowa

Autorska Pracownia Architektury CAD Sp. z o.o., ul. Zamieniecka 46, 04 – 158 Warszawa
Autorzy projektu: arch. Paulina Galińska i Krzysztof Popiński, współpraca autorska w zakresie pomostu: arch. Daniel Chomiczewski

2. ISTNIEJĄCY STAN ZAGOSPODAROWANIA

Teren objęty projektem pełni funkcję plaży miejskiej. Nie jest ogrodzony i jest dostępny od strony zachodniej od jeziora, od strony południowej drogą dojazdową do bazy wioślarskiej, od strony północno - wschodniej od ścieżki pieszo – rowerowej poprowadzonej wzdłuż jeziora oraz od ul. Michała Kajki. Od strony południowej teren sąsiaduje z przystanią żeglarską, bazą wioślarską i hotelem „Grand Hotel Tiffi” oraz z ogólnodostępnym parkingiem znajdującym się na zakończeniu drogi dojazdowej do bazy wioślarskiej. Od strony wschodniej za ciągiem pieszo rowerowym znajdują się ogródki działkowe. Teren zlokalizowany jest bezpośrednio nad Jeziorem Jeziorak, porośnięty trawą, zielenią niską i wysoką, z fragmentem piaszczystej plaży. W części północno - wschodniej jest nachylony w kierunku jeziora ze spadkiem ok. 10%, od strony południowo - zachodniej ukształtowany jest tarasowo. Tarasy są rozdzielone żelbetowymi murami oporowymi zwieńczonymi stalowymi balustradami malowanymi na kolor biały i błękitny. Na górnym tarasie terenu wzdłuż sąsiadującego ciągu pieszo - rowerowego znajdują się cztery boiska do siatkówki plażowej. Z dolnego tarasu dostępny jest pomost w kształcie rozciągniętej litery „U”, wychodzący na jezioro z dwóch miejsc. Prostopadle do brzegu jeziora, wzdłuż południowej granicy terenu i centralnie, przebiegają ciągi betonowych stopni terenowych rozdzielonych betonowymi spocznikami. Wzdłuż biegów schodowych znajdują się murki oporowe o nieestetycznym wyglądzie i nieuporządkowanej formie. Powierzchnia terenu jest łąką z przewagą trawy w stanie naturalnym, pas wzdłuż brzegu na szerokości pomostu i nieco dalej na północ na zmiennej szerokości od kilku do kilkunastu metrów jest pokryty piaskiem.

Zaplecze higieniczno sanitarne dla użytkowników plaży znajduje się w budynku przystani żeglarskiej, sąsiadującej z plażą od południa, w odległości kilkudziesięciu metrów od granicy terenu plaży.

Na terenie objętym projektem nie występują sieci podziemne i napowietrzne infrastruktury. Widocznych na mapie instalacji teletechnicznych nie stwierdzono w terenie.

PROJEKT BUDOWLANY ROZBIÓRKI POMOSTU, BUDOWY POMOSTU I MIEJSC DO KĄPIELI
ORAZ PRZEBUDOWY PLAŻY MIEJSKIEJ PRZY UL. KAJKI W IŁAWIE
na działkach ew. o nr: 165/3, 214/1 z obręb 2 oraz 1/2 z obręb 14 -
TOM I - PROJEKT ZAGOSPODAROWANIA TERENU – OPIS TECHNICZNY

Wahania lustra wody w jeziorze są niewielkie, w zakresie 50 cm, najniższy zarejestrowany poziom to 99.22 m n.p.m, najwyższy poziom to 99,72m.n.p.m.

3. PROJEKTOWANE ZAGOSPODAROWANIE TERENU

Projekt obejmuje rozbiórkę istniejącego pomostu ze względu na jego zły stan techniczny – zużycie drewnianej konstrukcji pali i oczepów i budowę nowego pomostu nawiązującego lokalizacją, kształtem i rozmiarami do istniejącego obecnie. Nowy pomost zaprojektowany jako posadowiony na palach stalowych wypełnionych betonem hydrotechnicznym, spiętych drewnianymi oczepami i stalowymi skratowanymi ramami pełniącymi funkcje usztywnień poziomych konstrukcji. Na oczepach i skratowaniach zaprojektowano drewniany pokład na legarach oraz analogicznie jak w istniejącym obecnie pomoście – stalową balustradą od strony zewnętrznej, tj przylegającej do otwartego akwenu. Istniejący pomost projektuje się usunąć w całości, łącznie z wydobyciem wszystkich pali drewnianych stanowiących jego podpory.

Projekt obejmuje uregulowanie kształtu i wypoziomowanie trzech spośród czterech istniejących boisk z dostosowaniem do wymiarów wymaganych przepisami rozgrywek sportowych oraz wyposażenie ich w elementy ułatwiające użytkowanie tj. ogrodzenia i piłkochwyty. W miejscu czwartego boiska zaprojektowano plac zabaw dla dzieci. Ze względu na wypoziomowanie boisk i placu zabaw zaprojektowano prefabrykowane mury oporowe, które pozwolą na wytworzenie względem pozostałej części terenu kolejnego tarasu, zwieńczonego ogrodzeniem. Wysokość ażurowego ogrodzenia ze zgrzewanych siatek stalowych wzdłuż boisk wyniesie 2,0 m, wokół placu zabaw 1,1 m. Na dwóch krańcach zespołu boisk zaprojektowano piłkochwyty o szerokości boiska - 18m i wysokości 4,5m. Od strony ścieżki pieszo-rowerowej zachowana będzie istniejąca trawiasta skarpa. Zaprojektowano dwa zejścia schodami, które prowadzą z poziomu tarasu boisk i placu zabaw bezpośrednio na plażę oraz połączenie tarasu boisk i placu zabaw z poziomem plaży pochylnią. Pod podestami schodów w celu umożliwienia zasilania doraźnie ustawianych w sezonie urządzeń zaprojektowano szafki rozdzielni elektrycznych zasilane linią kablową stanowiącą część projektowanego przyłącza z sieci Energa Operator.

Projektowany plac zabaw zaprojektowano na tarasie w poziomie boisk po ich północnej stronie. Plac o wymiarach 17,00 m na 22,90 m zajmie powierzchnię ok. 387 m². Wejście na plac będzie usytuowane od strony plaży i połączone z nią pochylnią. Wyposażenie placu zabaw będą stanowiły atestowane zabawki i instalacje produkowane z przeznaczeniem na zewnętrzne place zabaw dla dzieci, posadowione zgodnie z wymaganiami producentów. Nawierzchnie placu zabaw zaprojektowano, jako poliuretanową, bezpieczną.

Na jeziorze zaprojektowano dwa sezonowe - wykorzystywane corocznie od dnia 20 czerwca do dnia 31 sierpnia miejsca do kąpielii – jedno w obrębie wyznaczonym pomostem, drugie po jego północnej stronie, wyznaczone linią na pływakach rozciąganą na sezon pomiędzy pomostem i trzema palami – dwoma w jeziorze i jednym na lądzie. Wyposażeniem tego drugiego miejsca będzie tzw wodny plac zabaw o powierzchni ok.390m², Wymiary i kształt obszaru tego miejsca do kąpielii wynikają z pomierzonej głębokości jeziora, która nie przekracza 1,3 m w strefie wodnego placu. Wyposażenie placu wodnego zostało zaprojektowane w systemie modułowych elementów zabawek pneumatycznych dobranych do podanej głębokości.

3.1. Likwidacja istniejącego pomostu stałego

Projektuje się likwidację istniejącego pomostu stałego o rzucie w kształcie odwróconej litery U o długości boków po obrysie zewnętrznym: 34,80 m, 60,60 m, 34,60 m i o szerokości każdego boku 3,00 m, powierzchni pokładu: 378,40 m², wykonanego z krawędziaków drewnianych wyposażonego, w balustradę stalową zlokalizowaną wzdłuż zewnętrznej krawędzi pomostu. Powierzchnia rozbieranego pomostu na działce jeziora o numerze 1/2 z obręb 14 wynosi

PROJEKT BUDOWLANY ROZBIÓRKI POMOSTU, BUDOWY POMOSTU I MIEJSC DO KĄPIELI
ORAZ PRZEBUDOWY PLAŻY MIEJSKIEJ PRZY UL. KAJKI W IŁAWIE
na działkach ew. o nr: 165/3, 214/1 z obrębem 2 oraz 1/2 z obrębem 14 -
TOM I - PROJEKT ZAGOSPODAROWANIA TERENU – OPIS TECHNICZNY

ok.358 m², na działce brzegu numer 214/1 z obrębem 2 ok. 20,40 m². Rozbiórkę projektuje się wykonać łącznie z wydobyciem z dna jeziora wszystkich pali drewnianych. Materiały z rozbiórki projektuje się wywieźć do utylizacji.

3.2. Budowa nowego pomostu

Zaprojektowano pomost nawiązujący kształtem i lokalizacją do przeznaczonego do likwidacji, o rzucie w kształcie odwróconej litery U. Wejścia na pomost z piaszczystego brzegu. Pomost posadowiony będzie w podłożu gruntowym na działce jeziora za pomocą 62 pali z rur stalowych, wypełnionych betonem hydrotechnicznym, z drewnianą konstrukcją przęsła i drewnianym pokładem, zaopatrzoną od strony zewnętrznej w stalową balustradę. Posadowienie pomostu na brzegu za pomocą przyczółków żelbetowych o wymiarach ok.100x300x52 cm, każdy z przyczółków posadowiony na 2 palach fundamentowych z rur stalowych wypełnionych betonem hydrotechnicznym. Konstrukcja projektowanego pomostu będzie odporna na działanie lodu.

Na podstawie wykonanych badań geotechnicznych stwierdzono, że w miejscu lokalizacji badań występują korzystne warunki gruntowe dla potrzeb projektowania posadowienia pomostu. Zgodnie z kryteriami Rozporządzenia MTBiGM z dnia 25 kwietnia 2012 r. warunki gruntowe określa się jako złożone, z uwagi na projektowanie obiektu na jeziorze.

3.3. Wykonanie pali do wygrodenia miejsca do kąpiel

Zaprojektowano 2 pale na działce jeziora o numerze 1/2 z obrębem 14, wystające do rzędnej 100,1 m n.p.m. wyznaczające miejsce do kąpiel nr 2 oraz jeden pal na działce brzegu o numerze 214/1 z obrębem 2 oznaczony na rysunku nr 4 : U. Pale wykonane z rur stalowych o śr. 219 mm, i grubości ścianki 6,3 mm ocynkowanego ognioowo, wypełnionych betonem hydrotechnicznym C12/15 W8 F200.

3.4. Sezonowe miejsca do kąpiel w obrębie pomostu i pali

Zaprojektowano miejsce do kąpiel wyznaczone w obrębie pomostu oraz miejsce wyznaczone przez projektowane pale, wykorzystywane corocznie w sezonie od dnia 20 czerwca do dnia 31 sierpnia. Miejsce do kąpiel nr 1 wyznaczone poprzez wewnętrzne krawędzie pomostu będzie miało głębokość zmienną od 0 do 4,5 m, powierzchnię lustra wody 1325 m². Zaprojektowano możliwość podziału tego miejsca na strefę o głębokości do 1,3 m i o głębokości ponad 1,3 m tym celu w konstrukcji pomostu zaprojektowano zaczepy do liny z pływakami, która będzie równoległa do dłuższego boku pomostu. Miejsce do kąpiel nr 2 wyznaczone przez projektowane pale i linę plecioną propylenową o średnicy 14 mm z końcówkami ze stali nierdzewnej i pływakami z tworzywa sztucznego rozmieszczonymi po 6 na mb liny oraz krawędź pomostu i punkt na brzegu, będzie miało głębokość zmienną od 0 do 1,3 m, powierzchnię lustra wody ok. 390m².

3.5. Konstrukcja projektowanej nawierzchni placu zabaw

Zaprojektowano nawierzchnię poliuretanową placu zabaw, bezpieczną dla upadków z wysokości do 3,1 m, o następującym układzie warstwowym:

- Warstwa użytkowa z kleju poliuretanowego odpornego na UV oraz granulatu EPDM o średnicy ziaren 1-3,5 mm w kolorze zieleni -1,5cm
- Elastyczna warstwa bazowa wykonana z kleju poliuretanowego oraz granulatu SBR o średnicy 2-8 mm - 9cm
- Podbudowa zasadnicza z kruszywa łamanego stabilizowanego mechanicznie 20cm
- Pospółka 10cm – 40,5cm

3.6. Projektowane mury oporowe

PROJEKT BUDOWLANY ROZBIÓRKI POMOSTU, BUDOWY POMOSTU I MIEJSC DO KĄPIELI
ORAZ PRZEBUDOWY PLAŻY MIEJSKIEJ PRZY UL. KAJKI W IŁAWIE
na działkach ew. o nr: 165/3, 214/1 z obręb 2 oraz 1/2 z obręb 14 -
TOM I - PROJEKT ZAGOSPODAROWANIA TERENU – OPIS TECHNICZNY

Mają za zadanie utrzymanie wypoziomowanego terenu boisk i placu zabaw i stanowią cokół dla ogrodzenia boisk i placu oraz konstrukcję dla pochylni. Mury oporowe zaprojektowane w systemie prefabrykatów betonowych w kształcie litery L, ze sfazowaną górną krawędzią. Wykonane z betonu klasy C 30/37 o wodoszczelności W8 i mrozoodporności F 100. Ustawiane na warstwie betonu podkładowego, łączone dyblami na sucho. Nie ma potrzeby uszczelniania styków pomiędzy prefabrykatami tam gdzie mury przewidziano obłożyć z zewnątrz okładziną z desek kompozytowych.

3.7. Istniejące mury oporowe w kierunku prostopadłym do linii brzegowej

Istniejące mury przy schodach prowadzących w kierunku brzegu jeziora i łączących poszczególne tarasy istniejące na terenie plaży zaprojektowano skorygować w zakresie kształtu usuwając z nich zbędne fragmenty oraz, ze względów estetycznych zaprojektowano obłożyć okładziną z desek kompozytowych. Mocowanie desek zaprojektowano w odstępach wzajemnych 3-5mm. Podkonstrukcja z legarów systemowych. Deski kompozytowe na istniejących murkach gładkie.

3.8. Istniejące mury oporowe w kierunku równoległym do linii brzegowej

Istniejące mury dzielące południowo – zachodnią część plaży na tarasy zaprojektowano przebudować na pasy tarasowo ukształtowanych podestów z desek kompozytowych, w których różnica wysokości między poszczególnymi poziomami wyniesie mniej niż pół metra. W związku z tym zaprojektowano usunięcie z nich i utylizację istniejących balustrad i skorygowanie w zakresie kształtu przez skucie ich części wystającej ponad poziom górnych tarasów przylegającego do nich terenu. Pozbawione balustrad i zwieńczeń mury zaprojektowano obłożyć okładziną z desek kompozytowych na podkonstrukcji stalowej. Mocowanie desek zaprojektowano w odstępach wzajemnych 3-5mm. Deski kompozytowe na pionowych płaszczyznach gładkie, na poziomych ryflowane.

3.9. Ogrodzenia

Ogrodzenia zaprojektowano z systemowych paneli systemowych zgrzewanych. Ogrodzenie placu zabaw o wysokości 1,10 m, z siatki z drutów stalowych pionowych $f_i=6,0$ mm (co 50 mm) i poziomych $f_i=8,0$ mm (co 200 mm), elementy poszczególnych paneli różnokolorowe (kolory: zielony, czerwony, niebieski, żółty), słupki 60x40 mm różnokolorowe- dopasowane do sąsiadujących paneli. Szerokość panelu 2,5 m. Kotwienie słupka do prefabrykowanego muru za pomocą przyspawanego płaskownika. Ogrodzenie boisk panelowe o wysokości 2,00 m, z siatki z drutów stalowych $f_i=6,0$ mm co 50 mm (kolor zielony). Panele o szerokości 2,5 m. Słupki 80x80 mm- kolor zielony, kotwione do muru z prefabrykatów, za pomocą przyspawanego płaskownika.

3.10. Piłkochwyty

Zaprojektowano 2 piłkochwyty usytuowane na krótszych bokach zespołu boisk. Piłkochwyty z siatek polipropylenowych montowanych na linkach stalowych i haczykach teflonowych słupkach stalowych o profilu kwadratowym o wymiarach 80x80 mm, ilość słupów na jeden piłkochyt 5. Słupy na blokach fundamentowych. Wysokość piłkochwytu 4,5 m, kolor siatki oraz słupów zielony. Siatki polipropylenowe bezwęzłowe o podwyższonej wytrzymałości i odporności na próby rozciągania i rozrywania oraz ze wzmocnionymi krawędziami. Piłkochwyty wyposażone przy skrajnych przesłach w zastrzały mocowane do słupów, wzmacniające system.

3.11. Projektowana zewnętrzna instalacja elektryczna

Projektuje się wykonanie dwóch tablic dla potrzeb zasilania sezonowych atrakcji plażowych i zasilanie ich podziemną linią kablowa stanowiącą część przyłącza z sieci Energa Operator łączącą na terenie objętym projektem. W każdej z tablic projektuje się zastosowanie zestawu

PROJEKT BUDOWLANY ROZBIÓRKI POMOSTU, BUDOWY POMOSTU I MIEJSC DO KĄPIELI
ORAZ PRZEBUDOWY PLAŻY MIEJSKIEJ PRZY UL. KAJKI W IŁAWIE
na działkach ew. o nr: 165/3, 214/1 z obrębem 2 oraz 1/2 z obrębem 14 -
TOM I - PROJEKT ZAGOSPODAROWANIA TERENU – OPIS TECHNICZNY

gniazdowego pozwalającego na zasilanie urządzeń elektrycznych napięciem 230V oraz 400V prądu przemiennego

Zgodnie z warunkami nr P/14/019282 z dnia 05.05.2014 r. zaprojektowano przyłączenie dwóch tablic zasilania TZ1 i TZ2 do złącza kablowo – pomiarowego zlokalizowanego na granicy działki 165/3 z drogą dojazdową. Zasilanie złącza ZK1+1P będzie zaprojektowane z modułu odciesiowego istniejącej szafy kablowej SK-2 umieszczonej przy stacji transformatorowej T-0721 „Iława Kajki”. w zakresie odrębnego opracowania projektowego które zostanie wykonane przez Energa Operator S.A. Oddział w Olsztynie.

Wartość mocy przyłączeniowej dla każdej z tablic wynosi $P_p = 15,00$ kW.

Sumaryczna wartość mocy przyłączeniowej dla złącza ZK1+1P wynosi $P_p = 30,00$ kW.

Lokalizację złącza ZK+1P oraz tablic TZ1 i TZ2 przedstawiono na rys. Z3 Projektu Zagospodarowania Terenu. Schemat blokowy zasilania tablic TZ przedstawiono na rys E1.

Dla potrzeb zasilania tablic TZ1 i TZ2 projektuje się wykonanie dwóch zalicznikowych linii zasilających niskiego napięcia (ZLZ) kablem typu YKY 5x10 mm² układanym bezpośrednio w ziemi. W złączu ZK+1P zaprojektowano zastosowanie 2 szt. rozłączników bezpiecznikowych dla potrzeb zabezpieczenia linii ZLZ, wyposażonych we wkładki bezpiecznikowe gG 32A.

Projektowane trasy kabli zlokalizowano na działce nr 165/3 będącej własnością Inwestora. Na trasie projektowanych kabli nie występują skrzyżowania z urządzeniami uzbrojenia podziemnego. Kable zaprojektowano układać na dnie wykopu na 10 cm piaskowej podsypce i zasypać co najmniej 10 cm warstwą piasku, a następnie warstwą piasku lub gruntu rodzimego i oznaczyć trwałymi oznacznikami rozmieszczonymi na całej długości trasy w odległości nie większej niż 10 m, a także w miejscach wejść do osłon otaczających.

Oznaczniki linii kablowych należy wykonać z materiałów i w sposób gwarantując możliwość bezbłędnego odczytu informacji na nich zawartych, przez cały planowany okres eksploatacji linii. Oznaczniki można wykonać z tworzywa sztucznego lub metalu nie podlegającego procesowi korozji.

Trasa kabli powinna być oznaczona na całej długości i szerokości siatką lub folią perforowaną o grubości co najmniej 0,3 mm. Dla kabli nN stosować folię w trwałym kolorze niebieskim. Najmniejsze dopuszczalne odległości pionowe na skrzyżowaniu i poziome przy zbliżeniu układanych kabli wykonać zgodnie z N SEP-E-004.

Projektuje się wprowadzenie kabli zasilających do tablic zasilających TZ z użyciem rur przepustowych. Wykonawca zakresu elektrycznego zobowiązany jest przeprowadzić koordynację z branżą budowlaną zapewniającą możliwość instalacji rur osłonowych typu DVK50 oraz tablic TZ. Kable do tablic TZ wprowadzać od spodu.

Projektuje się wykonanie tablic zasilania TZ z wykorzystaniem obudów metalowych o wymiarach 600/400/350mm (szer./wys./gł.). Ze względu na przewidziane w projekcie architektoniczno-budowlanym wymiary wnęk w murkach oporowych pod tablice zasilające TZ, należy zachować podane wymiary zewnętrzne obudowy.

Obudowy instalować we wnękach przez przykręcenie do stalowych kątowników wg detalu architektonicznego. Dla potrzeb zasilania urządzeń atrakcji plażowych zasilanych napięciem 230V lub 400V projektuje się wyposażenie obudów tablic TZ w prefabrykowane, stacjonarne zestawy zasilające – 3x Gniazdo 3P+N 230V, 2x Gniazdo 3P+N+Z 400V wraz z miejscem na 13 modułów aparatury zabezpieczającej – we wspólnej obudowie w II kl. izolacji. Ze względu na gabaryty tablic TZ należy zachować wymiary projektowanych zestawów zasilających.

Zestawy zasilające wyposażyć w aparaturę modułową, w szczególności w: główny wyłącznik różnicowo prądowy stanowiący środek ochrony przeciwporażeniowej oraz zabezpieczenia nadmiarowo – prądowe poszczególnych gniazd elektrycznych – jedno i trójfazowe o charakterystyce C. Schemat elektryczny wyposażenia zestawów zasilających przedstawiono na rys. E3.

Ze względów użytkowych projektuje się wykonanie dwóch kompletów kabli dystrybucyjnych, indywidualnych dla każdej z tablic TZ. W skład każdego z kompletów wchodzi:

PROJEKT BUDOWLANY ROZBIÓRKI POMOSTU, BUDOWY POMOSTU I MIEJSC DO KĄPIELI
ORAZ PRZEBUDOWY PLAŻY MIEJSKIEJ PRZY UL. KAJKI W IŁAWIE
na działkach ew. o nr: 165/3, 214/1 z obręb 2 oraz 1/2 z obręb 14 -
TOM I - PROJEKT ZAGOSPODAROWANIA TERENU – OPIS TECHNICZNY

- Kabel dystrybucyjny dla gniazd 3P+N+Z 400V 16A – wykonany przewodem giętkim, wielożyłowym, w izolacji gumowej typu: H07RN-F 5x 2,5 o długości 50m, zakończony z jednej strony wtyczką, a z drugiej gniazdem – 1 szt.
- Kabel dystrybucyjny dla gniazd 3P+N 230V 16A – wykonany przewodem giętkim, wielożyłowym, w izolacji gumowej typu: H07RN-F 3x 2,5 o długości 50m, zakończony z jednej strony wtyczką, a z drugiej gniazdem – 1 szt.

Ochrona od porażień:

Układ sieci zasilającej: TN-S

Układ sieci projektowanych instalacji: TN-S

Ochrona podstawowa: Izolacja części czynnych przed dotykiem, II kl. izolacji urządzeń

Ochrona dodatkowa: Samoczynne wyłączenie napięcia z zastosowaniem wyłączników różnicowo – prądowych

Przewody ochronne zalicznikowych linii zasilających zaprojektowano połączyć z główną szyną uziemiającą w złączu kablowo-pomiarowym ZK+1P.

3.12. Zieleń

Wzdłuż linii brzegowej jeziora poprzez zwiększenie plaży piaszczystej projektuje się zlikwidowanie fragmentu ok. 400 m² łąki. W zachodniej części terenu opracowania zaprojektowano wycięcie dwóch drzew owocowych przy brzegu plaży, które zaburzałyby układ siedzisk przy ścieżce pieszej wzdłuż brzegu jeziora. We wschodniej części przy murze oporowym od strony boisk zaprojektowano wycięcie nieregularnego krzewu owocowego utrudniającego zabudowę istniejących murów oporowych deskami kompozytowymi. Pozostałe drzewa, w tym owocowe, pomimo że nie są chronione przepisami, należy bezwzględnie pozostawić z uwagi na walory użytkowe i krajobrazowe wynikające z ich istnienia.

3.13. Obiekty wyposażenia placu zabaw i małej architektury

Na placu zabaw zaprojektowano montaż na stałe atestowanych jako wyposażenie zewnętrznych placów zabaw dla dzieci zabawek i instalacji. Elementy konstrukcyjne wyposażenia placu zabaw stalowe, ocynkowane ogniowo. Fundamenty wykonane są jako stopy żelbetowe posadowione na głębokości dostosowanej do wymagań bezpieczeństwa danego urządzenia. Podesty, elementy barierek i siedzisk z tworzyw sztucznych, kompozytów poliestrowych odpornych na promienie UV i warunki atmosferyczne, nie wymagające konserwacji, wykonane z kompozytów trudnopalnych oraz o wysokiej wytrzymałości na zginanie (obciążenie do 200 kg). Liny poliamidowe, plecione, klejone o średnicy 18 mm.

3.14 Wyposażenie wodnego placu zabaw

Elementy placu zabaw należy dostarczyć jako atestowane - potwierdzone certyfikatami TUV i GS, a także zgodnością z EN-15649 zabawki do otwartych akwenów wodnych z wytrzymałego PVC o gramaturze 1100 g/m². Wyroby pneumatyczne powinny posiadać zawory bezpieczeństwa, po napełnieniu powietrzem i rozstawieniu na sezon letni nie powinny wymagać uzupełniania powietrzem, Zabawki powinny posiadać specjalne zakładki na łączeniach, by zapobiec klinowaniu się kończyn dzieci i powinny być dopasowane do określonej głębokości zbiornika wodnego. Stabilizacja elementów wyposażenia w żądanym położeniu na martwych kotwicach. Elementy wyposażenia wodnego placu zabaw powinny być po sezonie demontowane i przechowywane po usunięciu z nich powietrza w pomieszczeniach wentylowanych o dodatniej temperaturze.

PROJEKT BUDOWLANY ROZBIÓRKI POMOSTU, BUDOWY POMOSTU I MIEJSC DO KĄPIELI
ORAZ PRZEBUDOWY PLAŻY MIEJSKIEJ PRZY UL. KAJKI W IŁAWIE
na działkach ew. o nr: 165/3, 214/1 z obrębem 2 oraz 1/2 z obrębem 14 -
TOM I - PROJEKT ZAGOSPODAROWANIA TERENU – OPIS TECHNICZNY

**4. ZGODNOŚĆ PROJEKTOWANEGO ZAGOSPODAROWANIA TERENU Z ZAPISAMI
OBOWIĄZUJĄCEGO MIEJSCOWEGO PLANU ZAGOSPODAROWANIA
PRZESTRZENNEGO**

Ustalenia Miejscowego Planu Zagospodarowania Przestrzennego	Zgodność projektu z ustaleniami Miejscowego Planu Zagospodarowania Przestrzennego
1. Zagospodarowanie terenu następuje na rzecz ich funkcji podstawowych określonych w dziale III, z uwzględnieniem wszystkich aktualnie obowiązujących przepisów szczegółowych	Projektowana funkcja jest zgodna z podstawową określoną w dziale III MPZP
2. Ustala się podstawowe przeznaczenie-zabudowa rekreacyjna i sportowa dla terenu oznaczonego symbolem D-UT2	Zaprojektowane obiekty: boiska do siatkówki, plac zabaw, miejsca do kąpielii i zabudowa murów oporowych stanowią funkcję rekreacyjną i sportową
3. Tereny jak w pkt. 2 stanowią zaplecze dla kąpielisk	Zaprojektowane zagospodarowanie terenu zaplecze dla projektowanych kąpielisk
4. Na terenach jak w pkt.2 powierzchnia biologicznie czynna: minimum 35%	Projekt zbilansowano w granicach opracowania, uzyskując powierzchnie biologicznie czynną stanowiącą 46% zagospodarowywanego terenu na lądzie. Budowa pomostu stałego nie zmieni powierzchni biologicznie czynnej na działce jeziora.
5. Na terenach jak w pkt.2 dla każdego obiektu należy zabezpieczyć niezbędną ilość miejsc postojowych dla kąpielisk	Miejsca postojowe są zapewnione na istniejących parkingach na terenach bezpośrednio przyległych. Niniejszy projekt nie zwiększy zapotrzebowania na miejsca postojowe i nie obejmuje nowych miejsc postojowych.
6. W stosunku do obiektów objętych wykazem stanowisk archeologicznych: obiekty wpisane do wykazu stanowisk archeologicznych wymagają wykonania wyprzedzająco archeologicznych badań ratowniczych, a następnie zapewnienia w trakcie prowadzenia prac nadzoru archeologicznego, w oparciu o wytyczne Wojewódzkiego Konserwatora Zabytków	Zgodnie z p.6 niniejszego opisu przewidziano wykonanie wyprzedzających sondażowych badań archeologicznych. Delegatura WUOZ w Elblągu zezwoliła na przeprowadzenie badań. Badania zostały przeprowadzone w ustalonym w zezwoleniu czasie, a sprawozdanie z badań złożono w Delegaturze w WUOZ w Elblągu. W czasie realizacji niniejszego projektu należy zapewnić nadzór archeologiczny wg wytycznych WUOZ.
7. Ustala się dla strefy TK: -charakter zagospodarowania nabrzeży i pomostów stosownie do funkcji	Zaprojektowane zagospodarowanie terenu odpowiednie dla funkcji plaży i pomostu.
8. Ustala się dla strefy TK: -wszystkie pomosty należy realizować w konstrukcji odpornej na działanie lodu	Konstrukcja projektowanego pomostu będzie odporna na działanie lodu.

PROJEKT BUDOWLANY ROZBIÓRKI POMOSTU, BUDOWY POMOSTU I MIEJSC DO KĄPIELI
ORAZ PRZEBUDOWY PLAŻY MIEJSKIEJ PRZY UL. KAJKI W IŁAWIE
na działkach ew. o nr: 165/3, 214/1 z obręb 2 oraz 1/2 z obręb 14 -
TOM I - PROJEKT ZAGOSPODAROWANIA TERENU – OPIS TECHNICZNY

9. Wyrzys z MPZP przedstawia w linii nabrzeża granicę otuliny parku krajobrazowego	Teren objęty opracowaniem leży w granicach otuliny parku krajobrazowego, zachowuje dotychczasowy wygląd i sposób wykorzystania przestrzeni zachowując ukształtowanie terenu i istniejącą szatę roślinną.
--	--

5. BILANS WYKORZYSTANIA POWIERZCHNI TERENU OBJĘTEJ OPRACOWANIEM

Powierzchnia terenu objęta projektem: 9801 m²

w tym:

na jeziorze: 2792 m²

na lądzie: 7009 m²

Zaprojektowano:

Powierzchnię jeziora zajętą przez pomost: 365m²

Powierzchnię sezonowych kąpielisk: 1715 m²

Powierzchnię zagospodarowaną nawierzchniami boisk, placu zabaw, plaży piaszczystej, schodów, pochylni, murów oporowych i tarasów z desek kompozytowych, przyczółków pomostu na lądzie: 3728 m²

Powierzchnię łąki (biologicznie czynną) – 3281 m² (46% powierzchni na lądzie).

6. INFORMACJA O WPISIE DO REJESTRU ZABYTKÓW

Teren objęty projektem nie jest wpisany do rejestru zabytków i nie znajdują się na nim obiekty zabytkowe, nie leży w strefie objętej ochroną konserwatorską. We wschodniej części terenu znajduje się zachodnia część stanowiska archeologicznego nr 14 ustalonego w Miejscowym Planie Zagospodarowania Przestrzennego. Stanowisko archeologiczne nr 14 leży w większej części na terenie sąsiadujących z plażą ogródków działkowych i przebiega przez nie promenada pieszo-rowerowa. Obszar stanowiska archeologicznego leży częściowo pod istniejącymi boiskami do siatkówki plażowej. W ramach przebudowy plaży projektuje się wyrównanie poziomu tych boisk, co wiąże się z nawiezieniem pospółki i piasku oraz wybudowanie placu zabaw dla dzieci z nawierzchnią poliuretanową nad położonym w północnej części fragmentem terenu obecnych boisk. W sąsiedztwie granic stanowiska projektuje się budowę muru oporowego posadowionego ok.1 m poniżej poziomu terenu rodzimego. W związku z tym zgodnie z wymaganiami ustalonymi w MPZP Inwestor zwrócił się do właściwej terenowo Delegatury Biura Wojewódzkiego Konserwatora Zabytków w Elblągu o określenie wytycznych i wymagań konserwatorskich dla inwestycji objętej niniejszym projektem. Pismem z dnia 08.09.2014r p.o. Kierownika Delegatury stwierdziła konieczność przeprowadzenia wyprzedzających sondażowych badań archeologicznych na które należy uzyskać stosowne pozwolenie konserwatorskie. Badania przeprowadzono i sprawozdanie złożono w Delegaturze WUOZ w Elblągu.

7. INFORMACJA O EKSPLOATACJI GÓRNICZEJ

Teren objęty projektem nie leży w strefie eksploatacji górniczej

8. INFORMACJA O WPŁYWIE NA ŚRODOWISKO

Po przeanalizowaniu wartości granicznych wybranych wskaźników wód określonych w planie gospodarowania wodami na obszarze dorzecza Wisły stwierdza się, że likwidacja pomostu i budowa nowego pomostu i dwóch pali na akwenu jeziora Jeziorak oraz coroczna sezonowa organizacja miejsc do kąpielii nie będą miały wpływu na te wartości. Zarówno przy budowie jak przy likwidacji nie będą stosowane technologie z użyciem środków chemicznych, które mogłyby w fazie realizacji bądź użytkowania uwalniać do wód składniki mogące pogorszyć ich stan. Projektowane nowe budowle i wyposażenie oraz projektowany sposób użytkowania nie będą miały również wpływu na wskaźniki zawartości chlorofilu „a”, okrzemkowego IO i makrofitowy indeks rzeczny, nie będą miały również wpływu na temperaturę wody i poziom zawiesin. Wykonanie pomostu i pali wyznaczających miejsce do kąpielii nie będzie miało wpływu na wody powierzchniowe i podziemne, ani na stosunki wodne w akwenu Jeziora Jeziorak.

Projektowany pomost i plaża znajdują się w Obszarze Chronionego Krajobrazu Pojezierza Iławskiego. Park Krajobrazowy Pojezierza Iławskiego i jego Obszar Chronionego Krajobrazu Pojezierza Iławskiego położone są na terenie gmin: Stary Dzierżoń, Susz, Iława, miasto Iława i Zalewo. Największa część Parku pokryta lasami ciągnie się wzdłuż jeziora Jeziorak od Starego Dzierżonia i Zalewa na północy do Iławy na południu. W granicach Parku i OCHK Pojezierza Iławskiego znajdują się 43 zbiorniki jeziorne z najdłuższym w Polsce jeziorem Jeziorak. Teren objęty opracowaniem przy kąpielisku miejskim znajduje się w granicach miasta Iława w jego północnej części w strefie intensywnie zagospodarowanej na cele turystyczno-rekreacyjne. W rejonie inwestycji i w strefie jej potencjalnego oddziaływania nie występują wyznaczone Obszary Natura 2000, jak również nie występują potencjalne Obszary Natura 2000. Najbliżej położony Obszar Natura 2000 – Lasy Iławskie (PLB 280005), położony jest około 1,2 km na północ od terenu objętego projektem (z jego granicą pokrywa się granica Parku Krajobrazowego Pojezierza Iławskiego) – obszary te są poza zasięgiem oddziaływania projektowanego przedsięwzięcia.

9. ZAKRES ODDZIAŁYWANIA

Zakres oddziaływania obejmuje zagospodarowywany teren w jego granicach oznaczonych na rysunku projektu zagospodarowania terenu.

Warszawa – Iława, lipiec 2014r

Rozdział 2. CZĘŚĆ RYSUNKOWA

Z1	Zagospodarowanie terenu	1:500
Z2	Przekroje terenowe I-I, II-II, III-III	1:250
E1	Schemat zasilania tablic TZ	
E2	Widok tablic TZ	
E3	Schemat elektryczny tablicy TZ	

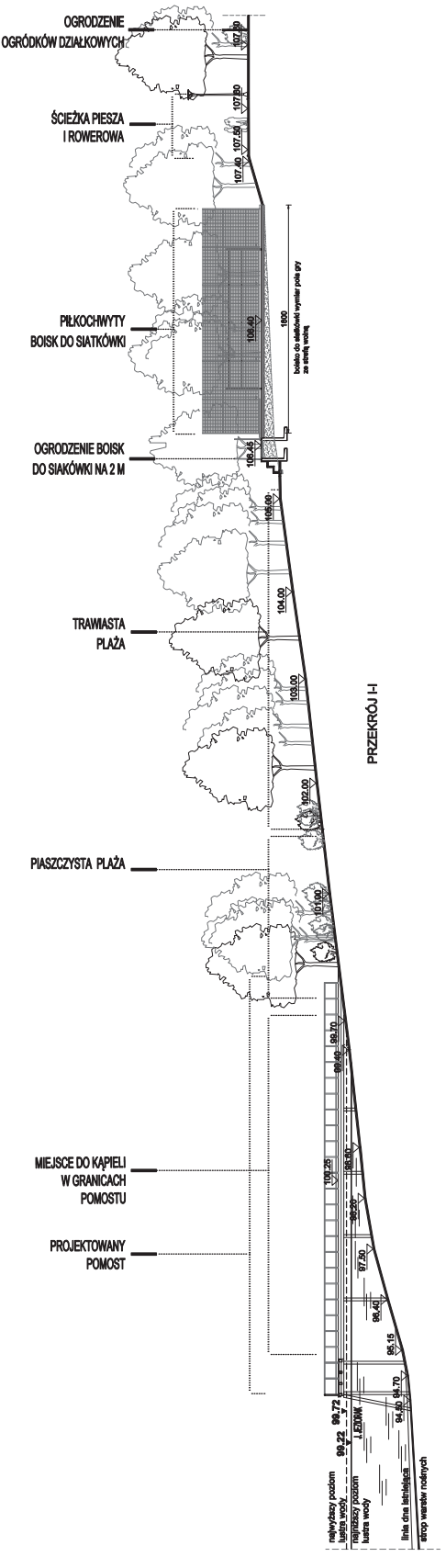

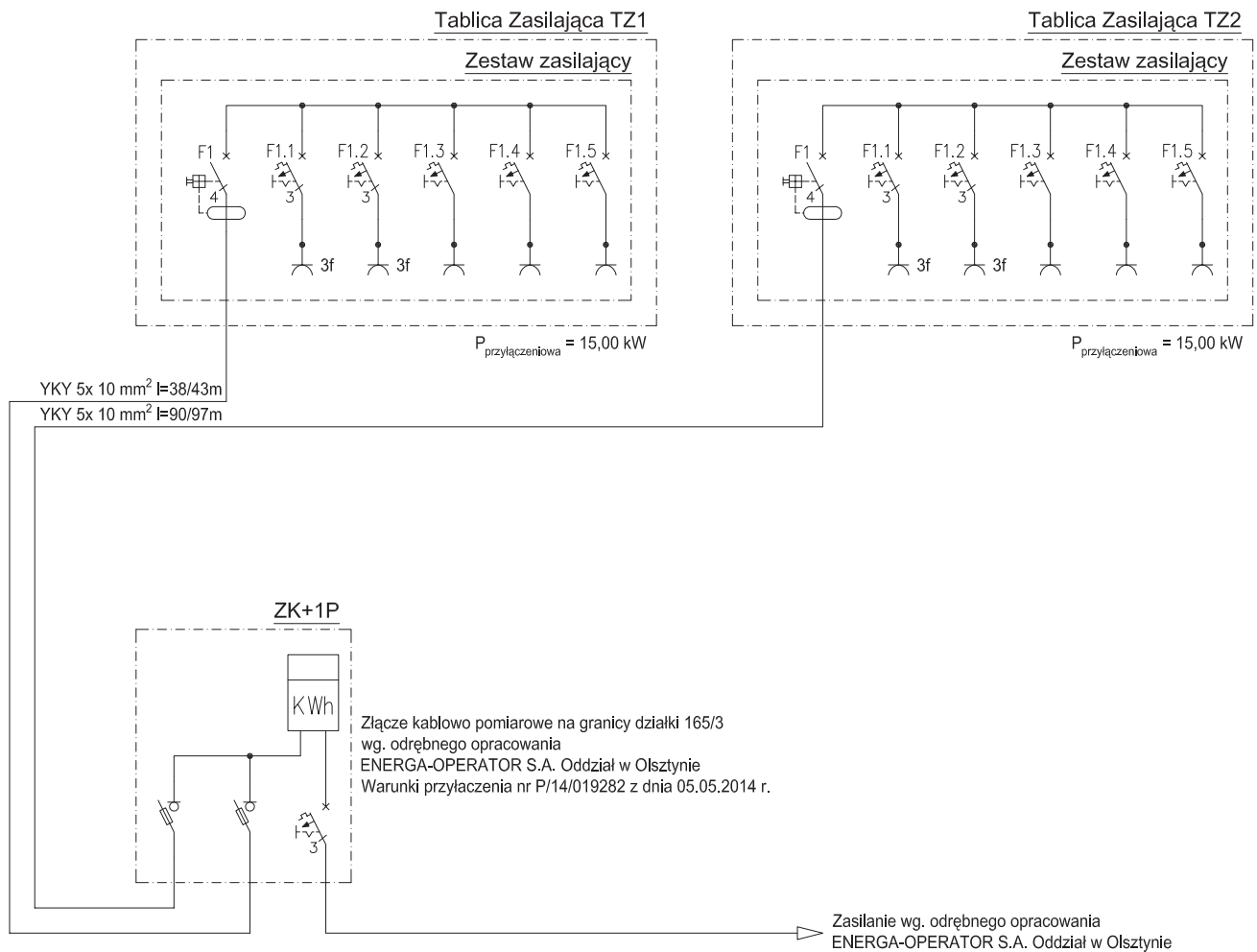

PROJEKT BUDOWLANY ROZBIÓRKI POMOSTU, BUDOWY POMOSTU I MIEJSC DO KAPIELI ORAZ PRZEBUDOWY PLAŻY MIEJSKIEJ PRZY UL. KAJKI W IŁAWIE

na działkach ew. o nr: 165/3, 214/1 z obrębem 2 oraz 1/2 z obrębem 14

TOM I PROJEKT ZAGOSPODAROWANIA TERENU

Inwestor:

GMINA MIEJSKA IŁAWA
ul. Niepodległości 13
14-200 Iława

Jednostka projektowa:



AUTORSKA PRACOWNIA ARCHITEKTURY CAD SP. Z O.O.
ul. Zamieniecka 46, 04-158 Warszawa
tel. 740 11 45, 740 11 50, fax. 879 84 20,
e-mail: apacad@pro.onet.pl; www.apacad.pl

Projektanci:

przyłącze elektroenergetyczne: mgr inż. Maciej Kubiński LUB/0085/PWOWE/11

Sprawdzający:

przyłącze elektroenergetyczne: mgr inż. Krzysztof Styk LUB/0023/PWOWE/10

Rysunek:

Numer rysunku: Nazwa rysunku:

E1

Schemat zasilania tablic TZ

Obudowa metalowa tablicy TZ

np typ: OMB 600x400x350 - 600/400/350mm - szer./wys./gł.

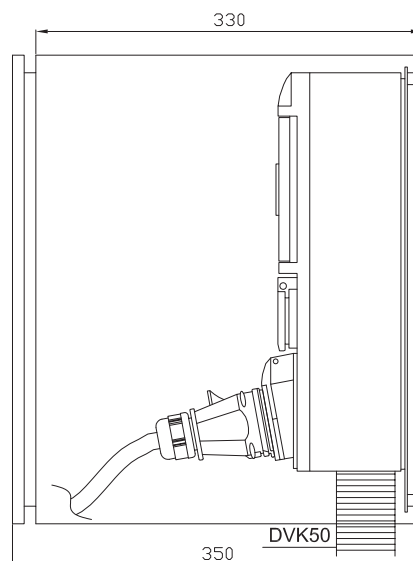
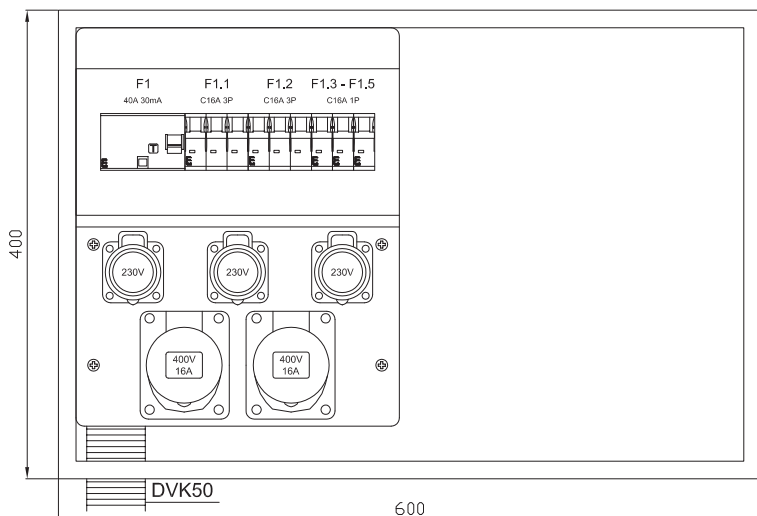

UWAGA:

Ze względu na przewidziane w projekcie architektoniczno-budowlanym wymiary wnek w murkach oporowych, a także przyjęty sposób montażu tablic zasilających TZ, należy zachować podane na niniejszym rysunku wymiary obudów metalowych.

Dla każdej z tablic TZ przewiduje się dostawę kompletu kabli dystrybucyjnych w postaci:

- 1x kable H07RN-F 5x 2,5 mm² - dł. kabla 50m zakończone z jednej strony wtczką, a z drugiej gniazdem dla gniazd 3P+N+Z 400V 16A w Zestawie zasilającym
- 1x kable H07RN-F 3x 2,5 mm² - dł. kabla 50m zakończone z jednej strony wtczką, a z drugiej gniazdem dla gniazd 3P+N 230V 16A w Zestawie zasilającym

Zestaw zasilający stacjonarny

13 mod. z gniazdam wtyczkowymi 40A
400V~ 50Hz IP44

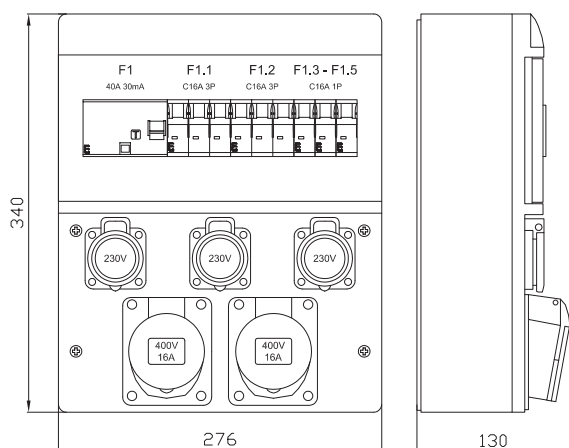

UWAGA:

Aparatura modułowa zestawu zabezpieczającego wg schematu elektrycznego.

Należy zachować ilości przewidzianych gniazd elektrycznych oraz sposób ich zabezpieczenia.

PROJEKT BUDOWLANY ROZBIÓRKI POMOSTU, BUDOWY POMOSTU I MIEJSC DO KAPIELI ORAZ PRZEBUDOWY PLAŻY MIEJSKIEJ PRZY UL. KAJKI W IŁAWIE

na działkach ew. o nr: 165/3, 214/1 z obręb 2 oraz 1/2 z obręb 14

TOM I PROJEKT ZAGOSPODAROWANIA TERENU

Investor:

GINA MIEJSKA IŁAWA
ul. Niepodległości 13
14-200 Iława

Jednostka projektowa:



AUTORSKA PRACOWNIA ARCHITEKTURY CAD SP. Z O.O.
ul. Zamieniecka 46, 04-158 Warszawa
tel. 740 11 45, 740 11 50, fax. 879 84 20,
e-mail: apacad@pro.onet.pl; www.apacad.pl

Projektanci:

przyłącze elektroenergetyczne: mgr inż. Maciej Kubiński LUB/0085/PWOE/11

Sprawdzający:

przyłącze elektroenergetyczne: mgr inż. Krzysztof Styk LUB/0023/PWOE/10

Rysunek:

Numer rysunku: Nazwa rysunku:
E2 Widok tablic TZ

Skala: - lipiec 2014

Obudowa metalowa tablicy TZ
np typ: OMB 600x400x350 - 600/400/350mm - szer./wys./gł.

Zestaw zasilający stacjonarny
13 mod. z gniazdami wtyczkowymi - 40A 400V~ 50Hz IP44

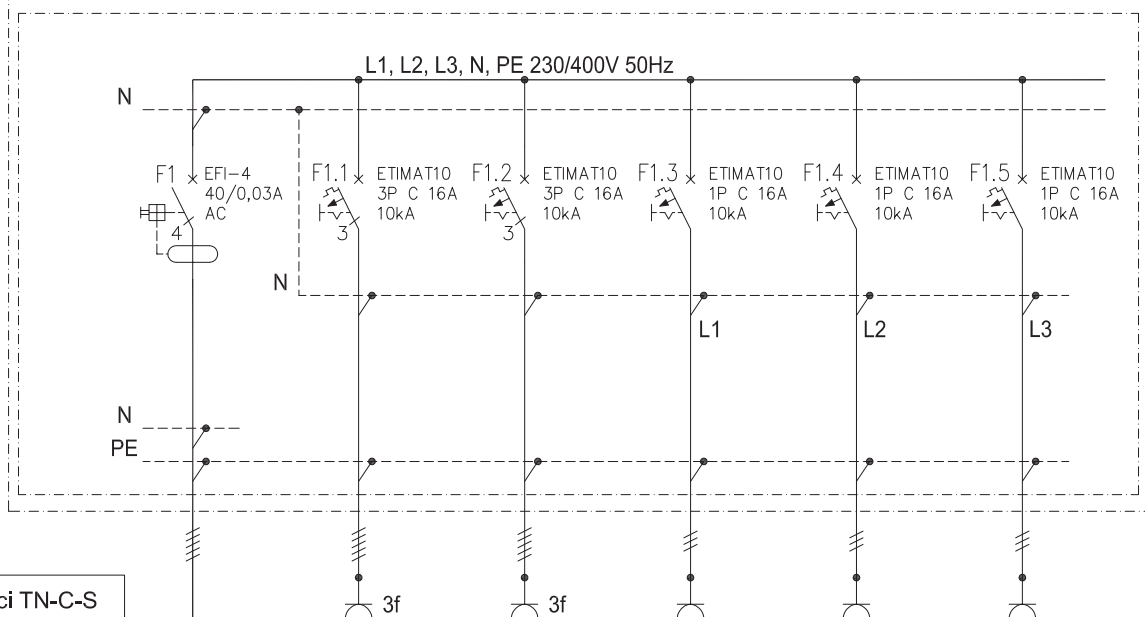

Numer obwodu	Zas.	01	02	03	04	05
Symbol obwodu	-	TZx/1	TZx/2	TZx/3	TZx/4	TZx/5
Typ przewodu	YKY 5x 10	-	-	-	-	-
Moc zainstalowana Pi	22,00 kW	8,00 kW	8,00 kW	2,00 kW	2,00 kW	2,00 kW
Moc szczytowa Ps	15,00 kW	5,46 kW	5,46 kW	1,36 kW	1,36 kW	1,36 kW
Prąd szczytowy	25,59 A	9,31 A	9,31 A	6,95 A	6,95 A	6,95 A
Lokalizacja zasilanych odbiorników	Zasilanie z ZK+1P wg. odrębnego opracowania	Gniazdo zasilające 16A 400V 3P+N+Z	Gniazdo zasilające 16A 400V 3P+N+Z	Gniazdo zasilające 16A 230V 3P+N	Gniazdo zasilające 16A 230V 3P+N	Gniazdo zasilające 16A 230V 3P+N

Schemat elektryczny obowiązuje dla tablic TZ1 i TZ2

PROJEKT BUDOWLANY

ROZBIÓRKI POMOSTU, BUDOWY POMOSTU I MIEJSC DO KAPIELI ORAZ PRZEBUDOWY PLAŻY MIEJSKIEJ PRZY UL. KAJKI W IŁAWIE

na działkach ew. o nr: 165/3, 214/1 z obręb 2 oraz 1/2 z obręb 14

TOM I PROJEKT ZAGOSPODAROWANIA TERENU

Investor:

GINA MIEJSKA IŁAWA
ul. Niepodległości 13
14-200 Iława

Jednostka projektowa:



AUTORSKA PRACOWNIA ARCHITEKTURY CAD SP. Z O.O.
ul. Zamieniecka 46, 04-158 Warszawa
tel. 740 11 45, 740 11 50, fax. 879 84 20,
e-mail: apacad@pro.onet.pl; www.apacad.pl

Projektanci:

przyłącze elektroenergetyczne: mgr inż. Maciej Kubiński LUB/0085/PWOWE/11

Sprawdzający:

przyłącze elektroenergetyczne: mgr inż. Krzysztof Styk LUB/0023/PWOWE/10

Rysunek:

Numer rysunku: Nazwa rysunku:

E3

Schemat elektryczny tablicy TZ

Skala: - lipiec 2014

Rozdział 3. WYMAGANE PRZEPISAMI SZCZEGÓŁOWYMI UZGODNIENIA, POZWOLENIA I OPINIE

3.1. WYPIS I WYRYS Z MPZP

**3.2. WARUNKI PRZYŁĄCZENIA DO SIECI ELEKTROENERGETYCZNEJ
NR P/14/019282 Z DN. 05.05.2014 R WYDANE PRZEZ ENERGA -
OPERATOR SA ODZIAŁ W OLSZTYNIE**

**3.3. DECYZJA STAROSTY IŁAWSKIEGO NR OŚR.6341.40.2014 Z DN.
14.08.2014 R. DOTYCZĄCA POZWOLENIA WODNOPRAWNEGO**

Burmistrz Miasta
Iławy

Iława, dn. 29.07.2014 r.

Znak: PIM.6727.113.2014

- z urzędu -

Informuję, iż zgodnie z miejscowym planem zagospodarowania przestrzennego całego obszaru miasta Iławy, zatwierdzonym uchwałą Rady Miejskiej Nr XXII/228/12 z dnia 11 maja 2012 r., ogłoszoną w Dzienniku Urzędowym Województwa Warmińsko-Mazurskiego poz. 1907 z dnia 21 czerwca 2012 r, działki położone w Iławie w **obrębie 2** zlokalizowane są na terenie:

- działka nr **165/8** zlokalizowana jest na terenie zabudowy rekreacyjnej i sportowej (symbol D-UT2) oraz w strefie komunikacji (symbol KDD: ulice lokalne);
- działka nr **165/6** zlokalizowana jest na terenie zieleni urządzonej (symbol D-ZP2); na przedmiotowej działce wskazano stanowisko i strefę archeologiczną;
- działka nr **165/5** zlokalizowana jest na terenie zabudowy rekreacyjnej i sportowej (symbol D-UT2) oraz w strefie komunikacji (symbol KP: parkingi); na przedmiotowej działce wskazano stanowisko i strefę archeologiczną;
- działki nr **165/3, 214/1** oraz **fragment dz. nr 214/2** zlokalizowane są na terenie zabudowy rekreacyjnej i sportowej (symbol D-UT2).

Natomiast **fragment działki nr 1/2** położonej w **obrębie 14** zlokalizowany jest w strefie wód powierzchniowych (symbol C-WS1).

Przedmiotowe nieruchomości leżą w granicach obszaru chronionego krajobrazu Pojezierza Iławskiego – część A.

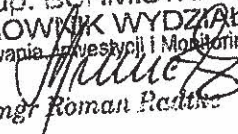
Z up. BURMISTRZA
KIEROWNIK WYDZIAŁU
Planowania, Inwestycji i Monitoringu

mgr Roman Redzik

Załączniki:

- wypis i wyrys z planu

Burmistrz Miasta
Iławy

Wyrys z miejscowego planu zagospodarowania przestrzennego całego
obszaru miasta Iławy uchwalonego przez Radę Miejską Uchwałą

Nr XXII/228/12 dnia 11 maja 2012 r, ogłoszoną w Dzienniku

Urzędowym Województwa Warmińskiego - Mazurskiego poz. 1907

z dnia 21 czerwca 2012 r

Zgodność z oryginałem
stwierdzam

Z up. BURMISTRZA
KIEROWNIK WYDZIAŁU
Planowania i Inwestycji i Mobilności

Anna Radtke
mgr inż. Anna Radtke

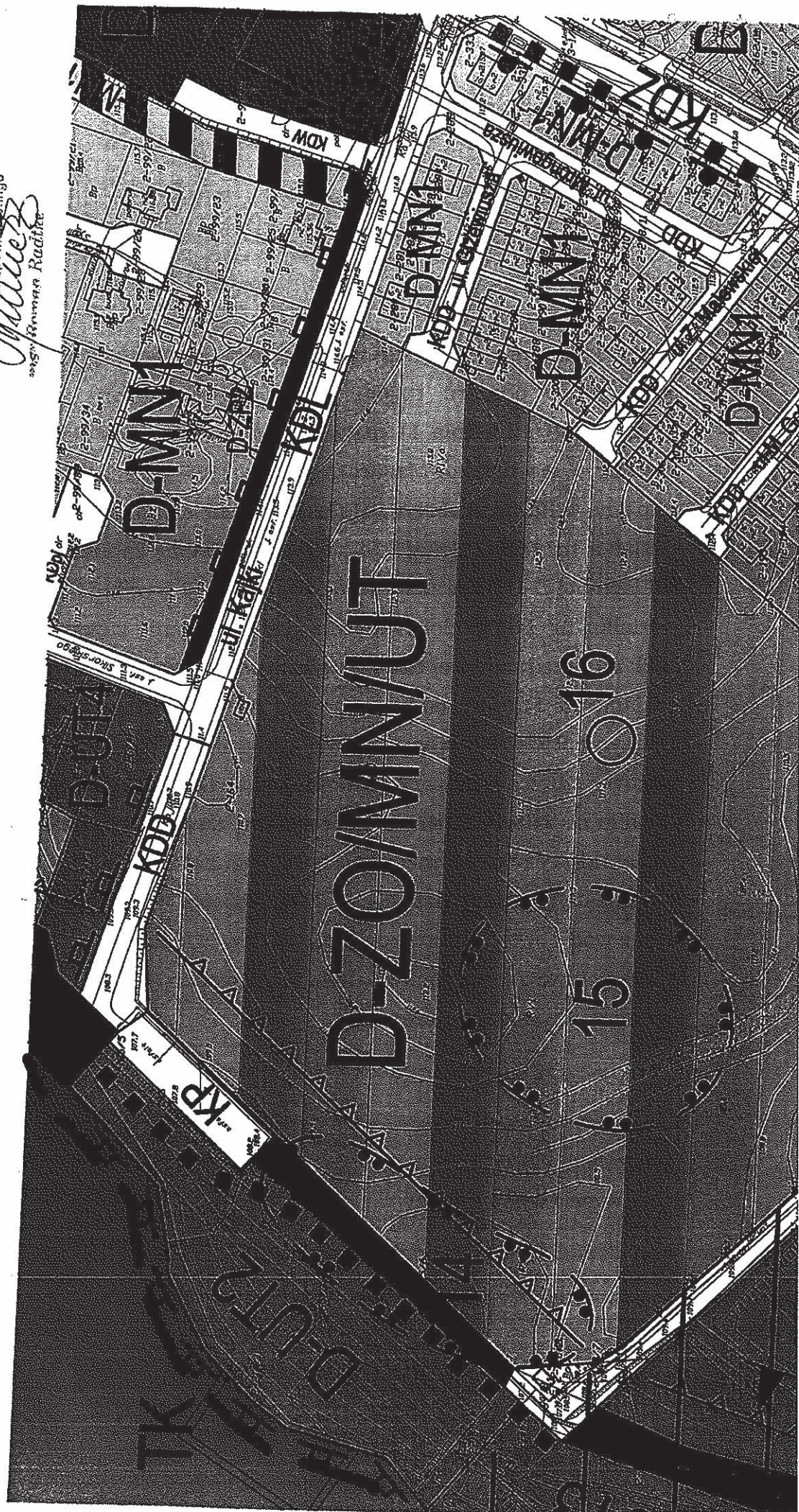



CENTRUM TURYSTYKI



OBOWIĄZUJĄCE LINIE ZABUDOWY



NIEPRZEKRACZALNE LINIE ZABUDOWY



STREFY TERENÓW EKSPONOWANYCH

OCHRONA ŚRODOWISKA PRZYRODNICZEGO



GŁÓWNY ZBIORNIK WÓD PODZIEMNYCH GZWP "IŁAWA"



GRANICA PARKU KRAJOBRAZOWEGO POJEZIERZA IŁAWSKIEGO



GRANICA OBSZARU NATURA 2000
OBSZAR SPECJALNEJ OCHRONY PTAKÓW "LASY IŁAWSKIE" PLB280005



GRANICA OBSZARU CHRONIONEGO KRAJOBRAZU
POJEZIERZA IŁAWSKIEGO - CZĘŚĆ A



GRANICA OTULINY PARKU KRAJOBRAZOWEGO



GRANICA OBSZARU CHRONIONEGO KRAJOBRAZU
DOLINY DOLNEJ DRWĘCY



GRANICE KORYTARZY EKOLOGICZNYCH



POTENCJALNY OBSZAR ZAGROŻENIA POWODZIĄ



TERENY O POWIERZCHNI BIOLOGICZNIE CZYNNIEJ
POWYŻEJ 50%

**Burmistrz Miasta
Iławy**

**Wypis z miejscowego planu zagospodarowania przestrzennego
całego obszaru miasta Iławy uchwalonego przez Radę Miejską
Uchwałą Nr XXII/228/12 dnia 11 maja 2012 r, ogłoszoną
w Dzienniku Urzędowym Województwa Warmińsko - Mazurskiego
poz. 1907 z dnia 21 czerwca 2012**

Zgodność z oryginałem
WASILECZKI

Z up. BURMISTRZA
KIEROWNIK WYDZIAŁU
Planowania, Inwestycji i Monitoringu

Roman Kubiś
Wz. Roman Kubiś

Na podstawie art. 18, ust. 2, pkt 5 i ustawy z dnia 8 marca 1990 r. o samorządzie gminnym /Dz. U. z 2001 r. Nr 142, poz. 1591, tekst jednolity z późniejszymi zmianami/ oraz art. 20 ust. 1 z uwzględnieniem art. 27 ustawy z dnia 27 marca 2003 r. o planowaniu i zagospodarowaniu przestrzennym /Dz. U. z 2003r., Nr 80, poz. 717, z późniejszymi zmianami/ – Rada Miejska w Iławie po stwierdzeniu zgodności ze studium uwarunkowań i kierunków zagospodarowania przestrzennego miasta Iławy, uchwalonym przez Radę Miejską w Iławie uchwałą Nr XXX/431/08 z dnia 17 grudnia 2008r., uchwała miejscowy plan zagospodarowania przestrzennego całego obszaru miasta Iławy, scalając ustalenia niżej wymienionych uchwał Rady Miejskiej w Iławie w sprawie przystąpienia do zmiany miejscowego planu zagospodarowania przestrzennego Iławy dla poszczególnych fragmentów miasta, zwanych dalej jednostkami planistycznymi:

- A - uchwały Nr XXVII/385/2008 z dnia 24 września 2008r.,
- B - uchwały Nr XXVIII/404/2008 z dnia 29 października 2008r.,
- C - uchwały Nr XXVIII/405/2008 z dnia 29 października 2008r.,
- D - uchwały Nr XXVIII/406/2008 z dnia 29 października 2008r.,
- E - uchwały Nr XXVIII/407/2008 z dnia 29 października 2008r.,
- uchwały Nr XXXIII/466/2009 z dnia 25 lutego 2009r.,
- F - uchwały Nr XXVIII/408/2008 z dnia 29 października 2008r.,
- G - uchwały Nr XXVIII/409/2008 z dnia 29 października 2008r.,
- uchwały Nr XXXIII/467/2009 z dnia 25 lutego 2009r.

**DZIAŁ I
PRZEPISY OGÓLNE**

§ 1

- 1. Plan obejmuje cały obszar miasta w jego granicach administracyjnych.**
- 2. Integralne części uchwały stanowią:**
 - 1/ załącznik Nr 1 - rysunek planu składający się z następujących rysunków składowych:
 - 1s - schemat układu jednostek planistycznych,
 - 1A - dla jednostki planistycznej A w skali 1:2000,
 - 1B - dla jednostki planistycznej B w skali 1:2000,
 - 1C - dla jednostki planistycznej C w podziale:
 - 1C-a w skali 1:5000,
 - 1C-b w skali 1:2000,

- 1C-c w skali 1:2000,
 - 1D - dla jednostki planistycznej D w skali 1:2000,
 - 1E - dla jednostki planistycznej E w skali 1:2000,
 - 1F - dla jednostki planistycznej F w podziale:
 - 1F-a w skali 1:2000,
 - 1F-b w skali 1:2000,
 - 1G - dla jednostki planistycznej G w skali 1:2000,
- 2/ załącznik Nr 2 - rozstrzygnięcie Rady Miejskiej w sprawie rozpatrzenia uwag do planu,
 - 3/ załącznik Nr 3 - rozstrzygnięcie Rady Miasta w sprawie sposobu realizacji inwestycji z zakresu infrastruktury technicznej, należących do zadań własnych gminy.
3. Zakres obowiązywania treści rysunku planu jak w ust. 2 pkt. 1, określa niniejsza uchwała.
 4. Przebieg linii rozgraniczających przeznaczenia poszczególnych fragmentów miasta, określają rysunki składowe jak w ust.2 pkt.1.

§ 2

Celem ustaleń planu jest:

- 1/ określenie ram prawa miejscowego ustalającego optymalne dla mieszkańców i środowiska przyrodniczego, zasady jakościowego doskonalenia zagospodarowania przestrzennego jego obszaru,
- 2/ świadome zabezpieczenie przestrzeni miejskiej przed zagrożeniami wynikającymi z dynamicznych procesów rozwoju miasta,
- 3/ minimalizacja konfliktów pomiędzy interesem publicznym i prywatnym, wynikających z kolizji funkcji oraz z ograniczonych możliwości wykorzystania terenów na wszystkie wnioskowane funkcje,
- 4/ stworzenie ram prawnych dla harmonijnego zagospodarowania przestrzennego obszaru miasta z uwzględnieniem jego specyfiki oraz zasad zrównoważonego rozwoju.

§ 3

Przedmiotem ustaleń niniejszego planu są:

- 1/ przeznaczenie terenów oraz linie rozgraniczające tereny o różnym przeznaczeniu lub różnych zasadach zagospodarowania,
- 2/ zasady ochrony i kształtowania ładu przestrzennego,
- 3/ zasady ochrony środowiska, przyrody i krajobrazu kulturowego,
- 4/ zasady ochrony dziedzictwa kulturowego i zabytków,
- 5/ wymagania wynikające z potrzeb kształtowania przestrzeni publicznych,
- 6/ parametry i wskaźniki kształtowania zabudowy oraz zagospodarowania terenu, w tym linie zabudowy, gabaryty obiektów i wskaźniki intensywności zabudowy,
- 7/ granice i sposoby zagospodarowania terenów oraz obiektów podlegających ochronie, ustalonych na podstawie odrębnych przepisów,
- 8/ zasady podziału nieruchomości,
- 9/ szczególne warunki zagospodarowania terenów oraz ograniczenia w ich użytkowaniu, w tym zakaz zabudowy,

- 10/ zasady przebudowy, rozbudowy i budowy systemów komunikacji i infrastruktury technicznej,
11/ stawki procentowe, na podstawie których ustala się opłatę od wzrostu wartości gruntów.

§ 4

1. **Ustala się podstawowe funkcje miasta Ilawy:**
- 1/ subregionalny ośrodek usługowy w hierarchii sieci osadniczej, określony w planie zagospodarowania przestrzennego województwa,
 - 2/ ośrodek powiatowy,
 - 3/ ośrodek następujących równorzędnych funkcji:
 - a/ obsługi krajowego ruchu turystycznego,
 - b/ usług wynikających z funkcji jak w punktach 1 i 2,
 - c/ różnych form produkcji i działalności gospodarczej nie będących w kolizji z funkcjami jak w podpunktach a, b,
 - 4/ krajowy węzeł komunikacji kolejowej i regionalny ośrodek komunikacji drogowej.
2. Ustalenia ust. 1 nie ograniczają rozwoju innych funkcji, jeżeli nie będą sprzeczne z funkcjami podstawowymi.

§ 5

1. **Ustala się następujące zasady określania liczby mieszkańców dla potrzeb programowych:**
- 1/ dla obszaru całego miasta, w związku z rozdysponowaniem w ramach planu wszystkich terenów predysponowanych na funkcje mieszkaniowe - określa się chłonność na 45.000 do 50.000 mieszkańców,
 - 2/ dla poszczególnych terenów struktury miasta w oparciu o stan istniejący liczby mieszkańców, na podstawie ewidencji ludności, plus szacunkowa ilość osób na terenach projektowanych w oparciu o wskaźnik na hektar, obliczony dla terenów zainwestowanych o analogicznym typie zabudowy.
2. Ustalenia ust. 1 nie wykluczają stosowania innych metod obliczeń szacunkowych dla poszczególnych terenów struktury miasta.

§ 6

Ustala się dla niżej podanych terminów, użytych w tekście uchwały, obowiązujące znaczenia:

- 1/ **adaptacja budynku** - przystosowanie istniejącego budynku do aktualnych potrzeb użytkowania poprzez: przebudowę, rozbudowę, nadbudowę oraz zmianę sposobu użytkowania budynku lub obiektu budowlanego, pod warunkiem, że zasady kształtowania zabudowy i zagospodarowania działki są zgodne z ustaleniami określonymi dla poszczególnych terenów w niniejszej uchwale;
- 2/ **akcent architektoniczny** - charakterystyczny budynek historyczny lub współczesny, o wysokich walorach estetycznych, stanowiący zamknięcie kompozycyjne osi widokowej;
- 3/ **architektura niestandardowa** – dotyczy projektowania obiektów, wykraczających poza stosowane standardy w zakresie kompozycji bryły, ścian, dachu, materiałów itp.;
- 4/ **bezpośrednie sąsiedztwo** - obszar obejmujący działki budowlane położone najbliżej, zabudowane budynkiem głównym;

- 5/ **budynek główny** - budynek o dominującej formie i funkcji wynikającej z podstawowego przeznaczenia terenu;
- 6/ **budynek pomocniczy** - budynek związany z obsługą funkcji podstawowej lub pomieszczenia techniczne oraz garaż na samochód osobowy. Standard zabudowy budynków pomocniczych nie może odbiegać od standardów zastosowanych w budynkach głównych;
- 7/ **Burmistrz** – Burmistrz Miasta Ława;
- 8/ **dach dwuspadowy** – dach o dwóch, symetrycznych połaciach;
- 9/ **dach płaski** – dach o nachyleniu połaci poniżej 15°;
- 10/ **dach podniesiony** - dach o nachyleniu połaci od 15 ° -25 °,
- 11/ **dach symetryczny** - dach, którego połacie są w stosunku do kalenicy głównej budynku i odpowiednio do jego kalenic drugorzędnych symetryczne. Powyższe nie wiąże sposobu rozwiązań daszków wejściowych, zadaszeń wykuszy i innych zadaszeń występujących w architekturze budynku;
- 12/ **dach wielospadowy** – dach o wielu parach połaci symetrycznych;
- 13/ **dach wysoki** – dach o nachyleniu połaci 25° - 50°;
- 14/ **dominanta budowlana i technologiczna** – niezbędny obiekt wysoki, związany z charakterem produkcji np. komin, wieża, hala magazynowa lub produkcyjna;
- 15/ **domki letniskowe wysokostandardowe** - obiekty parterowe z dopuszczeniem poddasza użytkowego, o łącznej powierzchni użytkowej do 60m², murowane lub drewniane, wykonane z materiałów dobrej jakości, z atrakcyjną architekturą, domki stanowią wyłącznie uzupełnienie bazy noclegowej na terenie jednego właściciela;
- 16/ **elewacja frontowa** – elewacja zwrócona w stronę ulicy obsługującej ciąg zabudowy;
- 17/ **funkcja podstawowa** - funkcja dominująca, wynikająca z ustaleń dla danego terenu, określonego symbolem;
- 18/ **funkcja uzupełniająca** - należy przez to rozumieć inne rodzaje przeznaczenia niż podstawowe, które uzupełniają lub wzbogacają przeznaczenia podstawowe. Łączna powierzchnia terenu związana z przeznaczeniem dopuszczalnym ustaleniami planu, nie może być większa od funkcji podstawowej, w odniesieniu do każdego obszaru będącego przedmiotem zainwestowania;
- 19/ **historyczna pozytywna forma zabudowy** - forma zabudowy ściśle wynikająca z gabarytów, kształtu i proporcji do zabudowy o historycznym rodowodzie występującej na obszarze objętym planem;
- 20/ **jednostka planistyczna** – jednostka obejmująca obszar w granicach określonych w uchwałach Rady Miejskiej Ławy o przystąpieniu do opracowania planu – zgodnie z preambułą niniejszej uchwały;
- 21/ **kalenica główna** - kalenica dłuższej osi budynku;
- 22/ **kąt nachylenia dachu** - kąt nachylenia płaszczyzny połaci względem płaszczyzny poziomej ostatniego stropu; dach spełniający wymóg w zakresie kąta nachylenia dachu musi przekrywać min. 75% powierzchni rzutu poziomego najwyższej kondygnacji budynku; kąt nachylenia dachu nie odnosi się do elementów takich jak: lukarny, naczółki, zadaszenie wejść, ogrodów zimowych;
- 23/ **kondygnacje** – kondygnacje nadziemne, łącznie z poddaszem użytkowym;
- 24/ **linia brzegowa** – linia brzegu, która wyznacza zasięg wody wg średniego stanu z okresu co najmniej ostatnich 10 lat, która określa po stronie lądu teren zawsze dostępny do przejścia. Na wniosek strony linia brzegowa może być ustanowiona przez upoważniony urząd;
- 25/ **linia zabudowy nieprzekraczalna** - oznacza maksymalne lecz nie obowiązujące ustawienie budynku, z możliwością wycofania budynku w głąb działki;

- nieprzekraczalna linia zabudowy nie dotyczy takich elementów jak: balkon, okap, wykusze, schody zewnętrzne;
- 26/ **linia zabudowy obowiązująca** - oznacza konieczność zlokalizowania minimum 70% frontowej elewacji budynku w tej linii, z możliwością cofnięcia pozostałej części pierzei, jeżeli badania archeologiczne nie wskażą inaczej, przy czym nie dotyczy to takich elementów budynku jak: balkon, okap, wykusze oraz przedsionek wejściowy, jeżeli nie zostaną naruszone zasady odległości od granic sąsiada, wynikające z przepisów prawa budowlanego i ustawy o drogach publicznych;
 - 27/ **mała stacja paliw** – stacja o maksimum trzech dystrybutorach, z zakazem realizacji pawilonu o funkcji handlowej i gastronomicznej oraz z wyłączeniem dystrybucji paliwa gazowego;
 - 28/ **marina** – przystań jachtowa przystosowana do wodowania, cumowania i postoju jachtów oraz innych niewielkich jednostek pływających z zapleczem usługowym i hangarami na lądzie, powiązany z bazą noclegową;
 - 29/ **modernizacja** – zmiany w zagospodarowaniu terenu jak i w obiektach budowlanych na rzecz ich unowocześnienia, ulepszenia oraz dostosowania do warunków określonych niniejszą uchwałą. W ramach modernizacji mogą być realizowane przebudowa, rozbudowa, nadbudowa lub remont. Ustalenia szczegółowe działu III mogą wykluczyć którąś z wyżej określonych form modernizacji;
 - 30/ **niezbędne korekty** - zmiany wynikające ze szczególności opracowań geodezyjnych i istniejącego zagospodarowania z wykluczeniem zwężenia pasów drogowych oraz naruszania podstawowej funkcji terenu;
 - 31/ **obiekt dysharmonizujący krajobraz** – obiekt niezgodny z zasadami kształtowania architektury określonymi w planie, obiekt prowizoryczny, stary typ garażu blaszanego lub obiekt wykonany z nieuszlachetnionych materiałów odpadowych;
 - 32/ **obiekt tymczasowy** – obiekt związany z zagospodarowaniem terenu, który nie może być trwale adaptowany;
 - 33/ **obszar planu** – obszar w granicach określonych w § 1 ust. 1 i 2;
 - 34/ **pierzeja** - układ frontowych ścian zabudowy wzdłuż ulicy lub placu;
 - 35/ **pierzeja eksponowana** – pierzeja pełniąca szczególną funkcję w kompozycji ulicy lub placu;
 - 36/ **plan** – ustalenia objęte niniejszą uchwałą;
 - 37/ **poddasze użytkowe** – dotyczy kondygnacji bezpośrednio pod dachem płaskim albo kondygnacji w obrębie dachu wysokiego, w którym dopuszcza się ścianki kolankowe wysokości do 1,2m;
 - 38/ **podział wtórny działek** – wszelkie nowe podziały geodezyjne w stosunku do ustalonych granic nieruchomości z okresu realizacji jej pierwszej zabudowy;
 - 39/ **powierzchnia biologicznie czynna** – teren z nawierzchnią ziemną urządzoną w sposób zapewniający naturalną vegetację, a także 50% powierzchni tarasów i stropodachów z taką nawierzchnią, nie mniej jednak niż 10m² oraz wodę powierzchniową na tym terenie;
 - 40/ **powierzchnia całkowita** – suma powierzchni wszystkich kondygnacji nadziemnych, liczonych po zewnętrznym obrysie murów;
 - 41/ **powierzchnia usług** – powierzchnia użytkowa budynków usługowych z wyłączeniem powierzchni zaplecza socjalnego i magazynowego,
 - 42/ **powierzchnia utwardzona** - trwale utwardzenia terenu w postaci placów, parkingów, dojazdów i ścieżek itp.;
 - 43/ **powierzchnia zabudowy** – powierzchnia wyznaczona przez rzut pionowy budynku na powierzchnię terenu. Do powierzchni zabudowy nie wlicza się elementów drugorzędnych np. zadaszeń, gzymsów, wykuszy, tarasów;

- 44/ **przestrzeń publiczna** - ogólnodostępny, zapewniający bezpieczeństwo teren, pozbawiony zagrożeń i uciążliwości, o wysokiej jakości zagospodarowania i zabudowy, które nadają cechy miejsca o własnej tożsamości;
- 45/ **przystań wodna** – przystań jachtowa, kajakowa, sportowa lub rybacka z niezbędnymi pomostami i zapleczem na lądzie,
- 46/ **rehabilitacja** - zespół działań zmierzających do przywrócenia lub nadania istniejącej zabudowie cech i funkcji pozytywnych, odpowiadających powszechnie obowiązującym normom;
- 47/ **retrowersja** – realizacja w obszarze strefy konserwatorskiej, zabudowy nawiązującej gabarytami i charakterem architektury do cech architektury historycznej – bez jej rekonstrukcji oraz z celowym stosowaniem nowoczesnych materiałów i rozwiązań funkcjonalnych i technicznych;
- 48/ **rewaloryzacja** – przywrócenie istniejącej zabudowie i jej otoczeniu walorów użytkowych i estetycznych z uwzględnieniem ich wartości historycznych;
- 49/ **rewitalizacja** - podejmowanie działań w oparciu o opracowany, kompleksowy program na rzecz przywrócenia zaniedbanym fragmentom miasta żywotności i stworzenie warunków dla ich aktywizacji. Program obejmuje sfery działań organizacyjnych, ekonomicznych, społecznych i technicznych, podlega akceptacji przez Radę Miejską. Elementem składowym przygotowania rewitalizacji terenu jest koncepcja urbanistyczno - architektoniczna jako opracowanie przedprojektowe, w ramach którego uwzględnia się m.in. zasady rewaloryzacji zabudowy historycznej oraz zasady obowiązujące w strefie konserwatorskiej;
- 50/ **rysunek** – załącznik Nr 1 jak w § 1 ust.2 pkt 1;
- 51/ **strefa** – tereny o tym samym przeznaczeniu, niezależnie od ich położenia w obszarze planu, oznaczone stosownym symbolem;
- 52/ **strefa eksponowana** – teren eksponowany widokowo na kierunkach ciągów i punktów widokowych, oznaczonych lub nieoznaczonych na rysunku planu;
- 53/ **Studium** – „Studium uwarunkowań i kierunków zagospodarowania przestrzennego miasta Ława” uchwalone przez Radę Miejską w Ławie uchwałą Nr XXX/431/08 z dnia 17 grudnia 2008r.;
- 54/ **symbol** – oznaczenie literowe lub literowe i liczbowe na rysunku planu;
-oznaczenie literowe – określa przeznaczenie terenów dla poszczególnych stref;
-oznaczenie literowe z liczbą – oznacza różne warunki zagospodarowania w obrębie stref;
- 55/ **teren zainwestowany** – teren zabudowany w przeszłości, w którym mogą istnieć enklawy do uzupełnienia zabudowy lub mogą być tworzone celowo miejsca dla nowej zabudowy;
- 56/ **usługi nieuciążliwe** - usługi, które nie stanowią zagrożenia dla funkcji mieszkaniowej pod względem sanitarnym i pożarowym, obciążenia ruchem samochodowym oraz wynikającym z różnych rodzajów hałasu i drgań;
- 57/ **usługi podstawowe** – usługi niezbędne w codziennym funkcjonowaniu zespołu mieszkaniowego – w zakresie oświaty, zdrowia, handlu, gastronomii i rzemiosła;
- 58/ **wielkość powierzchni biologicznie czynnej** – minimalny procent powierzchni działki, przeznaczony na wszelkie formy zieleni posadzonej w gruncie z uwzględnieniem aktualnych ustaleń prawa szczególnego;
- 59/ **wielkość powierzchni zabudowy działki** – maksymalny dopuszczalny procent powierzchni zabudowy w stosunku do powierzchni działki;
- 60/ **wielkość działki** – minimalna wielkość określona dla poszczególnych terenów z niezbędną tolerancją wynikającą z podziałów geodezyjnych. Dla określenia wielkości powierzchni zabudowy działki oraz wielkości powierzchni biologicznie czynnej jako

wielkość działki uznaje się teren będący własnością inwestora objęty projektem budowlanym zagospodarowania terenu, z uwzględnieniem podziałów dokonanych przed uprawomocnieniem niniejszego planu,

- 61/ **wskaznik intensywności netto** – stosunek powierzchni ogólnej wszystkich kondygnacji budynków do powierzchni działki;
- 62/ **wysokość zabudowy w kondygnacjach** - oznacza ilość kondygnacji nadziemnych łącznie z poddaszem użytkowym;
- 63/ **zabudowa zwarta** - układ budynków, w których każdy przynajmniej z jednej strony przylega na granicy do budynku położonego na sąsiedniej działce;
- 64/ **zrównoważony rozwój** - rozwój, który uwzględnia maksymalne zachowanie równowagi pomiędzy potrzebami człowieka i przyrody, pomiędzy historią i współczesnością, pomiędzy zabudową a krajobrazem oraz pomiędzy wszystkimi elementami struktury miejskiej, które składają się na ład przestrzenny.

DZIAŁ II USTALENIA DLA CAŁEGO OBSZARU PLANU

ROZDZIAŁ I W ZAKRESIE URBANISTYKI

§ 7

1. **Ustala się następującą podstawową strukturę funkcjonalno - przestrzenną miasta, w powiązaniu z jednostkami planistycznymi:**
 - 1/ **jednostka planistyczna A /rys. 1A/:**
 - obszar centrum, wywodzący się z historycznych kierunków rozwoju Ławy od Starego Miasta wzdłuż ul. Niepodległości,
 - obszar centrum rozwija się w stronę jednostki planistycznej B, wzdłuż ul. Sobieskiego,
 - dominacja atrakcyjnych funkcji usług administracyjnych, kulturalnych, handlowych i oświatowych,
 - rezerwy terenowe na atrakcyjne obiekty hotelarskie nad brzegiem jeziora;
 - 2/ **jednostka planistyczna B /rys. 1B/:**
 - kontynuacja funkcji centrum miejskiego wzdłuż ul. Sobieskiego i dalej wzdłuż ulicy Andersa do komunikacyjnego węzła integracyjnego przy dworcu kolejowym /w jednostce planistycznej F - rys. 1F-b/,
 - w części jak wyżej i równoległe wzdłuż ulicy Wszyńskiego, koncentracja funkcji usług handlowych, administracyjnych, służby zdrowia i oświaty,
 - zachodnia część jednostki zdominowana przez istniejącą największą koncentrację funkcji mieszkaniowych zabudowy wielorodzinnej i jednorodzinnej,
 - obszar jednostki otwarty w kierunku południowo - zachodnim na kompleks leśny, położony w Gminie Ława;
 - 3/ **jednostka planistyczna C /rys. 1C-a, rys. 1C-b, rys. 1C-c/:**
 - główny obszar związany z rozwojem funkcji turystyczno - rekreacyjnych Ławy, powiązany z najdłuższym jeziorem w Polsce - jeziorem Jeziorak oraz największym kompleksem leśnym Pojezierza Ławskiego, graniczy z Parkiem

Krajobrazowym Pojezierza Iławskiego, w obrębie którego występują Obszary Natura 2000, znajduje się /z wyjątkiem części południowej/ w Obszarze Chronionego Krajobrazu Pojezierza Iławskiego /część A/,

- część centralną stanowi wyspa Wielka Żuława - przeznaczona na realizację wysokostandardowego ośrodka turystyczno - wypoczynkowego, którego jakość i unikalność decydować będzie o miejscu Iławy na mapie turystycznej kraju,
- w południowej części funkcje turystyczno - rekreacyjne z dużym udziałem funkcji sportowych, powiązane z obsługą ruchu zewnętrznego i z potrzebami mieszkańców,
- w kierunku zachodnim, w stronę jeziora Silm park leśny dla celów dydaktycznych i aktywnego wypoczynku;

4/ jednostka planistyczna D /rys. 1D/:

- największy obszar dominacji różnych form zabudowy jednorodzinnej,
- tereny położone na zachód od ul. Dąbrowskiego /droga nr 1329/ znajdują się w Obszarze Chronionego Krajobrazu Pojezierza Iławskiego /część A/, a fragment rzeki Iławki znajduje się w Obszarze Chronionego Krajobrazu Doliny Dolnej Drwęcy,
- obszar jednostki otwarty w kierunku zachodnim na jezioro Jeziorak a w kierunku wschodnim na dolinę rzeki Tynwałd,
- wzdłuż brzegu jeziora Jeziorak tereny rekreacji aktywnej, a w części południowo - zachodniej wyeksponowany teren na funkcje hotelowe;

5/ jednostka planistyczna E /rys. 1E/:

- jednostka ta łącznie z północną częścią jednostki F - tworzą podstawowe tereny rozwojowe miasta, konstruowane w/g zasad II karty Ateńskiej to znaczy wielofunkcyjne - mieszkaniowo-usługowe i produkcyjno-składowe /zbliżenie miejsc pracy do funkcji mieszkaniowych/,
- część zachodnia i centralna to zabudowa mieszkaniowa jedno- i wielorodzinna,
- część północna i południowo-wschodnia przeznaczona zostaje na funkcje produkcyjne i składowe,
- obszar jednostki otwarty w kierunku zachodnim w stronę doliny rzeki Tynwałd, a część południowo- zachodnia otwiera się na dolinę rzeki Iławki,
- jednostka graniczy w kierunku północno - wschodnim z silnie zurbanizowanymi terenami Nowej Wsi w Gminie Iława;

6/ jednostka planistyczna F /rys. 1F-a, rys. 1F-b/:

- część jednostki związana z rzeką Iławką i jeziorem Iławskim, to tereny rozwojowe dla zabudowy mieszkaniowej jedno- i wielo-rodzinnej, atrakcyjnie usytuowane pod względem krajobrazowym, warunki dla rozwoju rekreacji,
- rzeka Iławka i jezioro Iławskie znajdują się w Obszarze Chronionego Krajobrazu Doliny Dolnej Drwęcy,
- część północna przeznaczona dla funkcji produkcyjno - składowych została powiązana z podstrefą ekonomiczną,
- część południowa to główny obszar miasta dla funkcji przemysłowych i produkcyjnych oraz dla różnych form działalności gospodarczej,
- wschodnia część obszaru powiązana jest z kompleksem leśnym na terenie Gminy Iława,
- fragment zachodni związany jest z lokalizacją komunikacyjnego węzła integracyjnego;

7/ jednostka planistyczna G /rys. 1G/:

- obszar zabudowy mieszkaniowo-usługowej, w części środkowej strefy teren Hławskich Zakładów Naprawy Samochodów przeznaczony do zmiany funkcji na tereny mieszkalno-usługowe z likwidacją produkcji,
 - rzeka Hławka i jezioro Hławskie Małe związane są z Obszarem Chronionego Krajobrazu Doliny Dolnej Drwęcy,
 - na rzece Hławce w powiązaniu z istniejącym jazem możliwość realizacji elektrowni wodnej z warunkiem wykonania przepławki dla ryb na kanale młynówki,
 - jezioro Hławskie Małe i tereny wzdłuż rzeki Hławki przeznacza się na funkcje rekreacyjne, z akcentem na ich powiązanie z jeziorem Hławskim w jednostce F.
2. **Ustala się następującą strukturę obszarów koncentracji przestrzeni publicznych:**
- 1/ **obszar I stopnia** dla kreowania wysokiej jakości przestrzeni tworzących Centrum miasta i jego bezpośrednie otoczenie - oznaczonych na rysunkach, który obejmuje: integracyjny węzeł komunikacyjny przy dworcu Hława Główna, ciągi terenów wzdłuż ulic gen. Andersa, Sobieskiego, Królowej Jadwigi i Niepodległości oraz tereny Starego Miasta, łącznie z nadbrzeżem jeziora Jeziorak Mały,
 - 2/ **obszar II stopnia** dla kreowania wysokiej jakości przestrzeni tworzących Centrum rozwoju funkcji turystycznych miasta - oznaczonych na rysunkach, który obejmuje: tereny wzdłuż ul. Sienkiewicza, Chodkiewicza, Mazurskiej i Konstytucji 3 Maja, odcinki ulic: Biskupskiej i Dąbrowskiego, części wyspy Wielka Żuława oraz nadbrzeża jeziora Jeziorak,
 - 3/ **obszary III stopnia** dla tworzenia wysokiej jakości głównych ciągów pieszych i rowerowych wraz z towarzyszącą zielenią i terenami rekreacyjnymi oznaczone na rysunkach planu oraz określone w §20 pkt 16 planu, powiązane z terenami parku leśnego w kierunku jeziora Silm.
3. **Ustala się następujące zasady egzekwowania wysokiej jakości zagospodarowania przestrzeni publicznych określonych w ust.2:**
- 1/ Dla wszystkich nowych przedsięwzięć oraz dla modernizacji istniejącego zagospodarowania Burmistrz zapewni we własnym zakresie lub na koszt zainteresowanej strony i za jej zgodą, wykonanie w ramach prac przedprojektowych, studiów architektoniczno-urbanistycznych, powiązanych ze studiami krajobrazu, dla udokumentowania, że przedsięwzięcia będą spełniały wymagania określone w niniejszej uchwale.
 - 2/ Burmistrz dokonuje oceny tych studiów w zakresie wynikającym z pkt 1.
 - 3/ Opinia Burmistrza nie może wkraczać w kompetencje organu powołanego do wydania pozwolenia na budowę, z wyjątkiem sytuacji, kiedy zostaną złamane ustalenia niniejszej uchwały, wymagające stosownego postępowania.
4. **Ustala się następujące zasady przystąpienia do procesu zainwestowania wyspy Wielka Żuława, jako najcenniejszej przestrzeni turystycznej miasta, który decydować będzie o miejscu Hławy na mapie turystycznej kraju:**
- 1/ Burmistrz zapewni opracowanie programu przygotowawczego obejmującego m.in.:
 - a/ możliwości uznania obszaru wyspy jako specjalnej strefy zagospodarowania, dla stworzenia szczególnego produktu turystycznego oraz obszaru o stosownie dużym zatrudnieniu,
 - b/ sposób przygotowania terenu do zainwestowania poprzez zapewnienie dostępności drogowej / most, parking, aleja dojazdowa/ oraz stworzenie możliwości realizacji infrastruktury technicznej / z wykorzystaniem dotychczasowych analiz/,

- c/ ustalenie warunków i terminów likwidacji istniejącej zabudowy /domki kempingowe/,
 - d/ ustalenie działań marketingowych dla pozyskania właściwych inwestorów.
- 2/ Program jw. powinien określić jednoznacznie sposób zarządzania całym obszarem wyspy w czasie i po realizacji zadań, w tym zasad organizacji obsługi komunikacyjnej, z wykluczeniem swobodnego ruchu samochodowego na wyspie.

§ 8

1. **Zagospodarowanie terenów następuje zgodnie z ich podstawowym przeznaczeniem w poszczególnych strefach określonych w §13, przy spełnieniu szczegółowych warunków podanych w dziale III, z uwzględnieniem ustaleń działy II oraz wszystkich aktualnie obowiązujących przepisów szczególnych w tym przepisów Prawa Budowlanego.**
2. Z poszczególnymi strefami jak w ust.1 związane są tereny komunikacji i infrastruktury technicznej, dla których uwarunkowania określają rozdziały 5 i 6 niniejszego działu.
3. Zagospodarowanie jak w ust. 1 obejmuje wszystkie elementy towarzyszące jak: dojeżdżalnice, wjazdy, miejsca postojowe, place, zieleń, przyłącza i urządzenia infrastruktury itp.
4. **W obrębie każdego terenu dopuszcza się jedynie funkcje wynikające z ustaleń ust.1.**
5. **Funkcje nie podane dla poszczególnych terenów są funkcjami wykluczonymi.**
6. **Ustalenia ust.1 obowiązują dla wszystkich obiektów nowych oraz dla obiektów istniejących adaptowanych, przebudowywanych lub rozbudowywanych.**
7. Plan nie ustala terenów wymagających scalenia gruntów.
8. Zasady kształtowania zabudowy, w tym wysokości budynków, charakter dachów, powierzchnie zabudowy działek i powierzchnie biologicznie czynne, określają poszczególne paragrafy działu III.
9. **Tereny użytkowane są wg stanu dotychczasowego, do czasu realizacji funkcji określonych niniejszym planem.**
10. **Wszelkie decyzje dotyczące czasowego użytkowania terenu, nie mogą ograniczać możliwości realizacji ustaleń niniejszego planu.**
11. **Przystępując do realizacji przedsięwzięć w obszarze planu należy obowiązkowo:**
 - 1/ zapoznać się z ustaleniami tekstu planu, w tym działami I i II w całości oraz w dziale III z tymi rozdziałami, które dotyczą konkretnego terenu i jego otoczenia,
 - 2/ uzyskać od gestorów sieci wszystkie warunki techniczne dotyczące możliwości wykonania przyłączy,
 - 3/ uzyskać zgodę od właściwego zarządcy drogi na wykonanie zjazdu,
 - 4/ uzyskać wszystkie warunki wynikające z przepisów szczególnych w tym z zakresu ochrony środowiska, ochrony dóbr kultury i prawa budowlanego.

§ 9

1. **Ustala się zakaz lokalizowania, na obszarze objętym planem, nowych przedsięwzięć mogących zawsze znacząco oddziaływać na środowisko w rozumieniu przepisów o ochronie środowiska.**
2. **Zakaz jak w ust.1 obejmuje także lokalizację przedsięwzięć mogących potencjalnie znacząco oddziaływać na środowisko w rozumieniu przepisów o ochronie**

- środowiska, jeżeli w wyniku postępowania o uzyskanie decyzji o uwarunkowaniach środowiskowych i przeprowadzoną ocenę oddziaływania na środowisko zostaną wykluczone.
3. Zakazy jak w ust. 1 nie dotyczą przedsięwzięć drogowych i infrastrukturalnych oraz na terenach oznaczonych symbolami P i UP, których realizacja będzie niezbędna, jeżeli w wyniku postępowania o uzyskanie decyzji o uwarunkowaniach środowiskowych i przeprowadzoną ocenę oddziaływania na środowisko nie zostaną wykluczone.
 4. Ustala się zakaz realizacji w obszarze planu elektrowni wiatrowych, z wyjątkiem małogabarytowych turbin powietrznych realizowanych na potrzeby własne, w ramach budownictwa zrównoważonego, w powiązaniu z obiektami przemysłowymi i składowymi.

§ 10

1. **Ustala się obowiązującą zasadę, że uciążliwości wynikające z użytkowania terenów lub budynków, nie mogą przenikać granic własności lub użytkowania.**
2. Ustalenia ust. 1 nie dotyczą ulic, dla których obowiązują zasady jak w ust. 4.
3. Sposób użytkowania obiektów i terenów, które nie spełniają ustaleń ust. 1 z uwzględnieniem ust. 2, podlega zmianie w przypadku stwierdzenia przez właściwy organ inspekcji sanitarnej lub ochrony środowiska przekroczenia obowiązujących norm.
4. W przypadku realizacji budynków przy ulicach i liniach kolejowych, w obrębie których istnieje lub może zaistnieć duże natężenie hałasu i drgań - inwestor nowej zabudowy zobowiązany jest projektować i budować w sposób zapewniający spełnienie wymagań dotyczących ochrony przed hałasem i drganiami.
5. Ustalenia ust.4 dotyczą także następców prawnych.
6. Określa się, że przekroczenie dopuszczalnych norm hałasu dla zabudowy przeznaczonej na stały pobyt ludzi występuje w odległości 50m od osi pasa drogowego drogi ruchu przyspieszonego – GP oraz 200m od granicy pasa drogowego rezerwy na obwodnicę miasta.
7. Przy projektowaniu budynków mieszkalnych, należy uwzględnić odległości jak w ust.6, poprzez stosowanie odpowiedniej linii zabudowy lub stosowne zwiększenie dźwiękochłonności ścian i okien.
8. Obowiązek wykonania zabezpieczeń akustycznych przy budowie nowych ulic lub modernizacji linii kolejowych o zakładanym ponadnormatywnym natężeniu hałasu - w stosunku do zabudowy istniejącej w momencie uprawomocnienia niniejszego planu, ciąży odpowiednio na zarządcy drogi lub zarządcy linii kolejowej.

§ 11

1. **Tereny o określonym przeznaczeniu, zawarte są pomiędzy liniami rozgraniczającymi poszczególne strefy funkcjonalne.**

2. Linie rozgraniczające jak w ust. 1 mogą ulegać minimalnym, niezbędnym korektom w postępowaniu realizacyjnym, pod warunkiem, że nie wpłynię to negatywnie na ustalone przeznaczenie poszczególnych terenów i nie naruszy interesu żadnej ze stron oraz obowiązujących norm prawnych i nie dotyczy zwężania określonych pasów drogowych.
3. Wewnętrznych podziałów terenów dokonuje się z uwzględnieniem wielkości działek określonych w dziale III oraz ustaleń §6 pkt 60.
4. Podziały jak w ust. 3, przedstawione na rysunku planu, określają zasadę i nie są obligatoryjne, jeżeli ustalenia działu III nie stanowią inaczej.
5. Podziały wtórne działek, dla przeznaczenia terenu na zabudowę, muszą spełniać ustalone w dziale III warunki dotyczące minimalnych powierzchni.

§ 12

Ustala się następujące zasady określania linii zabudowy:

- 1/ **na obszarach istniejącego zainwestowania:**
 - a/ w obrębie stref konserwatorskich przyjmuje się jako obowiązujące istniejące linie zabudowy, jeżeli Konserwator Zabytków nie postanowi inaczej,
 - b/ na pozostałych terenach istniejące linie zabudowy uznaje się jako nieprzekraczalne,
 - c/ dopuszcza się realizację budynków w odległości 1,5m od granicy działki lub bezpośrednio przy tej granicy, w przypadku realizacji zabudowy bliźniaczej i szeregowej lub jeśli wynika to z uwarunkowań konserwatorskich oraz w przypadku uzupełniania zabudowy pierzejowej.
- 2/ **na obszarach niezainwestowanych:**
 - a/ określa się na rysunku planu nieprzekraczalne i obowiązujące linie zabudowy,
 - b/ brak określenia na rysunku planu linii zabudowy oznacza, że usytuowanie obiektów budowlanych następuje w oparciu o prawo szczególne, w tym prawo budowlane, ustawę o drogach publicznych i przepisy dotyczące aktualnych obszarów związanych z ochroną środowiska,
 - c/ w zabudowie jednorodzinnej ustala się nieprzekraczalne linie zabudowy w odległość minimum 5m od granicy pasa drogowego, dla zapewnienia miejsca postojowego dla samochodów w obrębie działki,
 - d/ dopuszcza się realizację budynków bezpośrednio na granicy działki w przypadku realizacji zabudowy bliźniaczej i szeregowej lub zabudowy pierzejowej.

§ 13

Ustala się dla stref oznaczonych w obszarze planu, niżej podanymi symbolami - podstawowe przeznaczenia i podstawowe obowiązujące dla nich warunki, które uszczegóławia się w dziale III:

1. strefy zabudowy mieszkaniowej:

- 1/ MN
 - a/ zabudowa mieszkaniowa jednorodzinna, teren do zabudowy jednym lub zespołem budynków jednorodzinnych,
 - b/ budynek jednorodzinny to obiekt stanowiący konstrukcyjnie samodzielną całość, w którym dopuszcza się wydzielenie nie więcej niż dwóch lokali mieszkalnych lub jednego lokalu mieszkalnego

- i lokalu dla nieuciążliwej usługi o powierzchni całkowitej nie przekraczającej 30% całkowitej powierzchni budynku,
- c/ w obrębie zabudowy jednorodzinnej dopuszcza się funkcje pensjonatowe, pod warunkiem spełnienia ustaleń §10 ust.1,
 - d/ wysokość zabudowy: do 2 kondygnacji, wyjątkowo 3 w/g ustaleń działu III,
 - e/ o łączeniu budynków jednorodzinnych w formie bliźniaczej lub szeregowej oraz możliwości realizacji wolnostojących garaży lub budynków gospodarczych decydują zapisy działu III, ustalone dla każdej jednostki planistycznej,
 - f/ dla każdego budynku jednorodzinnego należy zabezpieczyć na działce minimum 2 miejsca postojowe dla samochodów osobowych,
 - g/ w obrębie terenów zabudowy jednorodzinnej dopuszcza się realizację na odrębnych działkach obiektów usługowych, związanych wyłącznie z usługami podstawowymi w zakresie oświaty, zdrowia, handlu, gastronomii i rzemiosła - pod warunkiem, że ich gabaryty i architektura będą dostosowane do charakteru budynków funkcji podstawowej i zabezpieczone będzie minimum 1 miejsce postojowe na każde 100m² powierzchni usług,
 - h/ w zespołach zabudowy jednorodzinnej należy tworzyć place zabaw,
- 2/ MNU
- a/ **zabudowa mieszkaniowa jednorodzinna i usługowa,**
 - b/ teren zabudowy jednorodzinnej jak w pkt a, na którym dopuszcza się uzupełniająco nieuciążliwe usługi wbudowane lub wolnostojące,
 - c/ obowiązuje zabezpieczenie minimum 2 miejsc postojowych na każde 100m² powierzchni usług;
- 3/ MW
- a/ **zabudowa mieszkaniowa wielorodzinna,** teren do zabudowy jednym lub zespołem budynków wielorodzinnych o minimum trzech samodzielnych mieszkaniach w budynku,
 - b/ wysokość zabudowy do 5 kondygnacji, z wyjątkami kompozycyjnymi, w/g ustaleń działu III,
 - c/ w obrębie terenów zabudowy wielorodzinnej dopuszcza się funkcje usługowe w parterach budynków lub na odrębnych działkach w obiektach usługowych, związane wyłącznie z usługami podstawowymi w zakresie handlu, gastronomii, zdrowia i oświaty; obiekty o wysokości do 2 kondygnacji, wkomponowane w architekturę zespołu zabudowy,
 - d/ tereny zabudowy wielorodzinnej są podstawowymi terenami lokalizacji placów zabaw,
 - e/ w obrębie zabudowy wielorodzinnej obowiązuje wydzielenie minimum 1,1 miejsca postojowego na każde mieszkanie w powiązaniu z budynkiem lub na działce, z dopuszczeniem parkingów dwupoziomowych;
- 4/ MWU
- a/ **zabudowa mieszkaniowa wielorodzinna i usługowa,** teren zabudowy wielorodzinnej jak w pkt 3, na którym dopuszcza się uzupełniająco usługi nieuciążliwe w poziomie pierwszej i drugiej kondygnacji budynku mieszkalnego oraz usługi w obiektach wolnostojących na wydzielonych działkach, wysokości do 4 kondygnacji,
 - b/ obowiązuje wydzielenie minimum 1,1 miejsca postojowego na mieszkanie i 2 miejsca na każde 100m² powierzchni usług;

- 5/ MR a/ zabudowa zagrodowa, tereny pojedynczych zagród w południowej części miasta do adaptacji, z możliwością wprowadzenia różnych form działalności gospodarczej,
b/ obowiązuje zachowanie cech istniejącej zabudowy zagrodowej w zakresie wielkości obiektów i charakteru architektury,
c/ obowiązek włączenia do kanalizacji miejskiej lub wykonanie urządzeń indywidualnego unieszkodliwiania ścieków bezpiecznych dla środowiska;
2. strefy zabudowy usługowej:
- 1/ U a/ tereny pod różne funkcje usługowe, administracyjne, finansowe, kulturalne, zdrowotne, opieki społecznej, handlowe itp.
b/ uszczegółowienie funkcji w zależności od potrzeb określa dział III,
c/ wysokość zabudowy do 3 lub do 4 kondygnacji, w/g uszczegółowień w dziale III,
d/ obowiązuje wydzielenie minimum 3 miejsc postojowych na każde 100m² powierzchni usług;
- 2/ Uo a/ tereny pod usługi oświaty i nauki, przeznaczone na przedszkola, szkoły podstawowe, gimnazja, szkoły ponadgimnazjalne i filie wyższych uczelni oraz różne formy edukacji
b/ tereny o symbolu Uo nie mogą być przeznaczone na inne usługi jak określone powyżej,
c/ wysokość zabudowy do 4 kondygnacji,
d/ obowiązuje zabezpieczenie minimum 1 miejsca postojowego na 20 dzieci w przedszkolach, 20 uczniów szkół podstawowych i gimnazjalnych, 1 na 10 uczniów szkół ponadgimnazjalnych i 1 na 5 słuchaczy studiów wyższych;
- 3/ UT a/ tereny na różne formy użytkowania i zabudowy dla turystyki, rekreacji i sportu,
b/ w dziale III uszczegóławia się funkcje z wydzieleniem terenów pod hotele i inne formy bazy noclegowej, na różne rodzaje obiektów przywodnych, wydzielone tereny obiektów sportowych i turystyki specjalistycznej itp.,
c/ wysokość zabudowy hoteli i innych budynków zamieszkania zbiorowego 2 do 6 kondygnacji, innej bazy noclegowej, turystycznej, rekreacyjnej i sportowej do 2 kondygnacji, w/g uszczegółowień w dziale III,
d/ wysokość hal sportowych i pływalni w/g indywidualnych potrzeb,
e/ należy zabezpieczyć minimum 25 miejsc postojowych na każdych 100 użytkowników różnych form użytkowania;
- 4/ UC a/ tereny lokalizacji obiektów handlowych o powierzchni sprzedaży powyżej 2000m²,
b/ podstawowe obiekty o charakterze centrotwórczym wymagające wysokiej jakości rozwiązań architektonicznych i funkcjonalnych,
c/ wysokość zabudowy do 3 kondygnacji,
d/ możliwość realizacji miejsc postojowych podziemnych i na ostatniej kondygnacji,
e/ ilość miejsc postojowych należy ściśle dostosować do programu obiektu, bez prawa bilansowania z parkingami poza terenem obiektu,
f/ dachy wg rozwiązań indywidualnych.
3. strefy zabudowy produkcyjnej i składowej:

- 1/ **P**
 - a/ **tereny przemysłu i składów**, przeznaczone na duże struktury w zakresie różnych form przemysłu, składów, baz budowlanych, baz transportowych itp., z uwzględnieniem ustaleń §9,
 - b/ w obrębie terenów o symbolu P obowiązuje zakaz wprowadzania wszelkich funkcji mieszkaniowych dla wyeliminowania kolizji z bieżącymi i zmiennymi w czasie formami i rodzajami produkcji i składowania,
 - c/ dopuszcza się obiekty biurowe i punkty sprzedaży detalicznej związane z prowadzoną działalnością produkcyjną i składową,
 - d/ wysokość zabudowy budynków biurowych - do 3 kondygnacji, budynków produkcyjnych i składowych - do 15m, urządzeń i bloków technologicznych - do 30m, maszty i wieże antenowe - do 35m, kominy - wg potrzeb technologicznych,
 - e/ obowiązuje zabezpieczenie minimum 25 miejsc postojowych na każdych 100 zatrudnionych na jednej zmianie,
 - f/ wokół poszczególnych terenów obowiązuje wykonanie zieleni izolacyjnej;
- 2/ **UP**
 - a/ **tereny usług produkcyjnych, warsztatów naprawczych, specjalistycznych hurtowni, usług w zakresie infrastruktury technicznej** itp. z uwzględnieniem ustaleń §9,
 - b/ obowiązuje zakaz wprowadzania wszelkich funkcji mieszkaniowych,
 - c/ wysokość zabudowy budynków biurowych - do 2 kondygnacji, budynków produkcyjnych i składowych - do 15m,
 - d/ obowiązuje zabezpieczenie minimum 3 miejsc postojowych na 10 zatrudnionych oraz minimum 3 miejsc na każde 100m² powierzchni usługowej,
 - e/ wokół poszczególnych terenów obowiązuje wykonanie zieleni izolacyjnej;
- 3/ **UPM**
 - a/ **tereny o różnych formach działalności gospodarczej nieuciążliwych dla funkcji mieszkaniowej**,
 - b/ ustala się prawo realizacji zabudowy mieszkaniowej jednorodzinnej w obrębie działki prowadzonej działalności gospodarczej, wyłącznie dla właściciela zakładu, bez prawa ustanowienia oddzielnej własności,
 - c/ wysokość zabudowy jednorodzinnej - 2 kondygnacje w tym poddasze użytkowe, obiekty produkcyjne i składowe - wysokość do 12m;
4. **strefy zieleni - tworzące system zieleni miasta:**
 - 1/ **ZN**
 - a/ **tereny zieleni naturalnej**, w obrębie których dominują łąki, zakrzaczenia i zadrzewienia oraz fragmenty gruntów ornych, z zakazem zabudowy,
 - b/ tereny wypełniają przestrzenie korytarzy ekologicznych,
 - c/ obowiązuje ścisła ochrona istniejącego systemu melioracyjnego oraz zabezpieczenie przed wszelkimi zanieczyszczeniami;
 - 2/ **ZN/ZR**
 - a/ **tereny jak w pkt 1, na których dopuszcza się organizację różnych form rekreacji** np. jako zielone boiska i place zabaw, terenowe urządzenia do aktywnego wypoczynku itp., z zakazem zabudowy,
 - b/ obowiązuje zakaz realizacji obiektów kubaturowych,
 - c/ dopuszcza się w obrzeżnych częściach strefy lokalizację wiat wypoczynkowych,

- d/ wszelkie zagospodarowania nie może ograniczać ciągłości funkcjonowania korytarza ekologicznego i nie może być szkodliwe dla środowiska,
- 3/ ZP a/ **tereny różnych form zieleni urządzonej jak skwery, parki, nadbrzeżne ciągi zieleni, ciągi piesze i rowerowe z zielenią itp. ogólnodostępne**, z zakazem zabudowy,
b/ dopuszcza się realizację elementów małej architektury jak pergole, ławki, wodotryski, murki i schody ozdobne itp.
c/ w ramach zagospodarowania terenów dopuszcza się elementy służące zajęciom ruchowym w tym boiska i place zabaw, jeżeli nie będą one w kolizji z istniejącymi funkcjami,
- 4/ ZI a/ **tereny zieleni izolacyjnej chroniącej wzajemnie tereny o różnych funkcjach lub chroniącej skarpy i stoki przed erozją gruntu**, z zakazem zabudowy,
b/ zieleń izolacyjna może być egzekwowana do realizacji obrzeżnie na terenach tworzących potencjalne uciążliwości dla otoczenia, niezależnie od terenów określonych w planie,
c/ zieleń izolacyjną należy realizować stosownie do jej funkcji jako kompozycje drzew i krzewów, zapewniającą skuteczność w okresie całego roku;
- 5/ ZL a/ **zieleni lasów** obejmuje lasy państwowe, komunalne i prywatne, z zakazem zabudowy,
b/ obowiązuje zachowanie przepisów szczególnych o lasach,
c/ zagospodarowanie terenu w oparciu o plany urządzenia lasu,
d/ w obrębie korytarzy infrastruktury technicznej, zagospodarowanie lasu należy odpowiednio dostosować poprzez wprowadzanie różnych plantacji gatunków niskopiennych w tym plantacji choinek;
- 6/ ZLz a/ **tereny do zalesień** stanowić będą uzupełnienia powierzchni leśnej miasta, z zakazem zabudowy,
b/ należy opracować program realizacji zalesień, które podniosą walory krajobrazowe Hławy,
c/ na zalesienia przeznacza się tereny, które nie mogą być wykorzystane na inne funkcje oraz mogą pełnić korzystną rolę w kształtowaniu krajobrazu,
d/ do zalesień wprowadzić należy gatunki odpowiadające charakterowi gatunków oraz występujących w przeszłości na obszarze miasta przed procesami urbanizacji,
e/ na obszarach zalesień obowiązywać będą zasady jak w pkt 6;
- 7/ ZLp a/ **tereny parku leśnego** utworzone dla celów dydaktycznych i rekreacyjnych, z zakazem zabudowy,
b/ plany urządzenia lasu należy ściśle dostosować do określonej funkcji,
c/ przez teren parku prowadzi odcinek międzynarodowej trasy rowerowej Kwidzyn - Hława - Olsztyn, dla której należy odpowiednio dostosować ciąg pieszo-rowerowy;
- 8/ ZLpt a/ **tereny parku leśnego z dopuszczeniem form zagospodarowania rekreacyjnego**, projektowane w obrębie lasu komunalnego,
b/ zagospodarowanie rekreacyjne dotyczy elementów związanych z zajęciami ruchowymi z wykluczeniem stosowania szczelnych nawierzchni,

- c/ przed zagospodarowaniem terenu należy przeprowadzić szczegółową inwentaryzację drzewostanu,
 - d/ obowiązuje ścisła ochrona zespołu pomnikowych dębów, w otoczeniu których należy wykonać niezbędne cięcia sanitarne,
 - e/ zespół dębów objąć ochroną prawną;
- 9/ **ZC**
- a/ tereny cmentarzy w obrębie których obowiązują przepisy szczególne,
 - b/ w obrębie 50m od cmentarzy obowiązuje zakaz realizacji zabudowy mieszkaniowej oraz produkcji i przechowywania artykułów spożywczych, z wyłączeniem modernizacji istniejącej zabudowy,
 - c/ cmentarze stanowią trwałe, ściśle chroniony teren związany z dziedzictwem kulturowym,
 - d/ w oparciu o dokumenty historyczne, należy określić i oznakować miejsca byłych cmentarzy oraz miejsca pochówków związanych z II Wojną Światową;
- 10/ **ZO**
- a/ tereny adaptowanych ogrodów działkowych, funkcjonujących w systemie zorganizowanym, zgodnie z obowiązującymi przepisami szczególnymi,
 - b/ ustala się obowiązek wdrażania biologicznych form ochrony roślin i minimalizacji środków chemicznych,
 - c/ budowa altan i domków zgodnie z przepisami i regulaminem ogrodu działkowego,
 - d/ dopuszcza się realizację domków rekreacyjnych o powierzchni użytkowej do 40m², jeżeli nie będzie to sprzeczne z regulaminem ogrodu działkowego,
 - e/ domki parterowe z dachem o spadkach do 20°,
 - f/ ustala się realizację publicznych ciągów pieszo-rowerowych przez tereny ogrodów, które stanowią przegrodę na trasie dojścia do zespołów zabudowy mieszkaniowej do lasu lub jeziora;
- 11/ **ZO/ MN, MW, UT, UPM**
- a/ zgodnie ze studium miasta, określa się potencjalne funkcje terenu w przypadku likwidacji ogrodu działkowego, odpowiednio MN pod zabudowę jednorodziną zgodnie z ustaleniami pkt 1 ppkt 1, MW pod zabudowę wielorodziną zgodnie z ustaleniami pkt 1 ppkt 3, UT pod zabudowę rekreacyjną zgodnie z ustaleniami pkt 2 ppkt 3, UPM pod działalność gospodarczą zgodnie z ustaleniami pkt 3 ppkt 3,
 - b/ likwidacja ogrodów działkowych może się odbyć wyłącznie za zgodą członków danego ogrodu, na warunkach określonych przez strony,
 - c/ przy przeznaczeniu ogrodu pod zabudowę jednorodziną, w zależności od powierzchni i szerokości działek - możliwe jest wprowadzenie odpowiednio zabudowy wolnostojącej, bliźniaczej lub szeregowej o minimalnych powierzchniach działek odpowiednio 450, 350 i 250m²,
 - d/ prze realizacji stałej zabudowy obowiązuje skanalizowanie terenu i ustalenie minimum dróg pieszo-jezdnych o szerokości minimum 5,5m, zabudowa wyłącznie dwukondygnacyjna z dachem wysokim, w tym poddasze użytkowe,
- 12/ **ZR**
- a/ teren zielony jako efekt rekultywacji zamkniętego wysypiska śmieci oraz wyrobiska piasku, z zakazem zabudowy,

- b/ typ zieleni i charakter nasadzeń w/g projektu rekultywacji;
5. **strefy wód powierzchniowych:**
- 1/ **WS**
- a/ **wody powierzchniowe**, w obrębie których obowiązują przepisy prawa wodnego, na których dopuszcza się w rejonach określonych w planie realizację przystani wodnych i przystani żeglugi pasażerskiej, kąpielisk, portu śródlądowego i marin, niezbędnych urządzeń i pomostów oraz wskazanych w planie obiektów inżynierskich, mostów, jazu, przepławki dla łodzi i ryb, a także obiektów, które będą niezbędne dla funkcjonowania systemu melioracji i ochrony przeciwpowodziowej,
 - b/ obowiązuje doprowadzenie i utrzymanie minimum II klasy czystości wód oraz zakaz wprowadzania wszelkich nieoczyszczonych ścieków sanitarnych i deszczowych,
 - c/ przy niezbędnym umacnianiu linii brzegowej obowiązuje stosowanie w pierwszej kolejności materiałów pochodzenia naturalnego oraz ochrona istniejących trzcinowisk,
 - d/ umocnienia betonowe dopuszcza się jedynie w miejscach, które ze względu na bezpieczeństwo linii brzegowej tego wymagają,
 - e/ obowiązuje zakaz realizacji nawodnych obiektów kubaturowych z wyjątkiem kapitanatu portu miejskiego,
 - f/ zgodnie z prawem wodnym obowiązuje minimum 1,5m przejście pomiędzy linią brzegową a ogrodzeniami, z wyjątkiem stref publicznych obiektów przywodnych, w których obowiązuje stały dostęp do linii brzegowej,
 - g/ ustala się część jeziora Jeziorak, pomiędzy zachodnim brzegiem wyspy Wielka Żuława a wschodnim, zalesionym brzegiem jeziora, akwenem ograniczonego ruchu silnikowych jednostek pływających, w obrębie którego lokalizuje się treningowy tor wioślarski,
 - h/ ustala się udrożnienie kanału młynówki na rzece Iławce dla uatrakcyjnienia historycznego młyna przy ul. Kościuszki oraz dla podniesienia stanu sanitarnego ciekłu;
- 2/ **TP, TPŻ, TPS, TPM, TK**
- a/ **obiekty przywodne, odpowiednio przystań wodna, przystań żeglugi pasażerskiej, port śródlądowy, marina, kąpielisko,**
 - b/ charakter zagospodarowania nadbrzeży i pomostów stosownie do funkcji,
 - c/ wszystkie pomosty należy realizować w konstrukcji odpornej na działanie lodu,
 - d/ przystanie wodne wymagają stosownego zaplecza na lądzie, w niezbędnym zakresie, z zabezpieczeniem systemu unieszkodliwiania wszelkich odpadów i odprowadzania ścieków,
 - e/ przystań żeglugi pasażerskiej należy dostosować do wielkości i ilości jednostek, przy czym uważa się za zgodne z planem dodatkowe lokalizacje przystani, z wyjątkiem akwenu wyłączono dla jednostek silnikowych określonego w ust. 5 pkt 1g oraz § 18 ust. 2 pkt 3,
 - f/ pomosty portu śródlądowego należy dostosować do cumowania różnych jednostek wodnych, z wysokim poziomem obsługi całodobowej,

- g/ mariny należy wyposażyć, w miarę warunków lokalizacyjnych, w urządzenia do wodowania jednostek, duże zaplecze do przechowywania sprzętu pływającego, dostosowane do jej funkcji,
 - h/ instalacje do zasilania silników łodzi motorowych w paliwo, dopuszcza się w marinach i porcie śródlądowym, z zakazem jednoczesnej realizacji stacji paliw dla samochodów,
 - 3/ a/ określa się na rysunku planu podstawową trasę żeglugi pasażerskiej,
 - 4/ a/ określa się na rysunku planu podstawowe trasy turystyki wodnej,
 - b/ trasy na jeziorze Jeziorak dostępne są dla jednostek żeglarskich, łodzi i kajaków,
 - c/ trasa na rzece Hławce dostępna jest dla łodzi i kajaków z niezbędnym ich przemieszczaniem,
 - d/ system przemieszczania dla trasy jw. zrealizować na kanale młynówki, w formie pochylni z alternatywną przepławką dla ryb,
 - e/ trasa na rzece Tynwałd w kierunku jeziora Łabędź /gmina Hława/ dostępna dla łodzi i kajaków z niezbędnym ich przemieszczaniem z rzeki Hławki do rzeki Tynwałd.
6. Ustalenia ust. 1-5 uszczegółowiono w dziale III. Ustalenia działu III są nadrzędne w stosunku do ustaleń niniejszego paragrafu.

ROZDZIAŁ 2 W ZAKRESIE ARCHITEKTURY I KRAJOBRAZU MIASTA

§ 14

1. Określa się następujące charakterystyczne dla miasta elementy krajobrazu będące symbolami jego tożsamości:
 - 1/ jezioro Jeziorak - najdłuższe jezioro Polski,
 - 2/ rzeka Hławka - atrakcyjny szlak kajakowy,
 - 3/ otoczenie miasta od wschodu, zachodu i południa lasami wchodzącymi w skład ciągłego systemu obszarów leśnych pojezierza ławskiego,
 - 4/ wyspa Wielka Żuława - największa wyspa śródlądowa Polski,
 - 5/ płaska dolina rzeki Tynwałd,
 - 6/ głęboka dolina wzdłuż granicy południowo-zachodniej miasta - relikw systemu hydrogeologicznego miasta z okresu przed rozwojem osadnictwa,
 - 7/ wyniesienie terenu związanego z obszarem Starego Miasta otoczone wodami jeziora Jeziorak i rzeki Hławki,
 - 8/ symbole historii miasta i akcenty w jego panoramie: kościół Przemienienia Pańskiego i ratusz - siedziba władz miasta,
 - 9/ oryginalny ciąg Centrum miasta – od dworca kolejowego do Starego Miasta, główne ogniwo rozwoju funkcji usługowych miasta, łącznik historii ze współczesnością,
 - 10/ ciąg pieszo-rowerowy wokół jeziora Jeziorak Mały powiązany z atrakcyjną zabudową.
2. W działaniu realizacyjnym elementy tożsamości jak w ust. 1, podlegają ochronie przed wszelkimi procesami deformacji.
3. Cechy krajobrazu miasta jak w ust.1, należy popularyzować jako szczególne wartości zasobów przestrzeni miejskiej.

§ 15

1. Ustala się następujące elementy kształtujące krajobraz miasta:

- 1/ przestrzeganie podstawowych funkcji terenów i obowiązujących podstawowych warunków realizacyjnych określonych w § 13,
- 2/ linie zabudowy określone w § 12,
- 3/ istniejące akcenty architektoniczne,
- 4/ projektowane akcenty architektoniczne oraz elementy małej architektury, w tym rzeźby, których usytuowanie należy poprzedzić stosownymi studiami krajobrazowymi,
- 5/ minimalizacja negatywnego wpływu dominant obiektów budowlanych i technologicznych w oparciu o analizy krajobrazowe,
- 6/ oznaczone na rysunku strefy terenów eksponowanych, dla których obowiązuje realizacja obiektów o wysokich walorach architektonicznych oraz ochrona już istniejących w tych strefach wartościowych obiektów,
- 7/ zakaz realizacji na budynkach reklam, dla których nie zostały przewidziane miejsca w projekcie elewacji,
- 8/ zakaz realizacji reklam zasłaniających okna budynku,
- 9/ zakaz realizacji reklam w strefach konserwatorskich jeżeli Wojewódzki Konserwator Zabytków nie postanowi inaczej,
- 10/ zakaz realizacji reklam w pasach drogowych, jeżeli zarządca drogi nie postanowi inaczej,
- 11/ zakaz realizacji ogrodzeń z prefabrykowanych elementów żelbetowych i z materiałów odpadowych,
- 12/ w obszarze miasta obowiązuje zakaz realizacji obiektów tymczasowych handlowych i usługowych oraz budynków gospodarczych i garaży będących obiektami dysharmonizującymi krajobraz,
- 13/ zakaz realizacji tymczasowych obiektów handlowych i usługowych nie dotyczy festynów i imprez plenerowych organizowanych za zgodą Burmistrza,
- 14/ ~~w obrębie istniejącej zabudowy wielorodzinnej ustala się zakaz wykonywania ogrodzeń nieruchomości, na których posadowione są budynki wspólnot mieszkaniowych.~~ (stwierdzono nieważność : Wyrok WSA Sygn. Akt II SA/OL 1203/12)

2. Ustala się następujące obowiązujące zasady działań na rzecz procesów rewitalizacji:

- 1/ wdrażanie lokalnego programu rewitalizacji miasta Ławy, uchwalonego przez Radę Miejską uchwałą Nr XXXIX/532/09 z dnia 26 sierpnia 2009r. z uwzględnieniem ustaleń niniejszego planu,
- 2/ ustala się priorytet na rzecz procesów humanizacji osiedli, ochrony zabytków i ich adaptacji dla nowych funkcji oraz podnoszenia jakości przestrzeni publicznych,
- 3/ zgodnie z uchwałą jak w pkt 1 dla koncentracji działań rewitalizacyjnych wyznacza się trzy obszary:
 - a/ obszar 1 - zawarty pomiędzy magistralą kolejową E65 a brzegami jeziora Jeziorak, rzeki Ławki i jeziora Małe Ławskie,
 - b/ obszar 2 - zawarty pomiędzy magistralą kolejową E 65 i ulicami Biskupską, Kwidzyńską, Wiejską, Skłodowskiej i Smolki,

c/ obszar 3 - położony na południe od ul. Wiejskiej, obejmujący tereny Osiedla Podleśnego.

§ 16

- 1. Określa się następujące zasady kształtowania architektury w obszarze miasta:**
 - 1/ podstawą do projektowania są wskaźniki określone w § 13 i uszczegółowione w dziale III,
 - 2/ przy uzupełnieniu zabudowy w istniejących zespołach i ciągach obowiązuje nawiązanie do gabarytów i charakteru ich architektury, jeżeli nie są to obiekty obce w zakresie funkcji i wysokości,
 - 3/ dla projektowanej architektury, w celu zachowania tożsamości miejsca, inspiracją winny być pozytywne przykłady architektury historycznej, które związane są z ciągłością tradycji i realizacje współczesne, które tą ciągłość kontynuują,
 - 4/ ustalenia pkt 3 nie ograniczają stosowania nowoczesnych technologii i materiałów, pod warunkiem spełnienia ustaleń §17,
 - 5/ odstępstwa od zasad określonych w pkt 2, 3 mogą być dopuszczane w drodze wyjątku, dla tworzenia możliwości rozwiązań niestandardowych, jako pojedyncze akcenty w ciągu lub zespole albo samodzielny obiekt w strefie eksponowanej jeżeli wykonane będzie, jako opracowanie przedprojektowe, studium architektoniczne zespołu lub ciągu zabudowy, dokumentujące możliwość wkomponowania projektowanego budynku w towarzyszącą jemu przestrzeń.
- 2. Określa się następujące zasady kształtowania kolorystyki elewacji:**
 - 1/ podstawową zasadą jest stosowanie kolorów stonowanych, pastelowych,
 - 2/ dopuszcza się stosowanie uzupełniająco kolorów nasyconych dla podkreślenia walorów architektury i ze względów krajobrazowych z uwzględnieniem pkt 3,
 - 3/ wyklucza się stosowanie w formie płaszczyzn powyżej 3m² następujących kolorów jaskrawych i nasyconych: zieleni, niebieskiego, czerwieni sygnalizacyjnej, pomarańczowego oraz innych jaskrawych,
 - 4/ ustala się gamę kolorów dla pokryć dachowych z dachówki ceramicznej i materiałów dachówkopodobnych oraz wszelkich pokryć dla dachów wysokich: odcienie czerwieni, brązów lub szarości oraz innych, jeżeli wynikać to będzie ze szczególnych cech architektury,
 - 5/ przy określaniu kolorystyki obiektów w ciągu istniejącej zabudowy należy nawiązać do ich kolorów lub określić kolory w oparciu o kolorystyczne studium przedprojektowe pierzei lub jej fragmentu, zespołu zabudowy lub jego fragmentu,
 - 6/ Burmistrz zapewni opracowanie studium jak w pkt 5, dla ciągów zabudowy w obszarze centralnym miasta obejmujących jednostki planistyczne A oraz wschodniej części jednostki B w powiązaniu z fragmentem zachodnim jednostki F oraz dla jednostki G,
 - 7/ dla obiektów produkcyjnych i technologicznych do wysokości 15m, zaleca się kolory szaro - brązowo - zielone, harmonizujące ze szpalerami wysokiej zieleni izolacyjnej oraz powyżej 15m - kolory jasno - szare i jasno - szaro - błękitne, harmonizujące z kolorytem nieba i chmur.
- 3. Ustala się następujące zasady określania rzędnych posadzek parterów:**

- 1/ dla budynków jednorodzinnych - do 1,0m ponad średni poziom ukształtowanego terenu,
 - 2/ na stokach budynki należy posadawiać z wykonaniem niezbędnej niwelacji terenu oraz realizacją nasypów, które wyeliminują możliwość odsłonięcia kondygnacji piwnicznej,
 - 3/ dla budynków wielorodzinnych i usługowych, należy rzędną posadzki parteru od strony elewacji frontowej dostosować do potrzeb osób niepełnosprawnych z dążeniem do wyeliminowania potrzeby realizacji pochylni, z uwzględnieniem obowiązującego prawa,
 - 4/ dla obiektów produkcyjnych i składowych - w dostosowaniu do funkcji i potrzeb technologicznych,
 - 5/ w strefach konserwatorskich dostosować do rzędnej budynków objętych ochroną zgodnie z § 17.
- 4. Ustala się następujące zasady określania wysokości budynków:**
- 1/ zgodnie z ustaleniami §13 z uwzględnieniem uszczegółowień w/g działu III,
 - 2/ przy uzupełnianiu zabudowy obowiązuje nawiązanie do wysokości budynków w sąsiedztwie,
 - 3/ dla obiektów i bloków technologicznych, masztów i wież antenowych oraz kominów, należy w ramach prac przedprojektowych, wykonać studium architektoniczno - krajobrazowe dla określenia warunków minimalizacji negatywnego oddziaływania tych obiektów na krajobraz.
- 5. Określa się następujące zasady kształtowania dachów:**
- 1/ przy uzupełnianiu zabudowy obowiązuje nawiązanie do rozwiązań dachów budynków sąsiedzkich w zakresie pokrycia i ustawienia kalenic,
 - 2/ w strefach konserwatorskich rodzaj pokrycia i charakter dachów określają uwarunkowania historyczne,
 - 3/ w dziale III ustala się typy dachów i kierunek ustawiania kalenicy głównej dla zabudowy nowej, z wyjątkiem obiektów wymienionych w pkt. 9,
 - 4/ w zabudowie jednorodzinnej dominują dachy wysokie dwuspadowe i wielospadowe,
 - 5/ dopuszcza się wg ustaleń określonych w dziale III, możliwość nadbudowy dachem wysokim istniejących budynków jednorodzinnych z dachem płaskim,
 - 6/ w zabudowie wielorodzinnej dominują dachy płaskie i mansardowe,
 - 7/ w zabudowie usługowej przyjmuje się następujące zasady:
 - obiekty handlowe, oświaty i nauki - dachy płaskie,
 - obiekty turystyczne w strefach eksponowanych wg rozwiązań indywidualnych, na pozostałych dopuszcza się dachy płaskie,
 - inne obiekty usługowe - dachy płaskie,
 - 8/ ustalenia pkt 7 nie wykluczają prawa stosowania dachów wysokich,
 - 9/ obiekty sportowe, przemysłowe i składowe - w/g rozwiązań indywidualnych, z uwzględnieniem zapisów działu III,
 - 10/ w obszarze miasta obowiązuje zakaz stosowania pokryć z eternitu i sukcesywna likwidacja istniejących pokryć eternitowych w/g zasad i terminów określonych w przepisach szczególnych.

ROZDZIAŁ 3
W ZAKRESIE OCHRONY DZIEDZICTWA KULTUROWEGO

§ 17

1. Określa się następujące obiekty objęte ochroną konserwatorską:

1/ **Obiekty wpisane do wojewódzkiego rejestru zabytków:**

L.p.	Obiekt	Nr rejestru, data wpisu, znak decyzji
1.	Układ urbanistyczny Starego Miasta	A-464, 30 grudnia 1957r.
2.	Bryła kościoła p.w. Niepokalanego Poczęcia NMP wraz z pozostałościami, od strony fasady, oryginalnego ogrodzenia w formie trejazu ul. Kardynała Wyszyńskiego 2	A-4475, 28 czerwca.2006r. IZAR(JD)-4100/5-16/06
3.	Kościół parafialny p.w. Przemienienia Pańskiego łącznie z wyposażeniem wnętrza oraz fragmentem murów miejskich ul. Kościelna 1	A-52, 16 września 1949r. L.IV-2-40/49
4.	Mury obronne	A-541, 7 marca 1961r.
5.	Ratusz ul. Niepodległości 13	A-3762, 9 listopada 1994r. PSOZ-IZN-5340/154/94
6.	Budynek dworca kolejowego ul. Dworcowa 3	A-4429, 16 sierpnia 2006r. IZAR(JD)-4100/5-66-06
7.	Gimnazjum nr1 ul. Kościuszki 2	A-1956, 18 marca 1987r. KL-5340-133/87
8.	Dom ul. Kościuszki 6	A-1950, 18 marca 1987r. KL-5340-130/87
9.	Kamienica wraz z otoczeniem obejmującym działkę ul. Kościuszki 14	A-4358, 17 listopada 2006r. IZAR(JD)-4100/5-64/06
10.	Dom ul. Kościuszki 15	A-1995, 18 marca 1987r. KL-5400-134/87
11.	Kamienica z oficyną ul. Kościuszki 27	A-4356, 17 listopada 2006r. IZAR(JD)-4100/5-65/06

12.	Dom ul. Niepodległości 4B	A-1931, 18 marca 1987r. KL-5340-131/87
13.	Hala miejska (obecnie kinoteatr) ul. Niepodległości 13B	A-4242, 30 grudnia 2002r. SOZ-4627A-IZN-5340- 190/2002
14.	Willa ul. Sienkiewicza 10	A-1548/O, 18 marca 1987r. KL-5340-132/87
15.	Stajnia - wozownia ul. Jana III Sobieskiego 10	A-3576, 11 października 1993r., PSOZ-IZN- 5340/234/93
16.	Budynek produkcyjny gazowni /ob. Cerkiew/ ul. Jagiellończyka 18a	A-3612, 2 listopada 1993r. PSOZ-IZN-5340/269/93
17.	Wodociągowa wieża ciśnień ul. 1 Maja	A-1954, 18 marca 1987r. KL-5340-135/87
18.	Wieża ciśnień kolejowe ul. Broniewskiego	A-4095, 28 grudnia 1998r. PSOZ-IZN-5340/661/9
19.	Wieża ciśnień kolejowa ul. Kolejowa	A-4096, 28 grudnia 1998r. PSOZ-IZN-5340/662/98
20.	Bryła i elewacje budynku administracyjnego dawnej rzeźni miejskiej ul. Dąbrowskiego 11	A-4500, 22 lutego 2008r. IZAR(JD)-4100/5-97/07/08
21.	Budynek plebanii ul. Kościelna 1	A-4497, 1 lutego 2008r. IZAR(JD)-4100/5-93/07/08
22.	Budynek mieszkalny - kamienica ul. Niepodległości 4	A-4502, 22 lutego 2008r. IZAR(JD)-4100/5-94/07/08
23.	Budynek mieszkalny - willa ul. Ostródzka 2	A-4501, 22 lutego 2008r. IZAR(JD)-4100/5-96/07/08
24.	Bryła i elewacje budynku administracyjnego stacji uzdatniania wody ul. Wodna 2	A-4498, 4 lutego 2008r. IZAR(JD)-4100-5-98/07/08
25.	Budynek dawnego młyna, obecnie budynek magazynowo - usługowy ul. Sobieskiego 12	A-4499, 18 lutego 2008r. IZAR(JD)-4100/5-95/07/08
26.	Zespół peronów przy dworcu kolejowym w postaci zadaszeń oraz tunelu przejścia podziemnego z wyjściem na perony 1,2,3	A-4578, 31 sierpień 2011r. IZAR.5140.1.11(4).2011.ms
27.	Budynek dawnego urzędu prowiantowego ul. Wyszyńskiego 31	A-4581, 18 październik 2011 r.

2/ Obiekty wpisane do wojewódzkiej ewidencji zabytków:

L.p.	Obiekt	Adres
1.	Szpital powiatowy	ul. Andersa 3
2.	Budynek gospodarczy	ul. Barlickiego 9
3.	Dom mieszkalny	ul. Barlickiego 9
4.	Dom mieszkalny-bliźniak	ul. Boczo-Górna 13/15
5.	Budynek gospodarczy	ul. Broniewskiego 1
6.	Dom mieszkalny	ul. Broniewskiego 1
7.	Dom mieszkalny-bliźniak	ul. Bydgoska 12
8.	Dom mieszkalny	ul. Chełmińska 10
9.	Dom mieszkalny-bliźniak	ul. Długa 26
10.	Dom mieszkalny	ul. Gdańska 12
11.	Dom mieszkalny	ul. Gdańska 7
12.	Dom mieszkalny	ul. Górna 8
13.	Dom mieszkalny	ul. Grudziądzka 40
14.	Dom mieszkalny-bliźniak	ul. Grudziądzka 49
15.	Dom mieszkalny	ul. Grudziądzka 53
16.	Dom mieszkalny-bliźniak	ul. Grudziądzka 61
17.	Dom mieszkalny	ul. Grudziądzka 70
18.	Dom mieszkalny wielorodzinny	ul. Grunwaldzka 11
19.	Dom mieszkalny wielorodzinny	ul. Grunwaldzka 1
20.	Koszarowiec-biurowiec	ul. Grunwaldzka 13
21.	Biurowiec-dom opieki społecznej	ul. Jagiellończyka 18
22.	Dom mieszkalny wielorodzinny	ul. Jagiełły 1/2
23.	Budynek gospodarczy	ul. Jagiełły 1/2
24.	Budynek gospodarczy	ul. Jagiełły 1/2
25.	Dom mieszkalny wielorodzinny	ul. Jagiełły 3
26.	Budynek gospodarczy	ul. Jagiełły 7
27.	Dom mieszkalny	ul. Jagiełły 7
28.	Magazyn	ul. Jagiełły 8
29.	Dom mieszkalny wielorodzinny	ul. Jasielska 1
30.	Dom mieszkalny wielorodzinny	ul. Jasielska 1e
31.	Dom mieszkalny wielorodzinny	ul. Jasielska 2
32.	Dom mieszkalny wielorodzinny	ul. Jasielska 3
33.	Dom mieszkalny wielorodzinny	ul. Jasielska 4
34.	Dom mieszkalny	ul. Kopernika 9
35.	Plebania	ul. Kościelna 1
36.	Dom mieszkalny	ul. Kresowa 7
37.	Dom mieszkalny	ul. Kresowa 9
38.	Dom mieszkalny wielorodzinny	ul. Królowej Jadwigi 12b
39.	Dom mieszkalny wielorodzinny	ul. Królowej Jadwigi 20
40.	Dom mieszkalny wielorodzinny	ul. Królowej Jadwigi 22
41.	Dom mieszkalny wielorodzinny	ul. Królowej Jadwigi 24
42.	Dom mieszkalny wielorodzinny	ul. Królowej Jadwigi 26
43.	Dom mieszkalny wielorodzinny	ul. Królowej Jadwigi 28
44.	Dom mieszkalny (pensjonat)	ul. Mazurska 10

45.	Budynek gospodarczy	ul. Mazurska 10
46.	Dom mieszkalny (pensjonat)	ul. Mazurska 2
47.	Dom mieszkalny (pensjonat)	ul. Mazurska 4
48.	Dom mieszkalny	ul. Mazurska 7
49.	Dom mieszkalny (pensjonat)	ul. Mickiewicza 34
50.	Dom mieszkalny	ul. Mickiewicza 35
51.	Dom mieszkalny	ul. Mierosławskiego 3
52.	Przychodnia	ul. Mierosławskiego 12, 12a
53.	Dom mieszkalny	ul. Nowomiejska 1
54.	Budynek gospodarczy	ul. Nowomiejska 1
55.	Dom mieszkalny	ul. Płazowa 5
56.	Dom mieszkalny (pensjonat)	ul. Płazowa 7
57.	Dom mieszkalny	ul. Podleśna 10
58.	Dom mieszkalny	ul. Polna 2
59.	Dom mieszkalny	ul. Polna 4
60.	Bar "Pod Omegą" (budynek przystani wodnej)	ul. Sienkiewicza 24
61.	Dom mieszkalny (pensjonat)	ul. Sienkiewicza 28
62.	Dom mieszkalny	ul. Skłodowskiej 11
63.	Dom mieszkalny	ul. Skłodowskiej 11a
64.	Dom mieszkalny	ul. Skłodowskiej 13
65.	Dom mieszkalny	ul. Skłodowskiej 3
66.	Dom mieszkalny	ul. Skłodowskiej 6-8
67.	Dom mieszkalny	ul. Słoneczna 2
68.	Dom mieszkalny	ul. Smolki 2
69.	Dom mieszkalny	ul. Smolki 3
70.	Dom mieszkalny	ul. Smolki 31
71.	Dom mieszkalny	ul. Smolki 5
72.	Dom mieszkalny - bliźniak	ul. Szeroka 10
73.	Dom mieszkalny - bliźniak	ul. Szeroka 14
74.	Dom mieszkalny - bliźniak	ul. Toruńska 12
75.	Dom mieszkalny	ul. Toruńska 2
76.	Dom mieszkalny - bliźniak	ul. Toruńska 29
77.	Magazyn	ul. Towarowa 1
78.	Dom mieszkalny - bliźniak	ul. Wąska 6/8
79.	Dom mieszkalny - bliźniak	ul. Wąska 9
80.	Dom mieszkalny	ul. Wiejska 2a
81.	Magazyn	ul. Wodna 2
82.	Magazyn	ul. Wodna 2
83.	Budynek gospodarczy	ul. Wodna 2
84.	Wiadukt kolejowy nad drogą	ul. Wojska Polskiego
85.	Dom mieszkalny	ul. Wojska Polskiego 7
86.	Dom mieszkalny	ul. Wojska Polskiego 8
87.	Dom mieszkalny	ul. Wyszyńskiego 1
88.	Magazyn	ul. Wyszyńskiego 31
89.	Dom mieszkalny	ul. Wyszyńskiego 34
90.	Dom mieszkalny	ul. Wyszyńskiego 47
91.	Budynek gospodarczy	ul. Wyszyńskiego 47

3/ Obiekty proponowane do gminnej ewidencji zabytków:

L.p.	Obiekt	Adres
1.	Część historycznej fosy oraz skwer przed halą miejską	Bulwar Jana Pawła II
2.	Budynek poczty	ul. Jagiellończyka 2
3.	Bryła magazynu z okresu rozwoju transportu wodnego /część ośrodka wypoczynkowego/	ul. Konstytucji 3 Maja 1
4.	Młyn wodny przy młynówce rzeki Hława	ul. Kościuszki 24
5.	Kamienica	ul. Kościuszki 25
6.	Kamienica	ul. Kościuszki 35
7.	Jaz piętrzący „Hława” na rzece Hława	ul. Kościuszki
8.	Dom mieszkalny wielorodzinny	ul. Królowej Jadwigi 30
9.	Historyczna część zespołu szkół technicznych	ul. Mierosławskiego 10
10.	Historyczna część liceum	ul. Sienkiewicza 1
11.	Budynek mieszkalny	ul. Wojska Polskiego 24A
12.	Główne dwa budynki zakładów ziemniaczanych /zachowany obiekt architektury przemysłowej/	ul. Wojska Polskiego
13.	Historyczny budynek parowozowni /obecnie lokomotywownia/	ul. Wojska Polskiego
14.	Historyczny most kolejowy nad rzeką Hławką	Linia kolejowa Nr 353

4/ Obiekty objęte wykazem stanowisk archeologicznych /w/g Archeologicznego Zdjęcia Polski/:

L.p.	Nr stanowiska na obszarze	Obszar AZP
1.	12	27-52
2.	11	27-52
3.	10	27-52
4.	6	27-52
5.	9	27-52
6.	8	27-52
7.	2	27-52
8.	32	27-52
9.	18	27-52
10.	17	27-52
11.	16	27-52
	15	27-52
12.	Uwaga: wpisano do wojewódzkiego rejestru zabytków archeologicznych decyzją z dnia 3 listopada 1986r. pod numerem 105 /grodzisko/	
13.	14	27-52
14.	1	27-52
15.	20	27-52
16.	19	27-52
17.	3	28-53
18.	4	28-53
19.	2	28-53
20.	1	28-53

	39	28-52
21.	Uwaga: wpisano do wojewódzkiego rejestru zabytków archeologicznych decyzją z dnia 31.08.1992r. pod numerem C-161 /ślady pierwotnego osadnictwa - nawarstwienia kulturowe/	
22.	34	28-52
23.	35	28-52
24.	36	28-52
25.	37	28-52
26.	38	28-52
27.	31	28-52
28.	5	28-53
29.	13	27-52
30.	31	27-52
31.	67	27-52
32.	28	27-53

5/ Ustala się, że obiekty dopisywane do wykazów jak w pkt 1, 2, 3 i 4 stają się obiektami objętymi ochroną konserwatorską, wobec których w postępowaniu realizacyjnym, obowiązywać będą ustalenia niniejszego planu.

2. Określa się następujące zasady ochrony konserwatorskiej:

- 1/ w stosunku do obiektów wpisanych do rejestru zabytków jak w ust. 1 pkt 1 obowiązuje ochrona substancji budynku w tym: bryły, formy architektonicznej, historycznej kompozycji ścian, detalu architektonicznego, kolorystyki i stosowanych materiałów - wszelkie działania wymagają wytycznych, opinii i stosownego pozwolenia na prowadzenie prac wydanych przez Wojewódzkiego Konserwatora Zabytków,
- 2/ w stosunku do obiektów wpisanych do wojewódzkiej i gminnej ewidencji zabytków jak w ust. 1 pkt 1, 2 obowiązuje ochrona wszystkich wartości historycznych - wszelkie działania wymagają wytycznych i opinii właściwego konserwatora zabytków,
- 3/ wszelkie zmiany związane z obiektami jak w ust. 1 pkt 1, 2, 3 niezależnie od położenia w stosunku do stref konserwatorskich, ustalonych w ust. 3 wymagają stosownych wytycznych i uzgodnień z Wojewódzkim Konserwatorem Zabytków,
- 4/ ustalenia pkt. 1, 2, 3 obejmują zarówno obiekty, jak i ich otoczenie w zasięgu, który wynika z przesłanek historycznych oraz aktualnej ewidencji geodezyjnej określającej prawo do dysponowaniem terenem właściciela lub użytkownika chronionego budynku,
- 5/ w stosunku do obiektów objętych wykazem stanowisk archeologicznych obowiązuje, co następuje:
 - a/ obiekt wpisany do rejestru zabytków archeologicznych wg ust.1 pkt 4 pozycja 21, obejmujący obszar Starego Miasta, wymaga przy podejmowaniu wszelkich robót w gruncie lub tworzeniu nowej zabudowy, przeprowadzenia stosownych badań archeologicznych w oparciu o wytyczne i decyzje Wojewódzkiego Konserwatora Zabytków,
 - b/ obiekt wpisany do rejestru zabytków archeologicznych wg ust.1 pkt 4 pozycja 12, obejmujący grodzisko zwane „zaczyskiem”, na wyspie Wielka Żuława - wyłącza się z wszelkiej zabudowy; obowiązuje konieczność uporządkowania terenu oraz jego otoczenia, przeprowadzenie prac oraz

badania wymaga wytycznych i zgody Wojewódzkiego Konserwatora Zabytków,

- c/ obiekty wpisane do wykazu stanowisk archeologicznych wg ust. 1 pkt 4, z wyjątkiem obiektów jak w pkt a, b - wymagają wykonania wyprzedzająco archeologicznych badań ratowniczych, a następnie zapewnienia w trakcie prowadzenia prac nadzoru archeologicznego, w oparciu o wytyczne Wojewódzkiego Konserwatora Zabytków,
- d/ badania jak w pkt c obejmują stanowiska archeologiczne jak na rysunku planu oraz ich otoczenie w zakresie, który określi Wojewódzki Konserwator Zabytków.

3. Określa się następujące strefy ochrony konserwatorskiej:

- 1/ strefa „A” a/ **ściśła ochrona konserwatorska** obejmująca obszar Starego Miasta oraz fosy staromiejskiej z przyległym terenem,
b/ obowiązuje uzyskiwanie wytycznych, opinii i decyzji Wojewódzkiego Konserwatora Zabytków na prowadzenie wszelkich robót,
- 2/ strefa „B” a/ **ochrona konserwatorska** ciągów zabudowy średniejskiej oraz peryferyjnych zespołów zabudowy jednorodzinnej z I połowy XX wieku,
b/ obowiązuje uzyskiwanie wytycznych, opinii i decyzji właściwego konserwatora zabytków na prowadzenie wszelkich robót,
- 3/ strefa „W” a/ **ściśła ochrona archeologiczna** obejmująca obiekty archeologiczne wpisane do rejestru zabytków archeologicznych,
b/ obowiązuje ustalenia jak w ust. 2 pkt 5 a, b,
- 4/ strefa „K” a/ **ochrony krajobrazu**, obejmuje trwałą ochroną cmentarzy jako obiekty dziedzictwa kulturowego, bez prawa naruszenia ich historycznych cech oraz granic w zasięgu dokonanych lub dokonywanych pochówków,
b/ obowiązuje w mieście oznakowanie wszystkich historycznych, nieistniejących cmentarzy, w miarę rozpoznawania ich lokalizacji,
- 5/ strefa „E” a/ **obejmuje się ochroną strefę ekspozycji** wokół grodziska na wyspie Wielka Żuława oraz strefy stanowiące wgląd na Stare Miasto z głównych kierunków obserwacji - w strefach obserwacji wprowadza się ograniczenie intensywności zabudowy, dla zagwarantowania wglądu na obiekty eksponowane, związane z historią miasta a od strony magistrali kolejowej E65 ustala się zakaz realizacji ekranów akustycznych na kierunku widokowym na panoramę miasta, w szczególnych przypadkach dopuszcza się wykonania ekranów o wysokości do poziomu parapetu okien wagonów pociągów osobowych,
b/ w strefach ekspozycji związanych z zabudową, obowiązuje wykonanie studium krajobrazowego dla udokumentowania, że projektowane budynki nie będą miały negatywnego wpływu na wgląd na Stare Miasto.

- 4. Po uchwaleniu przez Radę Miejską planu ochrony zabytków, jego ustalenia należy uwzględnić w postępowaniu realizacyjnym w zakresie, który nie narusza ustaleń niniejszego planu.**

ROZDZIAŁ 4
W ZAKRESIE OCHRONY ŚRODOWISKA PRZYRODNICZEGO

§ 18

1. **W obrębie planu obowiązują następujące obszary prawnie chronione, których ustalenia należy przestrzegać w postępowaniu realizacyjnym planu:**
 - 1/ **Fragment Parku Krajobrazowego Pojezierza Iławskiego oraz jego otuliny w granicach oznaczonych na rysunku planu, w którym obowiązują przepisy określone w niżej podanych Rozporządzeniach Wojewody Warmińsko-Mazurskiego:**
 - a/ Nr 37 z dnia 27 września 2005r. w sprawie Parku Krajobrazowego Pojezierza Iławskiego w części dotyczącej województwa warmińsko-mazurskiego /D.U. Woj. Warm.-Mazur. z dnia 5.10.2005r., Nr 140, poz.1649 /,
 - b/ Nr 35 z dnia 24 czerwca 2006r. w sprawie zmiany rozporządzenia Wojewody Warmińsko-Mazurskiego w sprawie Parku Krajobrazowego Pojezierza Iławskiego w części dotyczącej województwa warmińsko - mazurskiego /D.U. Woj. Warm.-Mazur. z dnia 29.06.2006r., Nr 86, poz.1472/,
 - 2/ **Oznaczony na rysunku Obszar Specjalnej Ochrony Ptaków Natura 2000 „Lasy Iławskie” PLB280005, wyznaczony na podstawie Dyrektywy Ptasiej Rozporządzeniem Ministra Środowiska z dnia 21 lipca 2004r. /Dz.U. Nr 229, poz. 2313 z późniejszymi zmianami/.**
 - 3/ **Oznaczony na rysunku fragment Specjalnego Obszaru Ochrony Siedlisk Natura 2000 „Ostoja Iławska” PLH 280027, wyznaczony na podstawie Dyrektywy Siedliskowej.**
 - 4/ **Obszar Chronionego Krajobrazu Pojezierza Iławskiego /oznaczona na rysunku część z części A/, w którym obowiązują przepisy określone w Rozporządzeniu Nr 31 Wojewody Warmińsko - Mazurskiego z dnia 23 kwietnia 2008r. /Dz.U. Woj. Warm.-Mazur. z dnia 07.05.2008r. Nr 71, poz. 1357/.**
 - 5/ **Obszar Chronionego Krajobrazu Doliny Dolnej Drwęcy /oznaczony na rysunku fragment wzdłuż rzeki Iławki/, w którym obowiązują przepisy określone w Rozporządzeniu Nr 50 Wojewody Warmińsko-Mazurskiego z dnia 2 lipca 2008r. /D.U. Woj. Warm.-Mazur. Nr 108, poz. 1832/.**
 - 6/ **Główny Zbiornik Wód Podziemnych - GZWP Nr 210 Iława, w granicach określonych w dokumentacji hydrologicznej, zatwierdzonej przez Ministra OŚZNiL w dniu 25.06.1998r., dla którego Dyrektor Regionalnego Zarządu Gospodarki Wodnej określi szczegółowe warunki ochrony w tym o zastrzonych rygorach, które obowiązywać będą w postępowaniu realizacyjnym niniejszego planu.**
 - 7/ **Obszary lasów otaczających miasto od strony zachodniej, południowej i wschodniej oraz wody jeziora Jeziorak, rzeki Iławki, jeziora Małego Iławskiego i jeziora Iławskiego, tworzą regionalny korytarz ekologiczny, w obrębie którego obowiązują m.in. działania na rzecz maksymalnej ochrony jego ciągłości. Korytarz regionalny ma charakter obszarowy i nie został oznaczony na rysunku planu.**
2. **Ustala się następujące działania na rzecz ochrony i kształtowania środowiska:**

- 1/ Wyznacza się korytarz ekologiczny o znaczeniu biologiczno - klimatyczno - hydrologicznym wzdłuż strugi Radomno oraz wzdłuż rzeki Tynwałd, w którym obowiązuje zachowanie warunków dla swobodnego przemieszczania się elementów przyrody i ochrona cieków wodnych przed wszelkimi zanieczyszczeniami.
- 2/ Wyznacza się korytarz ekologiczny o znaczeniu klimatyczno-hydrologicznym, wzdłuż rynny polodowcowej w południowo-zachodniej części miasta, w którym obowiązuje maksymalne ograniczenie stosowania wszelkich środków chemicznych w ogrodach działkowych, udrożnienia systemu wodno-melioracyjnego oraz uzyskania minimum drugiej klasy czystości wód powierzchniowych.
- 3/ Wyznacza się obszar ograniczonego ruchu jednostek pływających na jeziorze Jeziorak, po zachodniej stronie od wyspy Wielka Żuława i ustala się następujące warunki jego użytkowania:
 - a/ granice obszaru i ich oznakowanie zapewni użytkownik toru z uwzględnieniem przepisów szczególnych,
 - b/ zlokalizowany w tym obszarze tor wioślarski o wymaganych gabarytach, może być użytkowany wyłącznie dla celów treningowych, bez prawa odbywania zawodów wioślarskich z udziałem publiczności,
- 4/ Określa się na rysunku granice dwóch potencjalnych użytków ekologicznych nad rzeką Hławką oraz na terenie związanym z jeziorem leśnym w zachodniej części miasta z cenną fauną owadów. W obszarach jw., do czasu ich formalnego ustanowienia, obowiązuje zakaz wprowadzania wszelkich zmian w tym budowy pomostów oraz odprowadzania wód deszczowych.
- 5/ Określa się na rysunku proponowane do ustanowienia następujące **pomniki przyrody**: 2 dęby w lesie komunalnym przy ul. Sienkiewicza, dąb w rejonie ul. Rzemieślniczej, dąb przy ul. Kościelnej.
- 6/ Określa się na rysunku w komunalnym parku leśnym teren starodrzewia, zdominowany przez dęby, dla ustanowienia zespołu pomników przyrody.
- 7/ **Określa się system zieleni w mieście**:
 - a/ podstawowymi elementami są części składowe strefy zieleni określone w §13 ust. 4 punkty 1 do 12,
 - b/ zieleń miasta styka się w sposób naturalny z zespołami lasów w terenie gminy Hława od strony zachodniej, południowej i wschodniej oraz ciągiem zieleni naturalnej wzdłuż rzeki Tynwałd, od strony północnej,
 - c/ uzupełnieniem systemu jest zieleń terenów zabudowy w ramach norm powierzchni biologicznie czynnej oraz różnych ciągów zieleni izolacyjnej,
 - d/ w procesie realizacji planu należy zapewnić ciągłość systemu zieleni, dla potrzeb przyrody, mikroklimatu oraz systemu ciągów pieszych i rowerowych,
 - e/ zieleń osiedlową i zieleń terenów usługowych należy łączyć z elementami systemu zieleni miasta,
 - f/ w obrębie pomników przyrody i starorzeczka obowiązują przepisy szczególne, regulowane ustawą o ochronie przyrody z 16 kwietnia 2004r., art. 45 ust. 2 /Dz.U.Nr 92, poz. 880 z późniejszymi zmianami/.
- 8/ **Określa się następujące zasady obowiązujące w procesie realizacji planu**:
 - a/ zaleca się stosowanie rozwiązań technicznych zapewniających dotrzymanie standardów natężenia dźwięków wewnątrz pomieszczeń przeznaczonych na stały pobyt ludzi z uwzględnieniem odległości od istniejących

- i projektowanych źródeł hałasu jak: linie kolejowe, drogi, obiekty przemysłowe i obiekty handlowo-usługowe o dużym ruchu samochodów,
 - b/ projektowane użytkowanie i zagospodarowanie terenu nie może stanowić źródła zanieczyszczeń dla środowiska gruntowo-wodnego, należy stosować rozwiązania techniczne, technologiczne i organizacyjne przeciwdziałające zagrożeniom środowiskowym,
 - c/ gromadzenie i usuwanie odpadów stałych winno odbywać się zgodnie z obowiązującymi przepisami prawa, z uwzględnieniem selektywnej zbiórki odpadów,
 - d/ przy realizacji ustaleń planu należy uwzględnić przepisy dotyczące ochrony gatunkowej zawarte w aktualnych Rozporządzeniach Ministra Środowiska w sprawie gatunków dziko występujących roślin, zwierząt i grzybów objętych ochroną,
 - e/ ustala się ochronę skarp i stoków o spadkach powyżej 10%, przed zjawiskami erozji wodnej oraz osuwiskami, poprzez nasadzenie właściwych gatunków roślin głębokokorzeniujących,
 - f/ wprowadza się zakaz wykonywania makroniwelacji terenów, dla ochrony krajobrazu naturalnego,
 - g/ ustalenia jak w pkt f nie dotyczą niezbędnych niwelacji pod płyty dużych boisk i placów składowych oraz hal fabrycznych i magazynowych wymagających płaskiego terenu.
- 9/ Na rysunku planu określa się potencjalne obszary zagrożenia powodzią, które wyłącza się z zabudowy mieszkaniowej, ze względu na możliwość występowania podtopień oraz z uwagi na warunki klimatu lokalnego niekorzystne dla stałego pobytu ludzi.

ROZDZIAŁ 5 W ZAKRESIE KOMUNIKACJI

§ 19

Ustala się następujące zasady funkcjonowania komunikacji miasta:

- 1/ Kontynuacja zasady drogowego ruchu rozproszonego, chroniącego obszary centralne przed przeciążeniem i umożliwiającego w tej części miasta ograniczenie ruchu ciężkiego.
- 2/ Wprowadzanie systemu ruchu płynnego opartego o ronda i skrzyżowania skanalizowane z ograniczeniem sygnalizacji świetlnej.
- 3/ Doskonalenie ruchu w mieście obejmuje tworzenie systemu tras pieszo-rowerowych, opartych o spięty układ dróg rowerowych międzynarodowych, międzyregionalnych i lokalnych w tym miejskich.
- 4/ **Dla realizacji ustaleń pkt.1 określa się podstawowe elementy organizujące ruch rozproszony:**
 - a/ obwodnica wewnętrzna miasta, umożliwiająca alternatywny, dwustronny dojazd do każdej jednostki planistycznej ulicami w klasie G,
 - b/ dwie równoległe ulice Centrum w klasie G i Z, gwarantujące ciągłość ruchu w tym ruchu pojazdów specjalnych,
 - c/ powiązanie obwodnicy wewnętrznej z układem dróg tranzytowych- ulicami klasy G i Z.

- d/ wszystkie ulice miasta skrzyżowane będą z liniami kolejowymi w dwóch poziomach - wiaduktami drogowymi lub kolejowymi.
- 5/ **Ruch tranzytowy opiera się o następujące rozwiązania:**
- a/ zabezpieczenie w obszarze miasta warunków dla docelowej obwodnicy zewnętrznej drogi krajowej Nr 16, w klasie GP /alternatywnie w klasie S/,
 - b/ zabezpieczenie warunków dla alternatywnego skierowania drogi krajowej Nr 16 przez tereny miasta w obrębie jednostek planistycznych E, Fb i B, w klasie G,
 - c/ alternatywne skierowanie ruchu ciężkiego, poprzez obwodnicę wewnętrzną miasta /część północna/, z bezkolizyjnym jego wyprowadzeniem w stosunku do magistrali kolejowej E 65, na kierunku do Grudziądza,
 - d/ alternatywne w stosunku do stanu istniejącego, połączenie dróg wojewódzkich Nr 521 i 538 poprzez obwodnicę wewnętrzną, odcinek północny i wschodni, z wyprowadzeniem jako minimum z Centrum miasta, na tą obwodnicę ruchu ciężkiego /trasa w klasie G/,
 - e/ utrzymanie, zgodnie ze stanem istniejącym, układu dróg powiatowych Nr 1329N w kierunku Zalewa w klasie Z, Nr 1327N w kierunku Szałkowa w klasie Z, Nr 1213N w kierunku Wikielca w klasie G, Nr 2808N w kierunku Wikielca w klasie L, Nr 1333N w kierunku na Radomno w klasie Z.
- 6/ **Powiązanie systemu komunikacji miejskiej z komunikacją autobusową zewnętrzną oraz kolejową następuje w integracyjnym węźle komunikacyjnym zlokalizowanym przy dworcu kolejowym Iława Główna.**
- 7/ **Realizacja węzła jak w pkt 6 wymaga spełnienia następujących warunków:**
- a/ powiązanie rzędnych holu dworcowego z rzędnymi placu przeznaczonego wyłącznie dla ruchu pieszego - podniesienie rzędnej placu dla potrzeb powszechnej dostępności dla osób niepełnosprawnych,
 - b/ zorganizowanie wokół placu przeddworcowego podjazdu i postoju dla taksówek, podjazdu dla autobusów zewnętrznych w połączeniu z dworcem autobusowym, podjazdu dla autobusów komunikacji miejskiej, parkingu postojowego krótkoterminowego dla samochodów prywatnych oraz realizacji w pobliżu parkingu na postoje długoterminowe.
- 8/ **System ruchu w poszczególnych jednostkach planistycznych oparty będzie na następujących ulicach:**
- a/ na głównych kierunkach - ulice w klasie zbiorczej i lokalnej,
 - b/ w obrębie poszczególnych struktur funkcjonalnych - ulice w klasie lokalnej i dojazdowej,
 - c/ dla zamkniętych struktur funkcjonalnych - ulice dojazdowe wewnętrzne, publiczne lub prywatne,
 - d/ całość uzupełniają ciągi pieszo-jezdne i trasy pieszo-rowerowe.
- 9/ Uzupełnieniem technicznym komunikacji drogowej będą **mosty i wiadukty drogowe i kolejowe oraz mosty ruchu pieszego,**
- 10/ Przy realizacji nowej zabudowy na pobyt ludzi, wzdłuż ulic i linii kolejowych o dużym ruchu - istniejącym lub przewidywanym, inwestor zapewni wykonanie i funkcjonowanie niezbędnych izolacji budynków dla ochrony przed drganiami i ochrony akustycznej na swój koszt. Obowiązek ten spoczywa również na jego następcach prawnych.
- 11/ **Określa się następujące, obowiązujące odległości elementów zagospodarowania terenu w stosunku do linii kolejowych:**

- a/ obiekty budowlane - minimum 10m od granicy pasa kolejowego oraz 20m od osi najbliższego toru,
 - b/ drzewa i krzewy - minimum 15m od osi skrajnego toru,
 - c/ roboty ziemne - nie bliżej jak 4m od granicy obszaru kolejowego, z obowiązkiem ich uzgadniania z zarządcą linii kolejowej, jeżeli są prowadzone w pasie od 4 do 20m od tej granicy.
- 12/ Wszystkie oznaczenia na rysunku skrótem „alt” lub oznaczenie ze skośnikiem podwójnym symbolem klasy drogi, oznaczają rezerwę terenu na rozwiązania alternatywne, do realizacji kiedy powstanie potrzeba zmian w układzie drogowym .
- 13/ Lokalizację w pasie drogowym lub w jego bezpośrednim sąsiedztwie nowych kiosków typu „Ruch”, należy łączyć z przystankami komunikacji autobusowej.

§ 20

Ustala się, dla elementów strefy komunikacji, oznaczonych podanymi na rysunku planu symbolami - podstawowe przeznaczenie i podstawowe obowiązujące dla nich warunki:

- 1/ **zabezpieczenie pasa drogi krajowej Nr 16 wg stanu istniejącego w klasie GP, której pas drogowy po realizacji zewnętrznej obwodnicy drogowej stanowić będzie ulicę klasy G, oznaczonej na rysunku symbolem KDGP/G,**
- 2/ **rezerwa terenu dla obwodnicy drogowej drogi krajowej Nr16:**
 - a/ szerokość pasa drogowego - 100m,
 - b/ zakładana klasa - droga główna ruchu przyspieszonego KDGP, alternatywnie droga ekspresowa,
 - c/ realizacja obwodnicy wymaga budowy odcinków estakad dla przejścia nad obniżeniami terenu, w tym nad korytarzem ekologicznym, następnie nad terenami kolejowymi,
 - d/ wszelkie działania remontowe, przebudowy i nowe realizacje w obrębie rezerwy wymagają uzgodnień i opinii zarządcy drogi krajowej Nr16,
- 3/ **określa się rezerwę na alternatywny przebieg drogi krajowej Nr16 przez miasto:**
 - a/ szerokość pasa drogowego - do 35m,
 - b/ zakładana klasa - droga główna KDG, alternatywnie w jednostkach B- KDZ i Fb – KDZ,
 - c/ możliwość realizacji drogi o czterech pasach ruchu,
 - d/ utrzymanie rezerwy obowiązuje do czasu realizacji obwodnicy jak w pkt.2,
 - e/ rezerwa pozwala na alternatywne czasowe przejście drogi krajowej przez tereny miasta z ominięciem śródmieścia,
 - f/ w obrębie jednostki E, ustala się możliwość czasowego wykorzystania terenów rezerwy na funkcje terenów przyległych, z dopuszczeniem czasowej zabudowy,
 - g/ w obrębie rezerwy w jednostce B /przy ul. Curie - Skłodowskiej/, dopuszcza się modernizację istniejącej zabudowy z niezbędną rozbudową oraz realizację nowej zabudowy na granicy, poza terenem rezerwy,
 - h/ rezerwa na cztery pasy ruchu ulicy Skłodowskiej, jest także niezbędna dla prognozowanego ruchu miejskiego,
- 4/ **ulica główna - KDG:**
 - a/ szerokość pasa drogowego - minimum 25m,

- b/ przy szerokości pasa 35m, możliwość realizacji ulicy 2/2 /dotyczy ul. Lubawskiej, ul. Wiejskiej i ul. Skłodowskiej/,
- 5/ **ulica zbiorcza - KDZ:**
a/ szerokość pasa drogowego - minimum 20m,
- 6/ **ulica lokalna - KDL:**
a/ szerokość pasa drogowego - minimum 12m,
b/ w obrębie trasy alternatywnej przez dolinę rzeki Tynwałd, do realizacji jedynie w sytuacji koniecznej dla organizacji ruchu – minimum 20m,
- 7/ **ulica dojazdowa - KDD:**
a/ szerokość pasa drogowego - minimum 10m,
- 8/ **ulica wewnętrzna - KDW:**
a/ szerokość pasa drogowego - minimum 10m,
b/ szerokość pasa drogowego - minimum 25m, dla ulicy wewnętrznej jako alei spacerowej - **KDWa**, z ograniczonym ruchem, na wyspie Wielka Żuława,
c/ sieć dróg wewnętrznych uzupełnia się w procesie realizacji niniejszego planu,
d/ ulice dojazdowe wewnętrzne stanowią własność lub współwłasność zainteresowanych stron,
e/ w sytuacji uzasadnionej interesem publicznym, ulice te mogą stanowić własność miasta,
f/ w zależności od funkcji terenów oraz bezpieczeństwa ruchu należy wprowadzić ograniczenia wjazdów dla samochodów powyżej 3,5 ton,
- 9/ **ulica pieszo-jezdna – KDpj oraz ciągi piesze - KDP:**
a/ szerokość pasa drogowego - minimum 5,5m dla KDpj, minimum 3,0m dla KDP,
b/ sieć ulic pieszo-jezdnych uzupełnia się w procesie realizacji niniejszego planu,
c/ ulice pieszo-jezdne mogą stanowić własność miasta lub własność i współwłasność zainteresowanych stron,
d/ w sytuacjach uzasadnionych interesem stron dopuszcza się wprowadzanie zakazu ruchu na ulicach KDpj, z wyjątkiem ruchu samochodów specjalnych.
- 10/ **dopuszcza się poszerzenie pasów drogowych określonych w punktach 1 do 9, jeżeli pozwalają na to aktualne warunki realizacyjne i nie zostanie naruszony interes stron,**
- 11/ **parkingi - KP:**
a/ wskaźniki minimalnych ilości miejsc postojowych jako suma miejsc postojowych na terenie i w garażach, dla różnych funkcji określają §13 oraz ustalenia działu III,
b/ dla zapewnienia właściwej obsługi komunikacyjnej, należy tworzyć rezerwy na wszystkich parkingach,
c/ parkingi można realizować w jednym lub dwóch poziomach, podziemne lub naziemne, w zależności od warunków lokalizacji,
d/ ustala się następujące parkingi jako strategiczne:
zespół w ramach komunikacyjnego węzła integracyjnego, w Centrum przy ul. Kopernika oraz dla potrzeb Wyspy Wielka Żuława - przy ul. Sienkiewicza /z likwidacją stacji paliw gazowych /,
e/ w ramach procesu rewitalizacji i rehabilitacji obszarów i zabudowy, należy zwiększyć ilość miejsc postojowych minimum do poziomu wskaźników jak w §13,

- f/ lokalizacja miejsc postojowych następuje w obrębie terenów przeznaczonych na zabudowę oraz w obrębie pasów drogowych za zgodą zarządcy drogi, z wyłączeniem dróg klasy G,
- 12/ **garaże - KG:**
- a/ adaptuje się istniejące zespoły garażowe, określone na rysunku,
 - b/ obowiązuje pełna modernizacja zespołów zabudowy garażowej z unowocześnieniem architektury,
 - c/ dopuszcza się w miejscu istniejących zespołów garażowych wykonanie dodatkowych garaży w tym garaży wielopoziomowych,
 - d/ nową lokalizację wielopoziomowych garaży /parkingów/ , należy wiązać z terenami zabudowy wielorodzinnej i usługowo-mieszkaniowej wielorodzinnej,
 - e/ nowe garaże, poza istniejącymi zespołami, lokalizuje się wyłącznie w obrębie terenów przeznaczonych na różne formy zabudowy,
 - f/ w obrębie terenów zabudowy mieszkaniowej jednorodzinnej, nowe garaże należy sytuować w powiązaniu z kubaturą budynku, w poziomie podziemia lub parteru,
- 13/ **tereny obsługi pojazdów - KU, stacje paliw - B:**
- a/ na terenach KU ustala się możliwość lokalizacji wszelkich obiektów służących obsłudze pojazdów, w tym stacji paliw,
 - b/ ustala się możliwość lokalizacji dodatkowych stacji paliw wyłącznie na terenach przeznaczonych na funkcje przemysłu P, składów i usług produkcyjnych UP,
 - c/ adaptuje się istniejące stacje paliw oraz określa się dodatkową lokalizację przy Al. Jana Pawła II,
 - d/ dopuszcza się małe stacje paliw przy marketach, jeżeli zostaną spełnione wszystkie warunki ochrony sanitarnej terenów sąsiedzkich,
 - e/ zaopatrzenie bezpośrednie łodzi w paliwo - wyłącznie w marinach i porcie śródlądowym, bez prawa organizacji stacji paliw dla samochodów,
- 14/ **myjnie samochodowe:**
- a/ lokalizuje się przy stacjach paliw, na terenach przemysłu, składów i usług produkcyjnych - bez ograniczeń,
 - b/ myjnie samochodowe, samoobsługowe dopuszcza się na terenach związanych z usługami handlowymi i w obrębie terenów zabudowy mieszkaniowo - usługowej - wielorodzinnej i jej parkingów w odległości minimum 50m od budynków mieszkalnych zarówno obiektu myjni jak i miejsc wyczekiwania,
- 15/ **mosty i wiadukty:**
- a/ adaptuje się lokalizacje istniejących mostów i wiaduktów,
 - b/ wszystkie obiekty j.w. niespełniające wymagań bezpieczeństwa ruchu, podlegają przebudowie,
 - c/ wiadukty kolejowe nad drogami, należy dostosować do obowiązujących skrajni poziomych i pionowych z uwzględnieniem klasy drogi oraz ciągów pieszych i tras rowerowych,
 - d/ w korytarzach ekologicznych, dla mostów i wiaduktów /estakad/ - obowiązują rozpiętości i wysokości przęsła zabezpieczające swobodne przemieszczanie się wszystkich elementów przyrody,
 - e/ ustala się, że wszystkie skrzyżowania ulic z liniami kolejowymi, należy zrealizować jako dwupoziomowe,

- f/ ustala się realizację mostu, ze skrajnią wysokości umożliwiającej przepłynięcie jednostek kabinowych przy wysokiej wodzie, zlokalizowanego przy ul. Sienkiewicza dla potrzeb wyspy Wielka Żuława,
 - g/ na rysunku określa się lokalizację mostów nad rzeką Hawką dla ruchu pieszego i rowerowego, z możliwością niezbędnych korekt usytuowania i dodatkowych lokalizacji,
 - h/ mosty j.w. muszą spełniać warunek swobodnego przepłynięcia dla łodzi kabinowych przy wysokiej wodzie,
- 16/ **trasy rowerowe i piesz:**
- tworzy się spójny system dróg pieszych i rowerowych składający się z następujących elementów:
 - a/ trasa międzynarodowa „Tysiąca Jezior Północnych” z Kwidzyna do Olsztyna w dwóch wariantach:
 - I - wzdłuż jeziora Jeziorak przez Ostródę,
 - II - przez Lubawę i Grunwald,
 - b/ trasa międzyregionalna z Hawy do Grudziądza przez Biskupiec,
 - c/ lokalna z Hawy do Siemian przez Szymbark,
 - d/ lokalna z Hawy do Nowego Miasta Lubawskiego przez Radomno,
 - e/ główny układ tras miejskich:
 - południe - północ, od dworca Hawa Główna, przez Centrum i rzekę Hawkę, brzegiem jeziora Jeziorak,
 - wschód-zachód od jeziora Hawskiego nad Hawką do trasy południe - północ,
 - Centrum - zachód nad jeziorem Jeziorak Mały w kierunku parku leśnego do jez. Silm,
 - f/ trasy uzupełniające - przedstawia rysunek planu jako rozwinięcie tras głównych lub jako niezbędne przejścia i dojścia piesze.
- 17/ **ustala się następujące docelowe minimalne parametry dla tras rowerowych i pieszych:**
- a/ trasa rowerowa jednokierunkowa lub ciąg pieszy - 1,5m
 - b/ trasa rowerowa dwukierunkowa - 2,0m
 - c/ trasa rowerowa dwukierunkowa z ruchem pieszym - 3,0m
 - d/ trasa główna dla ruchu pieszego - 4,0m
 - e/ trasa uzupełniająca trasę główną ruchu pieszego - 3,0m
- 18/ **kierunki organizacji dojazdów - określone na rysunku planu, wskazują zasadę a nie lokalizację,**
- 19/ **ustala się następujące zasady organizacji dojazdów do terenów przeznaczonych na zabudowę:**
- a/ dojazdy wykonuje się z ulic o niższej klasie, znajdujących się w sąsiedztwie zabudowy,
 - b/ odstępstwo od zasad jak wyżej może nastąpić w sytuacjach szczególnych,
 - c/ realizacja dojazdów z ulic wszystkich klas wymaga zgody zarządcy drogi.

ROZDZIAŁ 6 W ZAKRESIE INFRASTRUKTURY TECHNICZNEJ

§ 21

1. Ustala się, że podstawą funkcjonowania obszaru planu jest istniejące wyposażenie w infrastrukturę techniczną oraz jej systematyczne doskonalenie i rozbudowa.
2. System infrastruktury technicznej jak w ust. 1 podlegać będzie procesom modernizacji i uzupełnienia w oparciu o opracowania branżowe wykonywane dla kolejnych etapów realizacji planu.
3. Burmistrz inicjuje działania na rzecz skoordynowanego rozwoju wszystkich elementów infrastruktury technicznej w zakresie wynikającym z obowiązującego prawa.
4. Opracowania branżowe wynikające z ustaleń ust. 2 i 3 należy wykonać w oparciu o zasady określone w „Studium”, projekt planu zaopatrzenia w ciepło i energię elektryczną oraz ustalenia niniejszego rozdziału z uwzględnieniem przepisów szczególnych.
5. Rozwój poszczególnych sieci infrastruktury technicznej winien być podporządkowany zasadzie rozwoju zrównoważonego, ze szczególną ochroną gruntu oraz wód przed wszelkimi zanieczyszczeniami.
6. Pasy drogowe i towarzyszące im pasy zieleni są podstawowymi korytarzami infrastruktury technicznej, ze względu na stan zainwestowania terenu oraz rozwiązania planu. Dopuszcza się prowadzenie ciągów infrastruktury przez inne tereny, jeżeli nie naruszy to ich funkcji oraz interesu prawnego stron.
7. Ustala się, że niniejszy plan jest podstawą modernizacji wszystkich sieci infrastruktury technicznej jako celu publicznego, niezbędnych dla funkcjonowania obszaru całego miasta.
8. Sieci należy rozwijać w kierunku pełnego zabezpieczenia potrzeb terenów rozwojowych miasta, ze szczególnym uwzględnieniem wyspy Wielka Żuława.
9. Podstawą oddania poszczególnych obiektów do użytkowania, musi być pełne zabezpieczenie gruntu, wód powierzchniowych i gruntowych oraz powietrza przed nienormalnym zanieczyszczeniem.
10. Ustala się, że podstawą realizacji przyłączy do projektowanej lub modernizowanej zabudowy będą warunki techniczne gestorów poszczególnych sieci, które muszą być zgodne z ustaleniami niniejszego rozdziału.

§ 22

1. Podstawą zaopatrzenia obszaru miasta w wodę są istniejące ujęcia wody, stacja pomp, stacja uzdatniania wody oraz istniejąca i rozbudowywana sieć magistralna i rozdzielcza.
2. Poszczególne ujęcia wodne otoczone są strefami ochrony bezpośredniej, określonymi w oparciu o przepisy szczególne.
3. Szczególnej ochronie i kontroli należy poddawać studnię zlokalizowaną w pasie drogowym ul. Wiejskiej.
4. Nowe ujęcia wody mogą być realizowane w rynnicy południowo-zachodniej granicy miasta, jeżeli nie będą w kolizji z funkcją podstawową i ich realizacja nie naruszy interesu stron.
5. Sieć wodociągowa może być modernizowana i rozbudowywana zgodnie z § 21.

6. Przy rozbudowie sieci należy dążyć do jej maksymalnego spierścieniowania.
7. Wieża ciśnień przy ul. 1 Maja objęta jest ochroną konserwatorską, obowiązuje zachowanie tej budowli jako dokumentu historii miasta.
8. Wieża ciśnień jak w ust. 7 oraz trzy wieże ciśnień będące w dyspozycji PKP – należy adaptować na różne formy usługowe, np. muzealne, związane z historią wodociągów i kanalizacji oraz historią kolejnictwa w Hławie.

§ 23

1. **Podstawą funkcjonowania kanalizacji sanitarnej** jest obecny system oparty o oczyszczalnię biologiczno-chemiczną w Dziarnach, system przepompowni, z główną przepompownią przy Al. Jana Pawła II oraz sieć kolektorów grawitacyjnych i ciśnieniowych.
2. Sieć kanalizacji sanitarnej może być modernizowana i rozbudowywana zgodnie z § 21.
3. Ustala się objęcie całego obszaru miasta siecią kanalizacji sanitarnej, z obowiązkiem likwidacji wszystkich indywidualnych urządzeń oczyszczania ścieków, w tym w zakładach przemysłowych oraz obiektach PKP.
4. Ustala się obowiązek likwidacji wszystkich odpływów ścieków sanitarnych do wód powierzchniowych i gruntu oraz podłączeń do kanalizacji deszczowej.
5. Do czasu pełnej rozbudowy sieci dopuszcza się realizację i utrzymanie indywidualnych urządzeń unieszkodliwiania ścieków, które muszą spełniać obowiązujące wymagania w zakresie ochrony środowiska. **Czasowe urządzenia jw. ulegają likwidacji w nieprzekraczalnym terminie, zgodnym z krajowym programem oczyszczania ścieków komunalnych.**
6. Nowe przepompownie ścieków, jako podziemne, należy lokalizować w obrębie terenów do zabudowy lub na terenach zieleni, z zachowaniem stref i zasad ochrony sanitarnej ich otoczenia.

§ 24

1. **Odprowadzenie wód deszczowych** realizować w oparciu o istniejącą sieć kanalizacji deszczowej z możliwością jej rozbudowy wg zasad określonych w § 21.
2. Wszystkie istniejące i projektowane podłączenia kanałów deszczowych do wód powierzchniowych, należy wyposażyć w separatory dostosowane do ilości i rodzaju zanieczyszczeń.
3. W obszarze planu należy minimalizować ilość nawierzchni szczelnych na rzecz ażurowych w celu ograniczenia ilości wód deszczowych oraz dla stworzenia warunków dla lokalnej filtracji gruntowej.
4. Ustalenia jak w ust. 3 nie dotyczą terenów, w obrębie których wymagane są nawierzchnie szczelnie chroniące grunt przed zanieczyszczeniem oraz gdzie rodzaj nawierzchni wynika z uwarunkowań konserwatorskich.
5. Obowiązuje likwidacja wszystkich podłączeń kanałów sanitarnych do kanalizacji deszczowej.
6. Wyklucza się podłączanie do kanalizacji deszczowej myjni samochodowych oraz wszelkich placów narażonych na obecność środków chemicznych i substancji oleistych.
7. Zabrania się podłączania sieci indywidualnych do drogowej kanalizacji deszczowej, należącej do poszczególnych zarządców dróg, jeżeli zarządca nie postanowi inaczej.

§ 25

1. **Działanie systemu melioracyjnego miasta** opiera się na urządzeniach istniejących, podlegającym procesom modernizacji.
2. Elementy systemu objęte są ochroną prawną w oparciu o przepisy prawa wodnego.
3. Na rysunku oznaczono korytarz techniczny kolektora odprowadzającego, w układzie syfonowym, wody ze rzeki Tynwałd do rzeki Hławki. Kolektor ten stanowi element systemu ochrony przeciwpowodziowej, który wymaga zabezpieczeń przy wszelkich działaniach w jego strefie.
4. Ustala się potrzebę realizacji systemu przepławiania łodzi i kajaków, w powiązaniu z udrożnieniem i modernizacją kanału młynówki. System przepławiania należy zrealizować wariantowo z przepływem pod budynkiem historycznego młyna, przewidzianego do adaptacji na cele rekreacyjne lub w jego bezpośrednim sąsiedztwie. System przepławiania musi być całkowicie niezależny od ruchu drogowego.
5. Wykorzystanie energii wody istniejącego jazu na rzece Hławce, na rzecz ewentualnej elektrowni wodnej, należy uzależnić od bilansu wodnego, związanego z udrożnieniem kanału młynówki i rozwiązań systemu przepławiania łodzi i kajaków. Ustala się priorytet systemu przepławiania nad realizacją elektrowni wodnej, ze względu na aktywizację funkcji turystycznych Hławy.
6. Ustala się obowiązek utrzymania drożności systemu odwadniającego rynną polodowcową w południowo-zachodniej części miasta, ze względu na ochronę zespołu ujęć miejskich, zagrożonych podtopieniami w okresie opadów nawałnicowych i dla ochrony drogi powiatowej Hława - Radomno.
7. Ustala się obowiązek utrzymywania dostępu do linii brzegowej wód powierzchniowych, kanałów i rowów melioracyjnych – szerokości minimum 1,5m, bez prawa wygrozdzenia.
8. Ustalenia ust. 7 nie dotyczą kąpielisk, marin, przystani itp., w których obowiązuje stosowny dostęp do brzegu ze względu na funkcję obiektu.

§ 26

1. **Podstawą zaopatrzenia obszaru miasta w energię elektryczną** jest istniejący GPZ i projektowany GPZ na terenie gminy Hława oraz system istniejących i rozbudowywanych linii elektroenergetycznych.
2. Linie elektroenergetyczne mogą być modernizowane i rozbudowywane zgodnie z § 21.
3. Ustala się zasadę rozbudowy sieci linii zasilających jako kablowych, z etapową likwidacją linii napowietrznych, na warunkach określonych przez właściwy zakład energetyczny.
4. Ustalenia ust. 3 nie dotyczą linii 110kV oraz wyprowadzenia linii 15kV z nowego GPZ.
5. Dopuszcza się budowę nowych napowietrznych linii 15kV wyłącznie w jednostce F, wzdłuż pasów zieleni równoległych do ul. Piaskowej i ich przedłużenia do projektowanego GPZ, bez prawa prowadzenia tych linii nad rzeką Hławką.
6. Adaptuje się lokalizację siedziby zakładu energetycznego.
7. Nowe stacje transformatorowe jako obiekty kontenerowe w estetycznych obiektach albo podziemne mogą być lokalizowane w obrębie terenów przeznaczonych na funkcje związane z zabudową, bez naruszania interesu stron. Stacje transformatorowe słupowe dopuszcza się w uzasadnionych wypadkach wyłącznie na terenach UP i P.

8. Przy lokalizacji stacji transformatorowych jak w ust. 7 należy uwzględnić ich właściwe wkomponowanie w zabudowę, wyłączając miejsca eksponowane widokowo. W oparciu o warunki techniczne gestora sieci inwestor zobowiązany jest do zlokalizowania potrzebnej do zasilania przedsięwzięcia inwestycyjnego stacji transformatorowej, w obrębie swojego terenu lub, za zgodą stron, na terenach przyległych.
9. W obszarze planu obowiązuje zakaz realizacji elektrowni wiatrowych z wyjątkiem turbin powietrznych realizowanych na potrzeby własne w ramach budownictwa zrównoważonego w powiązaniu z obiektami przemysłowymi i składowymi.

§ 27

1. **Podstawą działania systemu telekomunikacyjnego miasta jest istniejąca sieć kanalizacyjna i kablowa infrastruktury telekomunikacyjnej o nieznacznym oddziaływaniu.**
2. Sieć może być modernizowana i rozbudowywana zgodnie z §21 z warunkiem, że urządzenia telekomunikacyjne będą właściwie wkomponowywane w zagospodarowanie terenów, unikając miejsc eksponowanych widokowo.
3. Sieć szerokopasmowa może być realizowana na zasadach jak w ust. 2, bez naruszania ustanowionego w planie podstawowego przeznaczenia terenów, z uwzględnieniem zasad ochrony przed wszelkimi formami ponadnormatywnego promieniowania elektromagnetycznego oraz bez naruszenia interesu prawnego stron.
4. Ustala się, że obsługa telekomunikacyjna obszaru miasta, oparta będzie o wielość operatorów telefonii sieciowej i komórkowej.
5. Wszystkie sieci telefonii lokalnej i międzymiastowej, konwencjonalne i światłowodowe, podlegają ochronie.
6. Nowe stacje bazowe telefonii komórkowej oraz ich maszty i wieże należy realizować z uwzględnieniem następujących zasad :
 - 1/ preferuje się lokalizację na terenach przemysłowych i składowych oraz usług produkcyjnych /symbole P, UP, UPM/,
 - 2/ zaleca się wykorzystanie wież kościelnych, wież ciśnień i kominów ciepłowni na instalację anten,
 - 3/ podstawą innej lokalizacji jak w pkt 1 i 2 powinna być analiza zasięgu sygnałów dla normatywnego pokrycia obszaru całego miasta,
 - 4/ wszystkie realizacje muszą być zgodne z przepisami prawa w szczególności z przepisami dotyczącymi ochrony środowiska i ochrony dóbr kultury.

§ 28

1. **Podstawą zaopatrzenia obszaru miasta w ciepło jest istniejący centralny system sieciowy obsługiwany przez dwie ciepłownie miejskie.**
2. Sieć może być modernizowana i rozbudowywana zgodnie z § 21, z etapową likwidacją sieci napowietrznych oraz wprowadzeniem przewodów preizolowanych dla zminimalizowania strat ciepła.
3. Adaptuje się istniejące dwie ciepłownie miejskie z prawem ich modernizacji i rozbudowy.
4. Ciepłownie miejskie oraz cały system należy spiąć magistralną siecią ciepłowniczą, umożliwiającą dostawę ciepła w sytuacjach awaryjnych.

5. Należy sukcesywnie likwidować zakładowe i osiedlowe źródła ciepła, które nie spełniają norm w zakresie ochrony środowiska.
6. Dopuszcza się realizację indywidualnych systemów ogrzewania dostosowanych do wykorzystania proekologicznych surowców energetycznych z jednoczesnym dostosowaniem odprowadzania spalin do obowiązujących norm w zakresie ochrony środowiska.
7. Preferuje się nośniki energii cieplnej przyjazne dla środowiska i bezpieczne w eksploatacji, z utrzymaniem paliw stałych, jeżeli system spalania i odprowadzania spalin spełni obowiązujące normy w zakresie ochrony środowiska.
8. Uznaje się za zgodne z planem stosowanie urządzeń solarnych i pomp ciepłych oraz uzyskanie energii cieplnej ze źródeł geotermalnych na następujących warunkach:
 - 1/ stosowanie paneli solarnych w strefach konserwatorskich wymaga uzgodnień z właściwym konserwatorem zabytków,
 - 2/ wyklucza się odprowadzanie wód ze źródeł geotermalnych do wód powierzchniowych, jeżeli są one zanieczyszczone substancjami chemicznymi i nieschłodzone do temperatury wody w odbiorniku.

§ 29

1. **Podstawą zaopatrzenia obszaru miasta w gaz ziemny są trzy istniejące stacje redukcyjne II stopnia, zasilane gazem ze stacji redukcyjnej I stopnia, znajdującej się w Nowej Wsi oraz sieć magistralna i rozdzielcza.**
2. Sieć może być modernizowana i rozbudowywana zgodnie z § 21, z zaleceniem jej zpięrcieniowania dla alternatywnych zasileń drugostronnych.
3. Ustala się za zgodną z planem, alternatywną realizację drugostronnego zasilania w kierunku ul. Samplawy, z lokalizacją stacji redukcyjnej I stopnia przy ul. Lubawskiej, w sąsiedztwie terenów zielonych.

§ 30

System gospodarki odpadami funkcjonować będzie w oparciu o następujące zasady:

- 1/ segregacja odpadów w miejscu ich powstawania, zgodnie z systemem przyjętym w Planie Gospodarki Odpadami miasta Iławy,
- 2/ gromadzenie odpadów, kompostowanie, odzysk i prasowanie do transportu – w zakładzie utylizacji odpadów przy zlikwidowanym wysypisku śmieci, oznaczonym symbolem F-O,
- 3/ transport do międzygminnego zakładu unieszkodliwiania odpadów,
- 4/ rekultywacja zamkniętego wysypiska wg opracowanego projektu, z alternatywą uzyskiwania skrawek z drewna, jako paliwa ze źródła odnawialnego,
- 5/ kontynuowanie i udoskonalanie transportu odpadów z terenu miasta oraz z jeziora Jeziorak,
- 6/ kontynuowanie działań w zakresie przejmowania i utylizacji odpadów niebezpiecznych i kubaturowych,
- 7/ ustala się obowiązek wykonania obudowanych miejsc składowania odpadów i ich segregacji jako podstawy realizacji inwestycji, do określenia w projekcie budowlanym,
- 8/ obudowa miejsc jak w pkt 7 musi spełniać wymogi sanitarne i reprezentować wysoki poziom estetyczny.

ROZDZIAŁ 3 JEDNOSTKA PLANISTYCZNA - C

§ 41

1. Podstawą działań realizacyjnych w obrębie jednostki C, są ustalenia Działu I, §§ 1-6 w zakresie przepisów ogólnych oraz Działu II w części dotyczącej jednostki, kolejno w zakresie: urbanistyki - Rozdział 1, §§ 7-13; architektury i krajobrazu - Rozdział 2, §§ 14-16; ochrony dziedzictwa kulturowego - Rozdział 3, § 17; ochrony środowiska przyrodniczego - Rozdział 4, § 18; komunikacji - Rozdział 5, §§ 19-20; infrastruktury technicznej - Rozdział 5, §§ 21-30.
2. Brak znajomości ustaleń jak w ust.1 nie zwalnia od odpowiedzialności za działania niezgodne z regulacjami prawa miejscowego, określonymi niniejszą uchwałą.
3. Zapisy dla jednostki C są uszczegółowieniem ustaleń jak w ust. 1 i mają charakter rozstrzygający.
4. Południowo-wschodnia część jednostki znajduje się w obszarze przestrzeni publicznej II stopnia „Centrum rozwoju funkcji turystycznych”, w którym obowiązują ustalenia §7, ust.2, pkt.2 oraz §7 ust.3, pkt 1, 2, 3.
5. W południowej części jednostki oraz wokół Wyspy Wielka Żuława, w strefie brzegowej, ustala się ciągi obszarów przestrzeni publicznych III stopnia, związane z organizacją głównych tras pieszych i rowerowych, w których obowiązują ustalenia §7 ust.2 pkt 3 oraz §7 ust.3 pkt 1, 2, 3.

§ 45

Ustalenia dla strefy wód powierzchniowych

1. Ustala się podstawowe przeznaczenie - wody powierzchniowe, dla terenów oznaczonych na rysunku symbolami C-WS1, C-WS2 - dla których określa się następujące warunki szczególne:
 - 1/ obowiązuje ścisła kontrola możliwych zanieczyszczeń wód powierzchniowych i ich skuteczna likwidacja dla uzyskania minimum II klasy czystości,
 - 2/ obszar oznaczony symbolem C-WS1 stanowi ogólnodostępny akwen wodny dla różnych form turystyki wodnej - z uwzględnieniem zapisów §13 ust. 5 pkt 1, ppkt a do f i §13 ust. 5 pkt 2 oraz odpowiednio pkt 3,4,
 - 3/ na akwenu jak pkt 2 określa się lokalizację placów wodnych przeznaczonych na różne formy kompozycji wodnych z ich podświetleniem,
 - 4/ wodotryski na placach wodnych, oprócz funkcji atrakcji krajobrazowej, stanowić będą element systemu poprawy jakości wody poprzez jej automatyczne dotlenienie,
 - 5/ w strefie przybrzeżnej na jeziorze Jeziorak Mały, na odcinku pomiędzy amfiteatrem a trasą staromiejską – dopuszcza się realizację pomostów równoległych do linii brzegowej, przeznaczonych do cumowania łodzi w okresie odbywających się imprez kulturalnych,
 - 6/ realizacje jak w pkt 5 muszą spełniać wszelkie przepisy dotyczące bezpieczeństwa jednostek pływających i osób korzystających z pomostów.
 - 7/ obszar oznaczony symbolem C-WS2 stanowi akwen ograniczonego dostępu dla turystyki, zgodnie z §13 ust. 5 pkt 1 g oraz §18 ust. 2 pkt 3.

DZIAŁ III
USZCZEGÓLOWIENIE USTALEŃ DLA POSZCZEGÓLNYCH JEDNOSTEK
PLANISTYCZNYCH

ROZDZIAŁ 4
JEDNOSTKA PLANISTYCZNA - D

§ 46

1. **Podstawą działań realizacyjnych w obrębie jednostki D, są ustalenia Działu I, §§ 1-6 w zakresie przepisów ogólnych oraz Działu II w części dotyczącej jednostki, kolejno w zakresie: urbanistyki - Rozdział 1, §§ 7-13; architektury i krajobrazu - Rozdział 2, §§ 14-16; ochrony dziedzictwa kulturowego - Rozdział 3, § 17; ochrony środowiska przyrodniczego - Rozdział 4, § 18; komunikacji - Rozdział 5, §§ 19-20; infrastruktury technicznej - Rozdział 5, §§ 21-30.**
2. **Brak znajomości ustaleń jak w ust.1 nie zwalnia od odpowiedzialności za działania niezgodne z regulacjami prawa miejscowego, określonymi niniejszą uchwałą.**
3. Zapisy dla jednostki D są uszczegółowieniem ustaleń jak w ust. 1 i mają charakter rozstrzygający.
4. Południowo - zachodnia część jednostki znajduje się z obszarze przestrzeni publicznej II stopnia „Centrum rozwoju funkcji turystycznych” w którym obowiązują ustalenia § 7 ust. 2 pkt 3 oraz § 7 ust. 3 pkt 1, 2, 3.
5. Nad brzegami jeziora Jeziorak i rzeki Hławki, wzdłuż ul. Dąbrowskiego i ul. Lipowej oraz na przedłużeniu osi ul. Jagiellończyka /jednostka A/, ustala się ciągi obszarów publicznych III stopnia, związane z organizacją głównych tras pieszych i rowerowych, w których obowiązują ustalenia § 7 ust. 2 pkt 2 oraz §7 ust. 3 pkt 1, 2, 3.

§ 47

Ustalenia dla strefy zabudowy mieszkaniowej

1. **Ustala się podstawowe przeznaczenie - zabudowa mieszkaniowa jednorodzinna, dla terenów oznaczonych na rysunku symbolem D-MN1 - dla których określa się następujące warunki szczegółowe:**
 - 1/ **adaptuje się zespoły zabudowy mieszkaniowej z prawem jej modernizacji w tym z dopuszczeniem rozbudowy w głąb działki,**
 - 2/ **ustala się zasadę zachowania gabarytów budynku istniejącego, z możliwością przebudowy wejść od strony ulicy, na odległość nie mniejszą jak 3m od linii rozgraniczającej,**
 - 3/ **rozbudowa jak w pkt 1 jest możliwa, jeżeli spełnione będą następujące warunki:**
 - a/ **wielkość działki pozwala na zachowanie obowiązujących odległości od granic działki oraz linii zabudowy,**
 - b/ **maksymalna powierzchnia zabudowy: 40%**
 - c/ **powierzchnia biologicznie czynna - minimum 40%,**

- d/ część rozbudowywana nie przekroczy gabarytów budynku głównego i będzie z nim całkowicie zespolona,
 - e/ elewacja budynku głównego zachowa cechy architektury istniejącej, z dopuszczeniem zmian jakościowych w zakresie estetyki i jakości materiałowej.
- 4/ dla nowej zabudowy ustala się co następuje :
- a/ minimalna wielkość działek 800 m² dla zabudowy wolnostojącej, 600m² dla zabudowy bliźniaczej i 400m² dla zabudowy szeregowej z tolerancją jak w §6 pkt 60 wynikającą z istniejących podziałów geodezyjnych,
 - b/ wysokość zabudowy 2 kondygnacje w tym poddasze użytkowe,
 - c/ kształt dachu oraz kąt nachylenia zgodnie z zabudową sąsiednią,
 - d/ maksymalna powierzchnia zabudowy: 40%
 - e/ powierzchnia biologicznie czynna: minimum 40%
 - f/ w obrębie każdej działki należy zabezpieczyć minimum 2 miejsca postojowe,
- 5/ przy uzupełnianiu zabudowy należy nawiązać do charakteru zabudowy istniejącej,
- 6/ wtórny podział działek nie może być podstawą do realizacji nowej zabudowy, jeżeli nie zostaną osiągnięte wielkości działek jak w pkt 4 ppkt a,
- 7/ adaptuje się istniejącą zabudowę usługową i pojedyncze budynki wielorodzinne,
- ~~8/ zakaz realizacji wolnostojących budynków gospodarczych i garażowych,~~
(stwierdzono nieważność : Wyrok WSA Sygn. Akt II SA/OL 1203/12)
- 9/ na terenie oznaczonym symbolem D-MN1z ustala się zakaz zabudowy z obowiązkiem wykonania zieleni średniej i wysokiej jako izolację od terenu D-U2,
- 10/ teren jak w pkt 9 przeznaczony jest na poszerzenie działek sąsiednich związanych z zabudową jednorodzinną.

2. Ustala się podstawowe przeznaczenie - zabudowa mieszkaniowa jednorodzinna, dla terenów oznaczonych na rysunku symbolem D-MN2 - dla których określa się następujące warunki szczegółowe:

- 1/ adaptuje się istniejącą zabudowę mieszkaniową i inną zabudowę, która nie jest kolizyjna z funkcją zabudowy mieszkaniowej,
- 2/ dla nowej zabudowy ustala się, co następuje:
 - a/ minimalna wielkość działek: 1000m²,
 - b/ zalecana wielkość działek 1500-2000 m²,
 - c/ wysokość zabudowy - 2 kondygnacje w tym poddasze użytkowe lub 1 kondygnacja bez poddasza użytkowego,
 - d/ dachy wysokie, wielospadowe, o nachyleniu połaci 25°- 45°, kalenice ustawione prostopadle do ulicy dojazdowej,
 - e/ maksymalna powierzchnia zabudowy: 30%,
 - f/ powierzchnia biologicznie czynna: minimum 40%, z wyjątkiem strefy objętej cofniętą od jeziora linią zabudowy, dla której ustala się minimum 55%,
 - g/ w obrębie każdej działki należy zabezpieczyć minimum 2 miejsca postojowe,
- 3/ dla zabudowy na działkach o powierzchni powyżej 1500m² dopuszcza się indywidualne kształtowanie dachów i architektury, wysokość zabudowy 1 do 2 kondygnacji nie przekraczającej 12m do kalenicy oraz realizację wolnostojącej parterowej zabudowy garażowej,

- 4/ w północnej części terenów D-MN2, w strefie pomiędzy linią brzegową jeziora Jeziorak a nieprzekraczalną linią zabudowy, obowiązuje zakaz realizacji zabudowy,
 - 5/ na terenie oznaczonym symbolem D-MN2/MW dopuszcza się alternatywnie zabudowę wielorodzinną z całkowitym wyłączeniem zabudowy jednorodzinnej na następujących warunkach :
 - a/ budynki do 6 mieszkań na oddzielnych działkach o powierzchni minimum 2000 m²,
 - b/ wysokość zabudowy 3 kondygnacje w tym poddasze użytkowe,
 - c/ dachy wysokie dwuspadowe z naczółkami,
 - d/ garaże wbudowane w ilości 1 garaż na 1 mieszkanie,
 - e/ maksymalna powierzchnia zabudowy 25%,
 - f/ minimalna powierzchnia biologicznie czynna 35%
3. **Ustala się podstawowe przeznaczenie - zabudowa mieszkaniowa jednorodzinna i usługowa**, dla terenów oznaczonych na rysunku symbolem D-MNU - dla których określa się następujące warunki szczegółowe:
- 1/ adaptuje się istniejącą zabudowę z prawem jej modernizacji,
 - 2/ dla nowej zabudowy ustala się następujące wielkości działek:
 - a/ min. 1200m² dla usług wbudowanych lub przybudowanych do budynku jednorodzinnego,
 - b/ min. 1500m² dla usługi wolnostojącej,
 - c/ nie określa się górnej wielkości działek,
 - d/ min. 1000m² dla samodzielnych budynków jednorodzinnych,
 - 3/ nie ustala się obligatoryjnego obowiązku realizacji usług,
 - 4/ realizowane usługi nie mogą być kolizyjne z funkcją mieszkaniową pod względem sanitarnym, hałasu, wprowadzenia ciężkiego transportu i dużego ruchu samochodów,
 - 5/ wysokość zabudowy dla budynków mieszkalnych: 2 kondygnacje w tym poddasze użytkowe, dla usługowych: 1 - 2 kondygnacje,
 - 6/ dachy dla budynków mieszkalnych wielospadowe, o nachyleniu połąci 30°- 45°, dla budynków usługowych wg rozwiązań indywidualnych,
 - 7/ w obrębie działki należy zabezpieczyć miejsca postojowe dla mieszkańców - minimum 2 oraz minimum 2 na każde 100m² powierzchni usług.
4. **Ustala się podstawowe przeznaczenie - zabudowa mieszkaniowa wielorodzinną**, dla terenów oznaczonych na rysunku symbolem D-MW - dla których określa się następujące warunki szczegółowe:
- 1/ adaptuje się istniejącą zabudowę z prawem jej modernizacji,
 - 2/ w ramach modernizacji należy dokonać analizy możliwości zwiększenia ilości miejsc postojowych z jednoczesnym zabezpieczeniem miejsca dla placów zabaw i zieleni osiedlowej.

§ 48

Ustalenia dla strefy zabudowy usługowej

1. **Ustala się podstawowe przeznaczenie - zabudowa usługowa**, dla terenów oznaczonych na rysunku symbolami D-U - dla których określa się następujące warunki szczegółowe:
 - 1/ **D-U1** - adaptuje się zespół sakralny z prawem modernizacji, maksymalna powierzchnię zabudowy 35% i minimalna powierzchnię biologicznie czynna 40%,

- 2/ **D-U2** – adaptuje się zespół obiektów handlowych z prawem modernizacji; wysokość do 2 kondygnacji, ustala się możliwość lokalizacji parkingu podziemnego; maksymalna powierzchnia zabudowy 40%, minimalna powierzchnia biologicznie – czynna 12% /z włączeniem do bilansu przyległego terenu D-ZP2/ przeznaczona na zielen izolacyjną wokół całego terenu; wskaźnik miejsc postojowych - minimum 3 miejsca na 100m² powierzchni usługowej; należy zapewnić prawidłowe ze względu na bezpieczeństwo ruchu i bezpieczeństwo pożarowe – funkcjonowanie wewnętrznego układu drogowego i bezpieczne dla ruchu pieszego skrzyżowanie drogi KDW z ul. Kajki.
 - 3/ **D-U3** - adaptuje się zespół usług handlowych, z prawem modernizacji, bez prawa rozbudowy i nadbudowy, z wyjątkiem terenu przy D-UT1 w powiązaniu z budynkiem zabytkowym.
2. **Ustala się podstawowe przeznaczenie - zabudowa usługowa w zakresie usług oświaty**, dla terenu oznaczonego na rysunku symbolem **D-Uo** - dla którego określa się następujące warunki szczegółowe:
- 1/ teren stanowi rezerwę dla zespołu obiektów oświaty szkolnictwa podstawowego i gimnazjalnego oraz różne formy edukacji,
 - 2/ zespół należy projektować w taki sposób, ażeby uzyskać powiązanie funkcjonalno-przestrzenne z terenem sąsiedniej zabudowy mieszkaniowej,
 - 3/ wysokość zabudowy: do 2 kondygnacji,
 - 4/ dachy wg rozwiązań indywidualnych,
 - 5/ maksymalna powierzchnia zabudowy: 35%,
 - 6/ powierzchnia biologicznie czynna: minimum 35%,
 - 7/ na terenie należy zabezpieczyć niezbędne ilości miejsc postojowych: minimum 1 miejsce postojowe na 20 uczniów oraz lokalizację bezpiecznego systemu parkowania rowerów,
3. **Ustala się podstawowe przeznaczenie - zabudowa turystyczna i rekreacyjna**, dla terenu oznaczonego na rysunku symbolem **D-UT1** - dla którego określa się następujące warunki szczegółowe:
- 1/ teren przeznaczony na zespół obiektów hotelowych i powiązanych z nimi budynkami apartamentowymi i zabudową do rekreacji aktywnej,
 - 2/ wysokość zabudowy: 2 do 4 kondygnacji dla obiektów zamieszkania zbiorowego i 2 kondygnacje dla obiektów rekreacji aktywnej w oparciu o studia krajobrazowe,
 - 3/ dachy wg rozwiązań indywidualnych z zaleceniem nachylenia połaci 10°-20°,
 - 4/ maksymalna powierzchnia zabudowy: 20%; maksymalna powierzchnia terenów sportu i rekreacji bez obiektów kubaturowych minimum 20%,
 - 5/ powierzchnia biologicznie czynna: minimum 35%,
 - 6/ obowiązuje zapewnienie minimum: 1 miejsca postojowego na każdy pokój lub apartament, 1 miejsca postojowego na 4 miejsca ogólnodostępnej gastronomii oraz 1 miejsca na 4 zatrudnionych na jedną zmianę.
4. **Ustala się podstawowe przeznaczenie - zabudowa rekreacyjna i sportowa**, dla terenu oznaczonego na rysunku symbolem **D-UT2, D-UT3** - dla którego określa się następujące warunki szczegółowe:
- 1/ tereny stanowią zaplecze dla kąpielisk - D-UT2 i przystani - D-UT3,
 - 2/ zabudowa parterowa z możliwością realizacji poddasza użytkowego,
 - 3/ dachy podniesione z szerokimi okapami, o nachyleniu połaci 15°-20° lub dachy wysokie o nachyleniu połaci 35°-45°,
 - 4/ maksymalna powierzchnia zabudowy: 20%,
 - 5/ powierzchnia biologicznie czynna: minimum 35%,

- 6/ dla każdego obiektu należy zabezpieczyć niezbędną ilość miejsc postojowych, dla kąpielisk - na wydzielonych parkingach - KP, dla przystani w obrębie działek.
5. **Ustala się podstawowe przeznaczenie - zabudowa turystyczna i mieszkaniowa jednorodzinna**, dla terenu oznaczonego na rysunku symbolem **D-UT4** - dla którego określa się następujące warunki szczegółowe:
- 1/ adaptuje się istniejącą zabudowę z możliwością modernizacji,
 - 2/ dopuszcza się lokalizację nowej zabudowy mieszkaniowej jednorodzinnej z usługami całkowicie niekolizyjnymi z funkcją podstawową,
 - 3/ nowa zabudowa wysokości do 2 kondygnacji w tym poddasze użytkowe, max. 9,0m do kalenicy, dachy dwuspadowe lub wielospadowe o nachyleniu połąci 30°-45°,
 - 4/ powierzchnia biologicznie czynna: minimum 30%,
 - 5/ dopuszcza się podział na nowe działki o powierzchni nie mniejszej jak 800m²,
 - 6/ na działce należy zabezpieczyć miejsca postojowe w ilości : minimum 2 na budynek mieszkalny oraz odpowiednią ilość miejsc na funkcje usługowe; dopuszcza się lokalizację parkingów podziemnych,
6. **Ustala się podstawowe przeznaczenie - teren sportowy**, dla terenu oznaczonego na rysunku symbolem **D-UT5** - dla którego określa się następujące warunki szczegółowe:
- 1/ adaptuje się istniejący zespół boisk typu „Orlik” oraz istniejący plac zabaw,
 - 2/ zabudowa wg rozwiązań indywidualnych, jako obiekty parterowe,
 - 3/ dopuszcza się modernizację obiektów.

§ 49

Ustalenia dla strefy zieleni

1. **Ustala się podstawowe przeznaczenie - zieleń naturalna**, dla terenów oznaczonych na rysunku symbolami **D-ZN, D-ZN/ZR** - dla których określa się następujące warunki szczegółowe:
 - 1/ zieleń naturalna w strefie brzegowej rzeki Hławki związana jest z zielenią szuwarową,
 - 2/ zieleń naturalną przy stawach stanowią łąki, w obrębie których przy linii brzegowej zaleca się wprowadzenie pasa zieleni izolacyjnej z dobranych gatunków krzewów, dla ochrony czystości wody,
 - 3/ kompleks zieleni naturalnej wzdłuż rzeki Tynwałd to zarówno łąki jak i liczne zadrzewienia, strefa ta może być użytkowana rolniczo,
 - 4/ zieleń naturalną oznaczoną symbolem **D-ZN/ZR** przeznacza się do okresowego użytkowania rekreacyjnego w formie zielonych boisk i ścieżek, bez wprowadzania zabudowy.
2. **Ustala się podstawowe przeznaczenie - tereny zieleni urządzonej**, dla terenów oznaczonych na rysunku symbolami **D-ZP** - dla których określa się następujące warunki szczegółowe:
 - 1/ **D-ZP1** – zieleń parków i skwerów miejskich towarzyszące zabudowie mieszkaniowej.
 - 2/ **D-ZP2** – zieleń towarzysząca ciągom pieszym i rowerowym stanowić będzie oprawę podnoszącą atrakcyjność wyznaczonych tras jako przestrzeni publicznych; przy projektowaniu uwzględnić zasady określone w § 7 ust. 2 pkt 3 i § 7 ust. 3 pkt 1, 2,3,
3. **Ustala się podstawowe przeznaczenie - tereny lasów**, dla terenów oznaczonych na rysunku symbolami **D-ZL** - dla których określa się następujące warunki szczegółowe:

- 1/ lasy na rysunku pełnią funkcję lasów ochronnych, zgodnie z aktualnymi planami urzędzenia lasu.
4. **Ustala się podstawowe przeznaczenie - tereny ogrodów działkowych do przekształceń**, dla terenów oznaczonych na rysunku symbolami **D-ZO/MN, D-ZO/MN/UT** - dla których określa się następujące warunki szczegółowe:
 - 1/ dopuszcza się etapowe przekształcenie ogrodów działkowych na następujące funkcje: **D-ZO/MN** na zabudowę mieszkaniową jednorodzinną, **D-ZO/MN/UT** na zabudowę mieszkaniową jednorodzinną lub powiększenie terenów rekreacyjnych,
 - 2/ w przypadku przekształcenia na zabudowę mieszkaniową jednorodzinną, ogrody te stają się terenami **D-MN2**,
 - 3/ w przypadku przekształcenia na zabudowę rekreacyjną, ogród staje się terenem **D-UT1**,
 - 4/ przekształcenie dopuszczalne jest jedynie za zgodą właścicieli lub użytkowników z uwzględnieniem stosownych odszkodowań.

§ 50

Ustalenia dla strefy wód powierzchniowych

1. **Ustala się podstawowe przeznaczenie - wody powierzchniowe**, dla terenów oznaczonych na rysunku symbolem **D-WS** - dla których określa się następujące warunki szczegółowe:
 - 1/ w obrębie wód powierzchniowych obowiązują przepisy prawa wodnego oraz zakaz realizacji nawodnych obiektów kubaturowych,
 - 2/ ustala się obowiązek uzyskania dla wód powierzchniowych minimum II klasy czystości.

DZIAŁ IV PRZEPISY KOŃCOWE

§ 69

Tracą moc uchwały Rady Miejskiej w sprawie miejscowego planu zagospodarowania przestrzennego miasta Iławy oraz zmiany miejscowego planu zagospodarowania przestrzennego miasta Iławy :

- Nr XVII/155/99 z dnia 29 grudnia 1999r. /Dz.U.Woj. Warm.-Mazur. Nr 87 poz. 1538 z dnia 31 grudnia 1999r./
- Uchwała Nr XLI/461/2002 z dnia 29 sierpnia 2002 r. /Dz.U.Woj. War-Maz. Nr 126 poz.1809 z dnia 08 październik 2002 r./
- Uchwała Nr IX/91/2003 z dnia 22 maja 2003 r. /Dz.U.Woj. War-Maz. Nr 93 poz.1311 z dnia 30 czerwca 2003 r./
- Uchwała Nr XXV/291/04 z dnia 04 listopada 2004 r. /Dz.U.Woj. War-Maz. Nr 179 poz.2248 z dnia 17 grudnia 2004 r./
- Uchwała Nr XXV/292/04 z dnia 04 listopada 2004 r. /Dz.U.Woj. War-Maz. Nr 179 poz.2249 z dnia 17 grudnia 2004 r./
- Uchwała Nr XVI/200/07 z dnia 7 listopada 2007 r. /Dz.U.Woj. War-Maz. Nr 174 poz.2281 z dnia 16 listopada 2007 r./

- Uchwała Nr XVII/230/07 z dnia 28 listopada 2007 r. /Dz.U.Woj. War-Maz. Nr 42 poz.903 z dnia 14 marca 2008 r./
- Uchwała Nr XVII/231/07 z dnia 28 listopada 2007 r. /Dz.U.Woj. War-Maz. Nr 24 poz.563 z dnia 08 lutego 2008 r./
- Uchwała Nr XVII/232/07 z dnia 28 listopada 2007 r. /Dz.U.Woj. War-Maz. Nr 24 poz.564 z dnia 08 lutego 2008 r./
- Uchwała Nr XVII/233/07 z dnia 28 listopada 2007 r. /Dz.U.Woj. War-Maz. Nr 24 poz.565 z dnia 08 lutego 2008 r./

§ 70

1. Zgodnie z art. 15 ust. 2 pkt 12 oraz art. 36 ust. 4 ustawy o planowaniu i zagospodarowaniu przestrzennym, ustala stawkę opłat od wzrostu wartości nieruchomości w wysokości 30%.
2. Ustalenia ust. 1 nie dotyczą nieruchomości, które są własnością miasta Iławy lub są przeznaczone na cele publiczne.
3. Opłaty pobierane są jednorazowo w przypadku zbycia nieruchomości przez właściciela lub użytkownika wieczystego.

§ 71

Zgodnie z Rozporządzeniem Ministra Środowiska z dnia 14 czerwca 2007 r. w sprawie dopuszczalnych poziomów hałasu w środowisku /Dz. U. z 5 lipca 2007 r., Nr 120, poz. 826/ dotyczących przynależności ustalonych funkcji terenów do poszczególnych terenów, klasyfikowanych wg dopuszczalnych poziomów hałasu, ustala się, że w obrębie miasta występują wszystkie typy zabudowy podane w tabeli Nr 3 i Nr 4 załączników do powyższego rozporządzenia z wyjątkiem obiektów uzdrowiskowych.

§ 72

Wykonanie uchwały powierza się Burmistrzowi.

§ 73

1. Uchwała wchodzi w życie po upływie 30 dni od dnia jej ogłoszenia w Dzienniku Urzędowym Województwa Warmińsko-Mazurskiego.
2. Dla celów publikacji rysunek planu, stanowiący załącznik nr 1 do niniejszej uchwały zostaje odpowiednio pomniejszony.
3. W postępowaniu realizacyjnym obowiązuje rysunek planu jak w § 1 ust. 2 pkt 1.

Numer P/14/019282

Miejscowość Iława

Data 05-05-2014

WARUNKI PRZYŁĄCZENIA

DO SIECI ELEKTROENERGETYCZNEJ ENERGA-OPERATOR SA
Oddział w Olsztynie

1. Przyłączany obiekt:
Nazwa: sezonowe atrakcje plażowe, na plaży miejskiej przy ul. Kajki
Adres (Nr działki): Iława, ul. Michała Kajki
gm. Iława, działka numer 2-165/3
2. Grupa przyłączeniowa: V
3. Moc przyłączeniowa: 30 kW
4. Miejsce przyłączenia:
GPZ - Iława [75]
Linia 15 kV PODLEŚNE [7530]
Stacja SN/nn IŁAWA KAJKI [T-0721]
Obiekt Stacja SN/nN [SN] IŁAWA KAJKI [T-0721]
-
5. Miejsce dostarczania energii elektrycznej:
Zaciski prądowe, odejściowe, rozłączniko-bezpiecznika, zainstalowanego w złączu kablowo-pomiarowym, w kierunku instalacji odbiorcy
6. Rodzaj przyłącza: kablowe
- 7.1. Zakres inwestycji realizowanych przez ENERGA-OPERATOR SA
- 7.1.1. Urządzenia WN i SN:
--
- 7.1.2. Stacja transformatorowa:
--
- 7.1.3. Urządzenia nn:
Wybudować przyłącze kablowe z wolnego modułu odejściowego, istniejącej szafy kablowej „SK-2”, umieszczonej przy stacji transformatorowej T-0721 „Iława Kajki”.
Ww. module odejściowym zainstalować wkładki bezpiecznikowe o wartości prądowej według obliczeń.
- 7.1.4. Wyposażenie urządzeń, instalacji lub sieci, niezbędne do współpracy z siecią, do której instalacje lub sieci są przyłączane:
--
- 7.1.5. Zabezpieczenie sieci przed zakłóceniami elektrycznymi powodowanymi przez urządzenia, instalacje lub sieci wnikoskodawcy:
--
- 7.1.6. Dostosowanie przyłączanych urządzeń, instalacji lub sieci do systemów sterowania dyspozytorskiego:
--
- 7.1.7. Demontaże:
--
- 7.2. Zakres inwestycji realizowanych przez Podmiot Przyłączany:
Wnioskujący jest zobligowany do dokonania uzgodnienia lokalizacji złącza kablowo-pomiarowego dla przedmiotowego terenu. Odbiorca wykona instalację przyłączaną w obiekcie przyłączanym do poboru mocy, od miejsca rozgraniczenia własności stron. Wykonanie tych czynności powinno zostać potwierdzone w "Oświadczeniu o gotowości instalacji przyłączanej".
8. Wymagany stopień skompensowania mocy biernej: $\text{tg } \phi \leq 0.4$
9. Wymagania dotyczące układu pomiarowo-rozliczeniowego i systemu pomiarowo-rozliczeniowego:
- 9.1. Miejsce zainstalowania:
Złącze kablowo-pomiarowe posadowione przy linii rozgraniczającej działkę od drogi dojazdowej, na działce nr 165/3. Szczegółowa lokalizacja złącza kablowo-pomiarowego zostanie ustalona w opracowanej przez ENERGA-OPERATOR SA Oddział w Olsztynie dokumentacji technicznej
- 9.2. Rodzaj i prąd znamionowy oraz miejsce usytuowania zabezpieczenia przedlicznikowego:
Wyłącznik nadmiarowo - prądowy bez członu zwarciovego (ogranicznik mocy) o prądzie znamionowym 50 A, zainstalowane w części pomiarowej złącza kablowo-pomiarowego



- 9.3. Sposób pomiaru: bezpośredni
- 9.4. Liczniki: licznik elektroniczny energii elektrycznej czynnej i energii biernej
- 9.5. Przystosowanie układu pomiarowo-rozliczeniowego do systemów zdalnego odczytu danych pomiarowych
-
- 9.6. Wymagania dodatkowe:
- Dla pomiaru pośredniego lub półpośredniego, zastosować odpowiednie przekładniki i listwę kontrolno-pomiarową a w obwodach wtórnych pomiaru wykonać zabezpieczenie obwodów napięciowych liczników oraz optyczną sygnalizację zaniku napięcia.
 - Dla poszczególnych etapów budowy przewidzieć pomiar dostosowany do poboru mocy.
 - Urządzenia pomiarowe winny być osłonięte i przystosowane do oplombowania.
 - Wymagania techniczne dla układów transmisji danych pomiarowych określone są w Instrukcji Ruchu i Eksploatacji Sieci Dystrybucyjnej ENERGA-OPERATOR SA
 - inne:
Zapewnić selektywność działania zabezpieczenia przedlicznikowego z zabezpieczeniem w złączu
10. Dane dotyczące sieci oraz parametry w zakresie elektroenergetycznej automatyki zabezpieczeniowej i systemowej
- 10.1. Dotyczy sieci o napięciu do 1 kV:
- Układ sieci Sieć 0,4 kV pracuje w układzie TN-C.
 - Napięcie znamionowe sieci 0,4 kV
 - Maksymalny prąd zwarcia w sieci 26 kA
Rzeczywistą wartość prądu zwarcia oblicza projektant.
 - System ochrony od porażeń Samoczynne wyłączenie zasilania
- 10.2. Dotyczy sieci o napięciu powyżej 1 kV:
- Sposób pracy punktu neutralnego sieci -
 - Napięcie znamionowe sieci 15 kV
 - Prąd zwarcia doziemnego - A
 - Czas wyłączenia zwarcia doziemnego - s
 - Moc zwarcia na szynach 15 kV - MVA
 - Czas wyłączenia zwarcia wielofazowego - s
w stacji 110/15 kV GPZ Iława
Rzeczywistą wartość prądu zwarcia wielofazowego oblicza projektant na podstawie mocy zwarciaowej.
 - System ochrony od porażeń uziemienie ochronne
- 10.3. Inne:
Moc transformatora stacji IŁAWA KAJKI - 250kVA
Projektowany kabel
Zabezpieczenie obwodu na stacji według obliczeń
11. Dane znamionowe urządzeń, instalacji i sieci oraz dopuszczalne graniczne parametry ich pracy
- | Rodzaj urządzenia/instalacji/sieci | Napięcie znam. [kV] | Moc znam. [kW] | Prąd rozruchu [A] |
|------------------------------------|---------------------|----------------|-------------------|
| -- | -- | -- | -- |
12. Inne ustalenia:
- 12.1. Dotyczy projektu budowlanego:
Opracować projekty budowlane - wykonawcze (zgodnie z obowiązującymi w ENERGA-OPERATOR SA standardami technicznymi i Wytycznymi do Projektowania) i uzgodnić je z ENERGA - OPERATOR SA Oddział w Olsztynie, Rejon Dystrybucji w Iławie - Dział Dokumentacji Energetycznej.
- 12.2. Dotyczy współpracy ruchowej:
--
- 12.3. Dotyczy umowy o przyłączenie:
--
- 12.4. Inne wymagania:
W celu zasilenia placu budowy należy wystąpić z odrębnym wnioskiem o określenie warunków przyłączenia.
13. Użytkowane urządzenia elektryczne powinny spełniać wymagania określone w obowiązujących przepisach dotyczących kompatybilności elektromagnetycznej.
14. Przy realizacji niniejszych warunków przyłączenia należy uwzględnić wymagania określone w Instrukcji Ruchu i Eksploatacji Sieci Dystrybucyjnej obowiązującej na terenie działania ENERGA-OPERATOR SA.



Energa
operator

15. Standardy jakościowe energii elektrycznej określa Rozporządzenie Ministra Gospodarki z dnia 4 maja 2007 roku (Dz.U. Nr 93 poz. 623 z 2007 r.).
ENERGA-OPERATOR SA nie zapewnia bezprzerwowej dostawy energii do sieci elektroenergetycznej dla ww. obiektu. Należy liczyć się z możliwością przerw w dostawie energii elektrycznej. Bezprzerwową dostawę energii elektrycznej można zapewnić jedynie poprzez zainstalowanie własnego źródła energii (np. agregatu prądotwórczego, urządzenia UPS, itp.) po uprzednim uzgodnieniu warunków jego instalacji z ENERGA-OPERATOR SA Oddział w Olsztynie
16. Zawarcie umowy o przyłączenie stanowi podstawę do rozpoczęcia realizacji prac projektowych i budowlano-montażowych, na zasadach określonych w tej umowie. Projekt umowy o przyłączenie stanowi załącznik do niniejszych warunków.
17. Warunki przyłączenia są ważne 2 lata od dnia ich doręczenia.
Po zawarciu umowy o przyłączenie warunki przyłączenia ważne są w okresie obowiązywania umowy o przyłączenie.
18. Działając na podstawie art. 7 ust. 14 ustawy z dnia 10 kwietnia 1997 roku – Prawo energetyczne (Dz. U. nr 54 poz. 348 z późn. zm.) w związku z art. 34 ust. 3 pkt 3 ustawy z dnia 7 lipca 1994 roku (Dz. U. nr 89 poz. 414 z późn. zm.) ENERGA-OPERATOR SA oświadcza, że zapewni dostawę energii dla obiektu przyłączanego:
- po przyłączeniu obiektu do sieci elektroenergetycznej na podstawie niniejszych warunków przyłączenia oraz w oparciu o umowę o przyłączenie, jaka zostanie zawarta pomiędzy Podmiotem Przyłączanym a ENERGA – OPERATOR SA,
- po zawarciu umowy o świadczenie usług dystrybucji lub umowy kompleksowej.
Niniejsze oświadczenie jest oświadczeniem w rozumieniu art. 34 ust. 3, pkt. 3 ustawy - Prawo budowlane.

Domeracki Krzysztof
OPRACOWAŁ
tel. 89 6121705

ZATWIERDZIŁ

Otrzymują:

1. Wnioskodawca
2. ENERGA-OPERATOR SA Oddział w Olsztynie
Rejon Dystrybucji w Ilawie
ul. Wodna 1, 14-200 Ilawa

Dyrektor
Rejonu Dystrybucji
Zbigniew Michowski

POROZUMIENIE NR 150 | 1401358

W SPRAWIE USTANOWIENIA SŁUŻEBNOŚCI PRZESYŁU DLA URZĄDZEŃ PROJEKTOWANYCH

zawarte w ławie, w dniu 30.12.2014 roku, pomiędzy:

ENERGA – OPERATOR Spółka Akcyjna z siedzibą w Gdańsku przy ul. Marynarki Polskiej 130, 80-557 Gdańsk, wpisanym do Krajowego Rejestru Sądowego – Rejestru Przedsiębiorców przez Sąd Rejonowy Gdańsk – Północ w Gdańsku, VII Wydział Gospodarczy Krajowego Rejestru Sądowego, pod numerem KRS 0000033455, NIP 583-000-11-90, kapitałem zakładowym wpłaconym w całości w wysokości 1.356.110.400,00 zł, REGON: 190275904, Oddziałem w Olsztynie., z siedzibą w Olsztynie, przy ul. Tuwima 6, 10-950 Olsztyn, reprezentowanym przez:

Zbigniewa Michowskiego – Dyrektora Rejonu

zwanym w dalszej treści porozumienia „Przedsiębiorstwem Energetycznym”

a

Gminą Miejską Ława 14 – 200 Ława ul. Niepodległości 13 NIP 744-166-00-83 reprezentowaną przez **Burmistrza Miasta Ławy Adama Żylińskiego** zwaną w dalszej treści porozumienia „Ustanawiającym”

§ 1

1. Na mocy niniejszego porozumienia jego strony ustalają zasady ustanowienia służebności przesyłu dla potrzeb posadowienia w przyszłości urządzeń elektroenergetycznych w postaci linii kablowej nN 0,4 kV i złącza kablowego, na nieruchomościach położonych w ławie, przy ul. Dąbrowskiego, województwo warmińsko-mazurskie, oznaczonych w ewidencji gruntów jako działka o numerze ewidencyjnym 165/3 o pow. 0,7396 ha, obręb 2 Ława dla której prowadzona jest księga wieczysta Nr EL11/00012983/8, działka o numerze ewidencyjnym 165/8 o pow. 0,0555 ha, obręb 2 Ława dla której prowadzona jest księga wieczysta Nr EL11/00012983/8 i działka o numerze ewidencyjnym 677/4 o pow. 0,7120 ha, obręb 2 Ława dla której prowadzona jest księga wieczysta Nr EL11/00024795/0.
2. Nowoprojektowane urządzenia elektroenergetyczne są związane z realizacją warunków przyłączenia Numer P/14/019282.
3. Tytuł prawny do ww. nieruchomości stwierdzono na podstawie odpisów z ksiąg wieczystych prowadzonych przez Sąd Rejonowy w Ławie Wydział Ksiąg Wieczystych.
4. Ustanawiający, oświadcza, że względem nieruchomości, o których mowa w ust. 1 niniejszego paragrafu, przysługuje mu prawo własności, nadto oświadcza, że tytuł prawny do ww. nieruchomości nie uległ zmianie.

§ 2

1. Ustanawiający zobowiązuje się do ustanowienia na nieruchomościach opisanych w § 1 ust 1 niniejszego porozumienia (nieruchomości obciążone) za jednorazowym wynagrodzeniem w wysokości 1.563,60 zł (słownie złotych: jeden tysiąc pięćset sześćdziesiąt trzy zł 60/100) netto, powiększonym o podatek VAT, zgodnie z obowiązującymi przepisami prawa (w przypadku osób fizycznych nie występuje VAT a odpłatność jest odpłatnością w kwocie brutto), na rzecz Przedsiębiorstwa Energetycznego nieograniczonej w czasie służebności przesyłu polegającej na:

- 1) prawie do korzystania z nieruchomości obciążonych w zakresie niezbędnym do posadowienia na nich w przyszłości urządzeń elektroenergetycznych w postaci:
 - Działka nr 165/3 linii kablowej nN 0,4kV długości 1,0 mb i złącze kablowo-pomiarowe szt.1,
 - Działka nr 165/8 linii kablowej nN 0,4kV długości 22,0 mb,
 - Działka nr 677/4 linii kablowej nN 0,4kV długości 19,0 mb,
 - 2) znoszeniu istnienia posadowionych na nieruchomościach obciążonych urządzeń, o których mowa w pkt 1, po ich posadowieniu,
 - 3) prawie do korzystania z nieruchomości obciążonych w zakresie niezbędnym do dokonywania konserwacji, remontów, modernizacji, usuwania awarii oraz przebudowy urządzeń i instalacji elektroenergetycznych, o których mowa w pkt 1 i pkt 2, wraz z prawem wejścia i wjazdu na teren odpowiednim sprzętem przez pracowników Przedsiębiorstwa Energetycznego oraz przez wszystkie podmioty i osoby, którymi Przedsiębiorstwo Energetyczne posługuje się w związku z prowadzoną działalnością.
2. Treść ust. 1 niniejszego paragrafu stanowić będzie treść zapisu o ustanowieniu służebności przesyłu dokonanej w formie aktu notarialnego.
 3. Strony postanowiły, że ustanowienie służebności przesyłu w formie aktu notarialnego zostanie dokonane po podpisaniu niniejszej umowy lub w terminie nie dłuższym niż do 30 dni od dnia rozpoczęcia robót budowlanych.
 4. Strony ustalają, że koszty związane z aktem notarialnym w całości zostaną poniesione przez Przedsiębiorstwo Energetyczne.
 5. Ustanawiający oświadcza, że odpłatność, o której mowa ust. 1 niniejszego paragrafu, w zupełności wyczerpuje wszelkie jego roszczenia względem Przedsiębiorstwa Energetycznego z tytułu posadowienia i istnienia w przyszłości na jego gruntach urządzeń elektroenergetycznych, o których mowa w § 1 ust. 1, od chwili ich posadowienia oraz czynności prawnej ustanowienia służebności przesyłu i że nie będzie dochodzić roszczeń z tego tytułu w przyszłości. Treść niniejszego ustępu zostanie wprowadzona do aktu notarialnego ustanowienia służebności.
 6. W przypadku robót określonych w ust. 1 pkt 3 niniejszego paragrafu, które będą skutkowały poniesieniem szkód, wysokość odszkodowania należnego Ustanawiającemu będzie ustalona na podstawie odrębnego protokołu sporządzonego przez Przedsiębiorstwo Energetyczne i Ustanawiającego. W przypadku braku porozumienia, wysokość odszkodowania ustala się na podstawie operatu szacunkowego sporządzonego przez uprawnionego rzeczoznawcę majątkowego. Wypłata Ustanawiającemu przez Przedsiębiorstwo Energetyczne ewentualnego odszkodowania nastąpi przelewem na rachunek bankowy wskazany przez Ustanawiającego, w terminie wcześniej z nią ustalonym w protokole, o którym mowa powyżej.

§ 3

Strony zgodnie postanowiły, że zapłata należności w wysokości 1.563,60 zł (słownie złotych: jeden tysiąc pięćset sześćdziesiąt trzy zł 60/100) netto, powiększonej o podatek VAT zgodnie z obowiązującymi przepisami prawa, z tytułu ustanowienia służebności przesyłu, o której mowa w § 2 ust. 1 niniejszego porozumienia zostanie dokonana przelewem w terminie 14 dni od daty podpisania aktu notarialnego, o którym mowa w § 2 ust. 3, na następujące konto Ustanawiającego:

02 1160 2202 0000 0000 7045 2838

Terminem zapłaty jest dzień złożenia dyspozycji obciążenia rachunku Przedsiębiorstwa Energetycznego.

§ 4

Na podstawie niniejszego Porozumienia, do czasu ustanowienia służebności przesyłu, dokonanego w formie aktu notarialnego, o którym mowa w § 2 ust 2 i 3, Przedsiębiorstwo Energetyczne umocowane będzie do złożenia oświadczenia o dysponowaniu nieruchomością na cele budowlane. Faktyczne przekazanie nieruchomości

i przystąpienie do wykonywania uprawnień do eksploatacji nieruchomości nastąpi z dniem rozpoczęcia prac, o których mowa w § 2 ust 1 pkt 1) i 3) Porozumienia.

§ 5

Strony niniejszym zobowiązują się nie ujawniać osobom nieupoważnionym informacji stanowiących tajemnicę handlową lub tajemnicę przedsiębiorstwa drugiej strony, uzyskanych w związku z wykonaniem niniejszego porozumienia, chyba, że uzyskają pisemną zgodę drugiej Strony w każdym konkretnym przypadku lub informacja została upubliczniona przez drugą Stronę albo ujawnienie informacji wymagane jest przepisami prawa.

§ 6

Ustanawiający niniejszym upoważnia Przedsiębiorstwo energetyczne do uzyskania i odbioru w jego imieniu niezbędnych dokumentów formalno-prawnych, w tym kopii map geodezyjnych z usytuowaniem nieruchomości i wypisów i wyrysów z rejestrów gruntów oraz odpisów z ksiąg wieczystych, umożliwiających zawarcie aktu notarialnego.

§ 7

Ustanawiający wyraża zgodę na przetwarzanie swoich danych osobowych w celach związanych z realizacją niniejszego porozumienia, zgodnie z ustawą z dnia 29.08.1997 roku o ochronie danych osobowych (j.t. Dz.U. z 2002r. Nr 101, poz. 926 z późn. zm.).

§ 8

Wszelkie zmiany niniejszego porozumienia wymagają formy pisemnej pod rygorem nieważności.

§ 9

Strony postanowiły, że wszelkie spory, mogące wynikać na podstawie niniejszego porozumienia będą rozstrzygane polubownie, zaś w przypadku braku możliwości polubownego ich rozwiązania sprawa będzie rozstrzygana przez sąd właściwy dla siedziby Przedsiębiorstwa Energetycznego.

§ 10

W sprawach nieuregulowanych niniejszym porozumieniem mają zastosowanie przepisy Kodeksu cywilnego.

§ 11

Niniejsze porozumienie sporządzono w trzech jednobrzmiących egzemplarzach, każdy na prawach oryginału, jeden dla Ustanawiającego, dwa dla Przedsiębiorstwa Energetycznego.

**Przedsiębiorstwo
Energetyczne**

Dyrektor
Rejonu Dystrybucji
Zbigniew Michowski

Ustanawiający

BURMISTRZ
MIASTA IŁAWY

Adam Żyliński

**ZŁĄCZE KABLOWO-POMIAROWE
P1-Rs/LZV/LZR/F**
zasila w/z działki nr 165/3
R<30 Ω FeZnf 30x4 mm + CuFe Ø 14,2 mm
UWAGA: Kabel bezpośrednio przed złączem
chronić rurą Arota KR 75 dł 5 m.

PROJEKT zagospodarowania terenu
budowy przłącza elektroenergetycznego nN 0,4 kV do zasilania
objektu "plaży miejskiej" w ławie zlokalizowanej na działce nr
165/3 położonej obręb nr 2 ława przy ulicy Kajki.

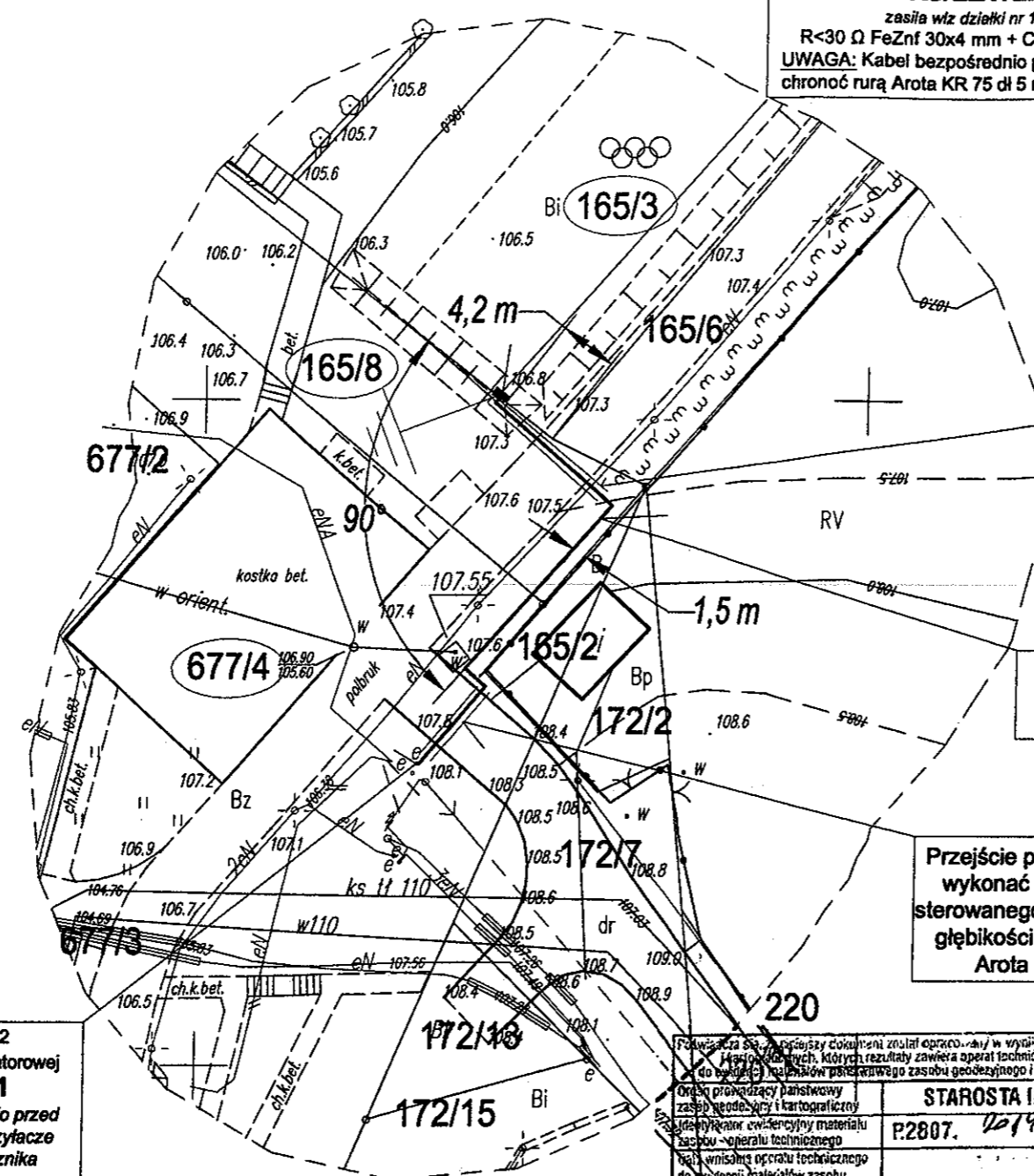

Przejdzie pod pasem ścieżki
rowerowej wykonać metodę
"przewiertu sterowanego" Kabel
prowadzić na głębokości 1,4 m i
chronić rurą Arota SRS 110 dł 7 m

Proj przyłącze kablowe
YAKXS 4x70SE dł 46 m
(trasa 42 m).

Przejdzie pod pasem drogowym
wykonać metodę "przewiertu
sterowanego" Kabel prowadzić na
głębokości 1,4 m i chronić rurą
Arota SRS 110 dł 7 m

Istniejąca szafka kablowa SK-2
zlokalizowana przy stacji transformatorowej
"ława Kajki" T-0721
UWAGA: Kabel chronić bezpośrednio przed
szafką rurą Arota KR 75 dł 2 m. Przyłącze
wyprowadzić z istniejącego rozłącznika
bezpiecznikowego SLK 160.

Fotokopie są zgodne z oryginałami. Zostały sporządzone w wyniku prac geodezyjnych i kartograficznych, których rezultaty zawiera operat techniczny wpisany do księgi wieczystej. Materiały posłużyły do wyrobienia mapy w zasobie geodezyjnym i kartograficznym.	
Organ prowadzący państwowy zasób geodezyjny i kartograficzny	STAROSTA ŁAWSKI
Pracownik ewidencyjny materiału zasobu - operat techniczny	P.2807. 2014. 1558
Kolory wpisane w operat techniczny do księgi wieczystej	
Imię, nazwisko i podpis osoby reprezentującej organ	<i>[Signature]</i>

UWAGA: Złącze ustawić przy granicy
działek nr 165/3 i 165/8 w obszarze
działki nr 165/3 z dostępem do
złącza z działki nr 165/8

ZAAŁĄCZNIK
DO POROZUMIENIA
NR 150/1401359
Z DNIA 30.12.2014r.

BURMISTRZ
MIASTA ŁAWY
[Signature]
Adam Żyliński

ARKUSZ 1/1 Mapa sytuacyjno-wysokościowa 1:500

woj. warmińsko-mazurskie
pow. ławski
m. Łubawa - 280701_1
obr. 0002 dz. 165/3, ul. Kajki
Nr arkusza: 7.204.06.11.3.2
Układ odniesienia: PL-ETRF2000
Układ wsp.: PL-2000, południk celowy 21
Układ wys.: Kronstadt 60

SZKIC ORIENTACYJNY

Zakres aktualizacji:
Mapa zaktualizowana w dniu 16.10.2014 r.

Wykonawca:
PRACOWNIA GEODEZYJNA GEOEFEKT
14-200 Ława, ul. Dąbrowskiego 15A/1a
tel./fax 89 648 21 96, kom. 502 353 379
Kierownik roboty:
mgr inż. Andrzej Zawadzki
upr. zawodowa: 12277

KERG: WGN.6640.1.773.2014
Nr rob: AZ-678/14

[North Arrow]

Uwaga!
Wyczerpanie niniejszej mapy nie było poprzedzone ustaleniami dotyczącymi ewentualnych składek granicznych obciążających granicę położone w granicach projektowanej inwestycji budowlanej. Wykazane na mapie granice działki ewidencyjne stanowią granicę prawną.
Kontury klasifikacyjne oznaczone kolorem zielonym.

Investor ENERGA-OPERATOR SA z siedzibą w Gdańsku Oddział w Olsztynie 10-950 olsztyn ul Tuwima 6	PROJEKT budowy przyłącza nN 0,4 kV	SKALA 1:500 listopad 2014 Rys nr 1/E
PROJEKTOWAŁ	PILIPIUK ZBIGNIEW upr. 55/83/OL	<i>[Signature]</i> podpis

STAROSTWO POWIATOWE
W ŁAWIE

14-200 Ława, ul. gen. Wł. Andersa 2a
tel. 089 649-07-00, fax 089 649-66-00

URZĄD MIASTA ŁAWY
W P L Y N Ę Ł O
20-08-2014
Rejestr. 2461 Zał. Ława, dnia 14 sierpnia 2014 r.
Podpis *[Signature]*

PIH
21.08.14 K

[Signature]
21.08.2014

Decyzja nr OŚR.6341.40.2014
odwołania przez strony w ustawowym
terminie stała się ostateczna w dniu
10.08.2014 r.
podpis..... Z up: STAROSTA

DECYZJA
Starosty Ławskiego

Na podstawie art. 122 ust. 1 pkt 3, w związku z art. 9 ust. 1 pkt 19 i ust. 2 pkt 2 oraz art. 123 ust. 2 art. 127 ust. 1 pkt 5 i 6, art. 128 ust. 1, art. 140 ust. 1 ustawy z dnia 18 lipca 2001 r. Prawo wodne (t.j. Dz.U. z 2012 r., poz. 145 ze zm.) oraz art. 107 ustawy z dnia 14 czerwca 1960 r. Kodeks postępowania administracyjnego (t.j. Dz.U. z 2013 r. poz. 267 ze zm.) – po rozpatrzeniu wniosku Burmistrza Miasta Ławy, w sprawie wydania Gminie Miejskiej Ława pozwolenia wodnoprawnego na likwidację pomostu i budowę nowego pomostu i dwóch miejsc do kąpieli przy plaży miejskiej w Ławie na działce nr 1/2 obręb 14 miasta Ławy, na podstawie: *Operatu wodnoprawnego Nazwa inwestycji: Modernizacja plaży miejskiej w Ławie Nazwa obiektu: Likwidacja pomostu i budowa nowego pomostu i dwóch miejsc do kąpieli przy plaży miejskiej w Ławie Lokalizacja: działka ewidencyjna nr 1/2 z obrębu 14 w Ławie Rodzaj inwestycji: Obiekt infrastruktury inżynierii wodnej, opracowanego przez Paulinę Galińską i Krzysztofa Popińskiego w maju 2014 r.*

orzeka się

1. Udzielić Gminie Miejskiej Ława, ul. Niepodległości 13, 14-200 Ława, pozwolenia wodnoprawnego na rozbiórkę pomostu położonego na jeziorze Jeziorak (działce nr 1/2 obręb 14 miasta Ławy), przy działce nr 214/1 obręb 2 miasta Ławy (teren plaży miejskiej przy ul. Kajki) w Ławie, o parametrach:
 - a) pomost stały w kształcie odwróconej litery „U”,
 - b) konstrukcja drewniana z balustradą stalową wzdłuż zewnętrznej krawędzi,
 - c) długość boków pomostu po krawędzi zewnętrznej: 34,80 m x 60,60 m x 34,60 m,
 - d) szerokość pomostu – 3,00 m,
 - e) powierzchnia pomostu – 372 m²,
 - f) współrzędne geograficzne wzdłuż zewnętrznej krawędzi pomostu: N53°36'17,8372" E19°33'31,3786" - N53°36'18,3302" E19°33'29,749" - N53°36'20,0834" E19°33'31,4774" - N53°36'19,5561" E19°33'33,0008".
2. Udzielić Gminie Miejskiej Ława, ul. Niepodległości 13, 14-200 Ława, pozwolenia wodnoprawnego na budowę pomostu na jeziorze Jeziorak (działce nr 1/2 obręb 14 miasta Ławy), przy działce nr 214/1 obręb 2 miasta Ławy (teren plaży miejskiej przy ul. Kajki) w Ławie, na następujących warunkach:
 - a) pomost w kształcie odwróconej litery „U” osadzony na brzegu na przyczółkach żelbetowych,
 - b) konstrukcja stalowo – drewniana z balustradą stalową wzdłuż zewnętrznej krawędzi i drabinkami zejściowymi na krawędzi wewnętrznej pomostu,
 - c) rzędna pokładu pomostu: 100,25 m n.p.m.,
 - d) długość boków pomostu po krawędzi zewnętrznej: 33,70 m x 60,36 m x 33,70 m,
 - e) szerokość pomostu – 3,00 m,
 - f) powierzchnia pomostu – 365,28 m²,
 - g) współrzędne geograficzne wzdłuż zewnętrznej krawędzi pomostu: N53°36'17,8372" E19°33'31,3786" - N53°36'18,3185" E19°33'29,8336" - N53°36'20,0488" E19°33'31,5524" - N53°36'19,5561" E19°33'33,0008".
3. Udzielić Gminie Miejskiej Ława, ul. Niepodległości 13, 14-200 Ława, pozwolenia wodnoprawnego na wbicie 2 pali w dno jeziora Jeziorak (działkę nr 1/2 obręb 14 miasta Ławy), przy działce nr 214/1 obręb 2 miasta Ławy (teren plaży miejskiej przy ul. Kajki) w Ławie, na następujących warunkach:
 - a) pale stalowe Ø 219 mm wypełnione betonem hydrotechnicznym,
 - b) rzędna góry każdego pala – 100,1 m n.p.m.,
 - c) współrzędne geograficzne pali: N53°36'20,4727" E19°33'32,9042" i N53°36'20,7134" E19°33'34,2946".
4. Udzielić Gminie Miejskiej Ława, ul. Niepodległości 13, 14-200 Ława, pozwolenia wodnoprawnego na wykonanie corocznie w okresie od 20 czerwca do 31 sierpnia, dwóch miejsc wykorzystywanych do kąpieli na jeziorze Jeziorak (działce nr 1/2 obręb 14 miasta Ławy), przy działce nr 214/1 obręb 2 miasta Ławy (teren plaży miejskiej przy ul. Kajki) w Ławie, na następujących warunkach:

4.1. miejsce nr 1

- a) obszar wygradzony od strony wody wewnętrznymi krawędziami pomostu w kształcie odwróconej litery „U”,
- b) głębokość do 4,5 m,
- c) powierzchnia 1335 m²,
- d) współrzędne geograficzne wzdłuż wewnętrznej krawędzi pomostu: N53°36'17,9748" E19°33'31,3206" - N53°36'18,3816" E19°33'30,0943" - N53°36'19,8654" E19°33'31,62" - N53°36'19,5389" E19°33'32,6242".

4.2. miejsce nr 2

- a) obszar wygradzony od strony wody linią (taśmą) z pływakami (bojami pływającymi) rozpiętą wzdłuż części krawędzi zewnętrznej pomostu poprzez dwa pale stalowe wbite w dno jeziora do pala stalowego wbitego na łądzie,
- b) głębokość do 1,3 m,
- c) powierzchnia około 402 m²,
- d) współrzędne geograficzne dwóch punktów wzdłuż krawędzi pomostu poprzez dwa pale w wodzie i pal na łądzie: N53°36'19,6136" E19°33'32,8196" N53°36'19,7738" E19°33'32,3924" - N53°36'20,4727" E19°33'32,9042" - N53°36'20,7134" E19°33'34,2946" - N53°36'20,2493" E19°33'34,7099".

5. Zobowiązać Gminę Miejską Iława do:

- a) zgłoszenia Regionalnemu Zarządowi Gospodarki Wodnej w Gdańsku Zarządowi Zlewni Wisły Kujawskiej w Toruniu terminów rozpoczęcia i zakończenia rozbiórki i budowy pomostu z miejscami do kąpielii z 7 dniowym wyprzedzeniem,
- b) ochrony nabrzeża podczas wykonywania niniejszych pozwoleń wodnoprawnych,
- c) wykonania atestu czystości dna po wydobyciu pali nośnych pomostu przeznaczonego do rozbiórki i dostarczenia go do instytucji wymienionej w lit. a),
- d) użycia przy rozbiórce i budowie oraz konserwacji pomostów i pali wyznaczających miejsce do kąpielii materiałów bezpiecznych dla środowiska, a w szczególności dla wód,
- e) uporządkowania terenu po rozbiórce i wybudowaniu pomostu oraz wbiciu pali wyznaczających miejsce do kąpielii,
- f) oznakowania wybudowanego pomostu tabliczką z numerem identyfikującym właściciela,
- g) zapewnienia swobodnego dostępu do jeziora pasem szerokości minimum 1,5 m od linii brzegu,
- h) utrzymywania porządku na pomoście, nabrzeżu i w miejscach wykorzystywanych do kąpielii,
- i) przeprowadzania regularnych przeglądów stanu technicznego pomostu oraz pali i taśm z pływakami/bojkami wyznaczającymi miejsce przeznaczone do kąpielii, konserwacji i usuwania na bieżąco wszelkich uszkodzeń,
- j) usunięcia z jeziora pomostu i dwóch pali wyznaczających miejsce przeznaczone do kąpielii w przypadku zakończenia ich użytkowania.

6. Pozwolenie wodnoprawne nie rodzi praw do nieruchomości i urządzeń wodnych koniecznych do jego realizacji oraz nie narusza prawa własności i uprawnień osób trzecich przysługujących wobec tych nieruchomości i urządzeń.

UZASADNIENIE

Burmistrz Miasta Iławy wystąpił z wnioskiem o wydanie Gminie Miejskiej Iława pozwolenia wodnoprawnego na likwidację pomostu i budowę nowego pomostu i dwóch miejsc do kąpielii przy plaży miejskiej w Iławie na działce nr 1/2 obręb 14 miasta Iławy. Wniosek spełniał wymagania art. 131 ustawy z dnia 18 lipca 2001 r. Prawo wodne (t.j. Dz.U. z 2012 r. poz. 145 ze zm.). Zawiadomiono strony o wszczęciu postępowania w sprawie wydania przedmiotowego pozwolenia wodnoprawnego i możliwości zapoznania się ze zgromadzonym materiałem w sprawie oraz możliwości wypowiedzenia się co do zebranych dowodów i materiałów oraz zgłoszonych żądań przed wydaniem decyzji. Jednocześnie zgodnie z art. 127 ust. 6 ustawy Prawo wodne informację o wszczęciu postępowania o wydanie pozwolenia wodnoprawnego podano do publicznej wiadomości. Na zawiadomienie o wszczęciu postępowania zareagował pełnomocnik Prezesa Krajowego Zarządu Gospodarki Wodnej w Gdańsku, wykonujący prawa właścicielskie w stosunku do jeziora Jeziorak, wnosząc o przedstawienie operatu wodnoprawnego do zaopiniowania Regionalnemu Zarządowi Gospodarki Wodnej w Gdańsku, celem uniknięcia ewentualnego odwołania od decyzji. Starosta Iławski przesyłając operat wodnoprawny do zaopiniowania przedłużył postępowanie w sprawie. Po otrzymaniu opinii dotyczącej planowanych do rozbiórki i wykonania urządzeń wodnych objętych opiniowanym operatem wodnoprawnym ponownie zawiadomiono strony o możliwości zapoznania się z aktami sprawy, wypowiedzenia się co do zebranych dowodów i materiałów oraz zgłoszonych żądań,

a także złożenia dodatkowych wyjaśnień mogących mieć znaczenie w sprawie. Strony nie skorzystały z przysługującego im prawa.

Na podstawie przedłożonej dokumentacji ustalono, że Gmina Miejska Łąwa ze względu na stan istniejącej infrastruktury plaży miejskiej przy ul. Kajki w Ławie postanowiła ją zmodernizować. W ramach prac modernizacyjnych zaplanowano likwidację (rozbiórkę) istniejącego na jeziorze Jeziorak pomostu w kształcie odwróconej litery „U” i wykonanie w tym samym miejscu identycznego, nowego pomostu. Postanowiono również wyznaczyć dwa miejsca wykorzystywane do kąpeli: jedno w obrębie pomostu, drugie na obszarze graniczącym z pomostem. Zarówno pomost, jak i miejsca wykorzystywane do kąpeli zlokalizowane zostaną na terenie działki nr 1/2 obręb 14 miasta Ławy przy działce nr 214/1 obręb 2 miasta Ławy. Działka nr 1/2 w obrębie 14 miasta Ławy - jezioro Jeziorak jest wodą publiczną, w stosunku do której wykonywanie praw właścicielskich w imieniu Skarbu Państwa przysługuje Prezesowi Krajowego Zarządu Gospodarki Wodnej. Jak wcześniej napisano pełnomocnik Prezesa Krajowego Zarządu Gospodarki Wodnej w Gdańsku w trakcie prowadzonego postępowania zapoznał się z operatem wodnoprawnym dotyczącym planowanych do wykonania urządzeń wodnych i pismem znak TZK/53kanał ławski-06/2014/RW z dnia 30.07.2014 r. przedstawił swoje uwagi (będące charakterystyką zaplanowanych do wykonania urządzeń, zgodną z danymi zawartymi w operacie wodnoprawnym) oraz podał dodatkowe informacje dotyczące planowanego przedsięwzięcia, które w oparciu o art. 128 ustawy Prawo wodne zostały uwzględnione w pkt 5 lit. a), c), g), j) sentencji decyzji. W ramach modernizacji plaży miejskiej zostanie zlikwidowany istniejący pomost poprzez rozebranie go w całości, łącznie z wydobyciem pali zabitych w dno, a następnie zostanie w tym samym miejscu wykonany nowy pomost o bardzo podobnych parametrach i takim samym kształcie – odwróconej litery „U”. Podstawowe parametry charakteryzujące te urządzenia oraz warunki ich wykonania zawarto w sentencji decyzji. Jednocześnie postanowiono wyznaczyć dwa miejsca wykorzystywane do kąpeli corocznie w sezonie od 20 czerwca do 31 sierpnia. Miejsce pierwsze zostanie wygradzone poprzez wewnętrzne krawędzie wybudowanego pomostu w kształcie litery „U”, będzie to obszar wody mieszczący się wewnątrz pomostu. Drugie miejsce wykorzystywane do kąpeli, jako płytki basen, zostało zaprojektowane obok pomostu. W celu jego wyznaczenia konieczne okazało się wbicie dwóch pali stalowych w dno jeziora oraz jednego pala stalowego na łądzie, aczkolwiek wszystkie trzy pale są zaprojektowane do wykonania na terenie działki nr 214/1. Granica obszaru tego miejsca do kąpeli będzie biegła wzdłuż boku pomostu (na odcinku około 10 m), a następnie będzie odbijała w bok do pali wbitych w jezioro i zwracała w kierunku łądu do wbitego tam pala. Miejsce to zostanie wygradzone za pomocą liny z pływakami z tworzywa sztucznego. Podstawowe parametry charakteryzujące te urządzenia oraz warunki ich wykonania zawarto w sentencji decyzji. Wykonanie pomostów oraz miejsc wykorzystywanych do kąpeli będzie miało miejsce w Obszarze Chronionego Krajobrazu Pojezierza Ławskiego – część A.

Projektowany do rozbiórki i budowy pomost oraz pale i miejsca wykorzystywane do kąpeli nie naruszają ustaleń planu gospodarowania wodami na obszarze dorzecza Wisły, ustaleń miejscowego planu zagospodarowania przestrzennego miasta Ławy i wymagań ochrony zdrowia ludzi, środowiska i dóbr kultury wpisanych do rejestru zabytków oraz nie stoją w sprzeczności z zasadą zrównoważonego rozwoju, a w szczególności z zachowaniem dobrego stanu wód i charakterystycznych dla nich biocenoz, potrzebą zachowania istniejącej rzeźby terenu oraz biologicznych stosunków w środowisku wodnym. W przypadku uszkodzenia pomostu zostanie on odpowiednio oznakowany, a korzystanie z niego zostanie ograniczone lub wstrzymane do czasu wykonania niezbędnych napraw. W przypadku zniszczenia oznakowania miejsc wykorzystywanych do kąpeli zostanie ono niezwłocznie przywrócone. Rozbiórka, jak i budowa nowego pomostu oraz wbicie pali w dno jeziora powinny być przeprowadzone zgodnie z zasadami wiedzy technicznej oraz obowiązującymi warunkami i przepisami z zakresu BHP i ochrony środowiska.

Pomost oraz miejsca wykorzystywane do kąpeli wraz z palami bitymi w dno jeziora są urządzeniami wodnymi zgodnie z definicją zawartą w art. 9 ust. 1 pkt 19 ustawy z dnia 18 lipca 2001 r. Prawo wodne (t.j. Dz.U. z 2012 r., poz. 145 ze zm.), gdyż służą korzystaniu z wód. Wykonanie i rozbiórka urządzeń wodnych wymaga pozwolenia wodnoprawnego według art. 122 ust. 1 pkt 3 tej samej ustawy, gdyż na podstawie art. 9 ust. 2 pkt 2 cytowanej już ustawy wykonanie urządzeń wodnych stosuje się odpowiednio do odbudowy, rozbudowy, przebudowy, rozbiórki lub likwidacji tych urządzeń. Punkt 6 niniejszej decyzji zapisano na podstawie art. 123 ust. 2 ustawy Prawo wodne, a pozostałą treść sentencji na podstawie art. 128 ust. 1. Pozwolenie wodnoprawne wydaje w drodze decyzji starosta, na czas określony, przy czym obowiązek ustalania czasu obowiązywania nie dotyczy pozwoleń wodnoprawnych na wykonanie urządzeń wodnych – art. 127 ust. 1 i 5 oraz art. 140 ust. 1 ustawy Prawo wodne.

Biorąc powyższe pod uwagę orzeczono jak w sentencji decyzji.

Pozwolenie wodnoprawne wygasa, jeżeli nie rozpoczęto wykonywania urządzeń wodnych w terminie 3 lat od dnia, w którym niniejsze pozwolenie wodnoprawne stało się ostateczne – art. 135 pkt 3 ustawy Prawo wodne.

Od decyzji służy stronom prawo wniesienia odwołania do Dyrektora Regionalnego Zarządu Gospodarki Wodnej w Gdańsku, za pośrednictwem Starosty Iławskiego, w terminie 14 dni od dnia doręczenia decyzji.

Wydanie niniejszych pozwoleń wodnoprawnych zwolnione od opłaty skarbowej na podstawie z art. 7 pkt 3 ustawy z dnia 16 listopada 2006 r. o opłacie skarbowej (t.j. Dz.U. z 2012 r. poz. 1282 ze zm.).



Z up. STAROSTY

Wiesław Giszewski
WICESTAROSTA

Otrzymują:

- ① Gmina Miejska Iława, ul. Niepodległości 13, 14-200 Iława + 1 egz. operatu.
2. ~~Prezes Krajowego Zarządu Gospodarki Wodnej, za pośrednictwem pełnomocnika Prezesa Krajowego Zarządu Gospodarki Wodnej w Gdańsku, ul. Rogaczewskiego 9/19, 80-804 Gdańsk.~~
3. Gospodarstwo Rybackie IŁAWA Sp. z o.o., ul. Sienkiewicza 28, 14-200 Iława.
4. aa - 2 egz. + 1 egz. operatu.

Do wiadomości:

1. Iławskie Centrum Sportu, Turystyki i Rekreacji, ul. Niepodległości 11B, 14-200 Iława.
2. Dyrektor Regionalnego Zarząd Gospodarki Wodnej, ul. F. Rogaczewskiego 9/19, 80-804 Gdańsk – kataster wodny.

**Rozdział 4. OPINIA GEOTECHNICZNA DLA BUDOWY NOWEGO
POMOSTU NA KĄPIELISKU MIEJSKIM W IŁAWIE
W REJONIE UL. KAJKI**

OPINIA GEOTECHNICZNA

*dla budowy nowego pomostu na kąpielisku miejskim
w Iławie w rej. ul. Kajki*

Inwestor: **Urząd Miasta Iławy**
14-200 Iława, ul. Niepodległości 13

Zamawiający: **Autorska Pracownia Architektury CAD Sp. z o.o.**
04-158 Warszawa, ul. Zamieniecka 46

Opracowali:

.....
mgr inż. *Tadeusz Szczuczko*
upr. geol. nr V-1678, VII-1310

.....
mgr *Szymon Skowroński*
upr. geol. nr XI-072/POM

Kierownik:

.....
mgr inż. *Tatiana Szczuczko*

SPIS TREŚCI

SPIS TREŚCI.....	2
I. WSTĘP	3
II. ZAKRES PRAC	3
1. <i>Prace geodezyjne</i>	3
2. <i>Prace polowe.....</i>	3
3. <i>Badania laboratoryjne.....</i>	4
4. <i>Prace kameralne</i>	4
III. LOKALIZACJA I ZAGOSPODAROWANIE TERENU	4
IV. BUDOWA GEOLOGICZNA I WARUNKI WODNE.....	4
V. CHARAKTERYSTYKA GEOTECHNICZNA GRUNTÓW	6
VI. WNIOSKI	7

Załączniki

1. Mapa dokumentacyjna
2. Objaśnienia symboli i znaków
3. Przekroje geotechniczne
4. Wyniki badań sondą dynamiczną DPL
5. Karty otworów badawczych
6. Wyprowadzone wartości danych geotechnicznych
7. Analizy granulometryczne
8. Wyniki badań laboratoryjnych gruntów spoistych

I. WSTĘP

Niniejszą dokumentację opracowano na podstawie:

- zlecenia Zamawiającego,
- Rozporządzenia MTBiGM z dnia 25 kwietnia 2012 r. w sprawie ustalania geotechnicznych warunków posadawiania obiektów budowlanych (Dz. U. 2012, poz. 463),
- PN-EN 1997-2: Eurokod 7: Projektowanie geotechniczne – Część 2: Rozpoznanie i badanie podłoża gruntowego,
- Polskich Norm: PN-81/B-03020, PN-86/B-02480, PN-88/B-04481, PN-B-02479:1998, PN-B-02481:1998, PN-B-04452:2002.

Celem niniejszych badań jest rozpoznanie warunków gruntowo-wodnych dla potrzeb budowy nowego pomostu na kąpielisku miejskim w rejonie ul. Kajki w Iławie.

Nowy pomost planuje się posadowić w sposób pośredni na palach stalowych wypełnionych betonem. Istniejący pomost ma konstrukcję drewnianą w kształcie litery „C” posadowioną na palach drewnianych.

Obszar badań zawiera się w obrębie strefy brzegowej Jez. Jeziorak i obejmuje fragment kąpieliska. W sąsiedztwie planowanej inwestycji znajdują się ogródki działkowe, tereny zielone, pomosty cumownicze i budynki ośrodków sportowych.

II. ZAKRES PRAC

1. Prace geodezyjne

Otwory badawcze wytyczono metodą domiarów prostokątnych w nawiązaniu do istniejących w terenie charakterystycznych szczegółów wg mapy sytuacyjno-wysokościowej w skali 1:500. Rzędne terenu przy otworach badawczych oraz zwierciadło wody w jeziorze określono na podstawie niwelacji technicznej w dowiązaniu do reperu roboczego o rzędnej 106,79 m n.p.m. Lokalizację reperu przedstawiono na mapie dokumentacyjnej.

2. Prace polowe

W ramach prac polowych w dniach 21 i 22 maja 2014 r. wykonano:

a) na lądzie:

- 2 otwory badawcze (nr 1 i 2) o średnicy 88 mm metodą mechaniczno-obrotową do głębokości 6,0-7,5 m,
- 2 sondowania sondą dynamiczną lekką DPL,

b) na wodzie:

- 4 otwory badawcze (nr w1 - w4) o średnicy 90 mm w rurach osłonowych metodą udarową do głębokości 17,0 m, łącznie 68 mb. wierceń,
- 4 sondowania dynamiczne sondą lekką DPL,
- pomiary głębokości dna jeziora.

Wiercenia na łądzie wykonywano wiertnicą pionową typu LWP-16S produkcji Wamet, natomiast wiercenia na wodzie wykonywano z istniejącego pomostu urządzeniem wiertniczym H-2 z użyciem rur okładzinowych. Wiercenia i sondowania wykonano zgodnie z wytycznymi PN-B-04452:2002.

W czasie wierceń prowadzono obserwacje i pomiary zwierciadła wody gruntowej i powierzchniowej, natomiast urobek z każdego marszu świdra, nie rzadziej niż co 1,0 m poddano badaniom makroskopowym. W toku tych badań określono rodzaj gruntu, domieszki, przewarstwienia, barwę, wilgotność i stan.

3. Badania laboratoryjne

Do badań laboratoryjnych pobrano 12 prób rodzimych gruntów niespoistych o naturalnym uziarnieniu NU oraz 2 próby gruntów spoistych o naturalnej wilgotności NW.

Na 8 wytypowanych próbkach wykonano przesiewy metodą sitową dla określenia składu granulometrycznego, współczynników filtracji k i wskaźników różnoziarnistości U .

Na 1 wytypowanej próbce NW wykonano oznaczenia wilgotności naturalnej i granic konsystencji (granice płynności metodą stożka).

Badania laboratoryjne wykonano zgodnie z procedurami PN-88/B-04481, a wyniki badań przedstawiono na zał. 7-8.

4. Prace kameralne

Objęły one analizę wyników badań polowych, laboratoryjnych oraz graficzne i tekstowe opracowanie opinii.

III. LOKALIZACJA I ZAGOSPODAROWANIE TERENU

Teren badań położony jest w północnej części Iławy i obejmuje strefę brzegową Jez. Jeziorak. Brzeg jeziora w południowej części jest umocniony 4 rzędami murów oporowych, natomiast północna część brzegu jest naturalnie ukształtowana ze spadkiem w kierunku jeziora. Rzędne terenu w rejonie ul. Kajki kształtują się w przedziale 107,3-108,1 m n.p.m., obniżając się przy linii brzegowej do rzędnych 99,4-101,0 m n.p.m. Poziom wody w Jezioraku, w okresie prowadzonych badań, kształtował się na rzędnej 99,36 m n.p.m.

W rejonie pomostu znajdują się kable energetyczne i teletechniczne o niezainwentaryzowanej lokalizacji.

Pod względem geomorfologicznym teren badań leży na Pojezierzu Iławskim, w obrębie rynny jeziornej Jezioraka, ukształtowanej podczas późnego plejstocenu i przeobrażonej w holocen.

IV. BUDOWA GEOLOGICZNA I WARUNKI WODNE

Do głębokości rozpoznanej wierceniami występują grunty czwartorzędowe (holoceńskie i plejstocenne). Granicę pomiędzy holocenem a plejstocenem ustalono orientacyjnie, z uwagi na brak wyraźnych różnic litologiczno-genetycznych w przypowierzchniowej części podłoża.

Holocen

W holocenie powstały osady jeziorne (mułki) i nasypy budowlane. W okresie tym doszło także do częściowego przekształcenia stropowej części gruntów plejstocenijskich.

Osady jeziorne występują w dnie jeziora, w postaci nieciągłej warstwy o miąższości 0,2-0,4 m. Są to mułki powstałe na drodze sedymentacji materii organicznej w środowisku wodnym.

Nasypy budowlane występują lokalnie w rejonie otw. 2, na przyczółku istniejącego pomostu. Zbudowane są one z piasków średnich ze żwirem i humusem, a ich miąższość wynosi 0,8 m.

Grunty deluwialne stanowią efekt przekształcenia stropowych warstw plejstocenijskich gruntów mineralnych i akumulacyjnej działalności jeziora. Występują one w obrębie plaży na powierzchni terenu lub pod nasypami budowlanymi na głębokości 0,8 m. Miąższość tych gruntów jest niewielka i wynosi 0,5-1,6 m. Litologicznie są to piaski średnie i piaski drobne próchniczne z przewarstwieniami piasków grubych i piasków drobnych oraz domieszkami torfu i pyłów.

Plejstocen

Grunty plejstocenijskie reprezentowane są przez grunty rzeczno-lodowcowe, zastoiskowe i morenowe.

Grunty rzeczno-lodowcowe wykształcone są w postaci piasków średnich, drobnych i pylastych z przewarstwieniami lub domieszkami żwirów, piasków grubych oraz pyłów piaszczystych i glin pylastych. Grunty te powstały w wyniku sedymentacji materiału mineralnego niesionego przez rzekę i wody topniejącego lądolodu. Występuje tu tendencja do zmniejszania się wielkości ziaren wraz z większą głębokością, gdzie w spągowej serii dominują piaski pylaste z przewarstwieniami zastoiskowych pyłów i glin pylastych. Miąższość serii gruntów niespoistych (czwartorzędowych) wynosi od 5,0 do 11,5 m.

Grunty zastoiskowe wykształcone są w postaci glin pylastych i pyłów piaszczystych. Grunty te stanowią lokalne warstwy o niedużej miąższości (0,2-1,5 m) zalegając nad glinami morenowymi lub w postaci przewarstwień w obrębie piasków drobnych i pylastych. Są to grunty słaboprzepuszczalne, wrażliwe na uplastycznienie i naruszenie struktury.

Grunty morenowe wykształcone są w postaci glin piaszczystych z domieszką żwiru przewarstwionych piaskami gliniastymi lub gliną piaszczystą zwięzłą. Grunty te stanowią pozostałość po erozyjnej działalności wód rzecznych, a ich strop zagłębia się w kierunku północno-zachodnim od 6,5 m w otw. nr 2 do 15,3-15,7 m w otw. nr w1 – w4. Są to grunty słaboprzepuszczalne i stanowią najgłębiej rozpoznaną warstwę geologiczną.

Rozpoznaną budowę geologiczną przedstawiono na przekrojach geotechnicznych (zał. nr 3).

Na terenie badań występuje jedna warstwa wodonośna posiadająca więź hydrauliczną z wodami Jeziora Jeziorak. Wody gruntowe o swobodnym zwierciadle występują na brzegu jeziora oraz w obrębie przepuszczalnych piasków rzeczno-lodowcowych i deluwialnych. Stropowa część warstwy wodonośnej zbudowana jest z piasków średnich o współczynniku filtracji wg USBSC $k_{10} = 6,6-9,3$ m/d, a spągowa - z piasków drobnych i pylastych o $k_{10} = 0,9-4,1$ m/d. Rynna jeziora Jeziorak pełni funkcję drenującą wody powierzchniowe i gruntowe z sąsiednich, wyżej położonych terenów.

V. CHARAKTERYSTYKA GEOTECHNICZNA GRUNTÓW

Na terenie badań podłoże gruntowe zgodnie z normą PN-86/B-02480 zalicza się do gruntów rodzimych mineralnych (niespoistych i spoistych) i organicznych oraz nasypów budowlanych.

Podziału podłoża gruntowego na warstwy geotechniczne dokonano na podstawie genezy, litologii i stanu gruntów. Za parametr wiodący dla gruntów niespoistych przyjęto stopień zagęszczenia I_D określony metodą „A” na podstawie sondowań, natomiast dla gruntów spoistych - stopień plastyczności I_L określono na podstawie badań laboratoryjnych. Pozostałe parametry geotechniczne ustalono metodą doświadczenia porównywalnego w oparciu o zależności korelacyjne z tablic zawartych w PN-81/B-03020.

Ze szczegółowej charakterystyki geotechnicznej wyłączono mułki zalegające na dnie jeziora w postaci mało znaczącej nieciągłej warstwy o miąższości 0,2-0,4 m.

W **warstwie I** ujęto mokre i nawodnione, piaszczyste grunty deluwialne i rzeczno-lodowcowe. Ze względu na zmienny rodzaj i stan tych gruntów podzielono je na 4 warstwy.

Warstwa Ia1

Do warstwy tej zaliczono piaski drobne próchniczne w stanie luźnym przewarstwione piaskami średnimi z domieszką pyłu i torfu. Występują one lokalnie w rejonie otw. nr 1 na głębokości 1,1 m w postaci lokalnej warstwy o miąższości 0,5 m. Charakterystyczna wartość stopnia zagęszczenia wynosi $I_D=0,30$.

Warstwa Ia2

W warstwie tej ujęto piaski drobne w stanie średniozagęszczonym. Grunty tej warstwy występują w rejonie otw. nr 1 i 2 na głębokości 4,1-4,9 m, a ich miąższość kształtuje się od 1,4 do ponad 1,9 m. Charakterystyczna wartość stopnia zagęszczenia wynosi $I_D=0,45$. Są to grunty przepuszczalne, równoziarniste o wskaźniku różnoziarnistości $U=1,6-1,9$.

Warstwa Ia3

W warstwie tej ujęto piaski drobne i pylaste występujące w rejonie otw. w1-w4 na głębokości 8,0-9,5 m. Charakterystyczna wartość stopnia zagęszczenia tych gruntów wynosi $I_D=0,70$. Są to grunty przepuszczalne i słaboprzepuszczalne, równoziarniste o wskaźniku różnoziarnistości $U=2,1-2,5$.

Warstwa Ib

Do warstwy tej zaliczono piaski średnie z przewarstwieniami piasków grubych, drobnych i żwirów w stanie średniozagęszczonym. Grunty tej warstwy są najbardziej rozpowszechnione w przypowierzchniowej części terenu, tworząc ciągłą warstwę o miąższości 3,5-6,1 m. Charakterystyczna wartość stopnia zagęszczenia wynosi $I_D=0,45$. Są to grunty przepuszczalne, równoziarniste o wskaźniku różnoziarnistości $U=2,0-2,8$.

W **warstwie II** zestawiono spoiste grunty zastoiskowe, które zgodnie z PN-81/B-03020 zalicza się do grupy konsolidacyjnej „C”. Ujęto tu twardoplastyczne i plastyczne pyły piaszczyste i gliny pylaste. Wartość charakterystyczna stopnia plastyczności wynosi $I_L=0,25$.

W **warstwie III** zestawiono spoiste grunty morenowe, które zgodnie z PN-81/B-03020 zalicza się do grupy konsolidacyjnej „B”. Ujęto tu twardoplastyczne i plastyczne gliny piaszczyste z przewarstwieniami piasków gliniastych i glin piaszczystych zwięzłych oraz domieszkami żwiru. Grunty tej warstwy występują na przeważającej części terenu na głębokości 6,5-15,7 m. Wartość charakterystyczna stopnia plastyczności wynosi $I_L=0,25$.

W tabeli na zał. nr 6 zestawiono wyprowadzone wartości danych geotechnicznych.

VI. WNIOSKI

1. Na podstawie wykonanych badań stwierdza się, że na terenie badań występują korzystne warunki gruntowe dla potrzeb projektowania posadowienia pomostu. Zgodnie z kryteriami Rozporządzenia MTBiGM z dnia 25 kwietnia 2012 r. warunki gruntowe określa się jako złozone, z uwagi na projektowanie obiektu na jeziorze.
2. Podłoże nośne stanowią grunty deluwialne i rzeczno-lodowcowe: piaski drobne w stanie średniozagęszczonym **warstwy Ia2**, piaski drobne i pylaste w stanie zagęszczonym **warstwy Ia3**, piaski średnie z przewarstwieniami piasków drobnych, grubych i żwirów w stanie średniozagęszczonym **warstwy Ib** oraz spoiste grunty morenowe w stanie twardoplastycznym i plastycznym **warstwy III**.
3. Podłoże słabonośne stanowią grunty organiczne występujące lokalnie na dnie jeziora w postaci warstwy o miąższości 0,2-0,4 m oraz grunty deluwialne - piaski drobne próchniczne w stanie luźnym **warstwy Ia1** o miąższości 0,5 m.
4. Podłoże podatne na odkształcenia, wrażliwe na uplastycznienie stanowią grunty zastoiskowe **warstwy II**.
5. Układ warstw geotechnicznych przedstawiono na przekrojach geotechnicznych - zał. nr 3.
6. Na podstawie analizy wyników badań zaleca się posadowienie pali projektować w gruntach nośnych **warstw Ia2, Ia3, Ib** lub **III**.
7. Najkorzystniejsze podłoże dla posadowienia (oparcia) pali stanowią piaski w stanie zagęszczonym **warstwy Ia3** oraz piaski w stanie średniozagęszczonym **warstwy Ia2** i **Ib**. Wzdłuż dłuższej części pomostu strop gruntów nośnych nadających do posadowienia pali zalega na głębokości 3,4-4,8 m poniżej zwierciadła wody w jeziorze. W obrębie piasków występują przewarstwienia żwirów z domieszkami otoczków, mogących stanowić lokalne utrudnienia podczas zagłębiania pali. Na głębokości 12,5-13,0 m występuje strop piasków pylastych i drobnych podatnych na upłynnienie - nie zaleca się posadawiać pali na tych gruntach.
8. W tabeli na zał. nr 6 zestawiono wartości danych geotechnicznych dla potrzeb sprawdzających obliczeń stanów granicznych nośności pali (np. wg PN-83/B-02482).
9. Poziom wody w Jeziorze Jeziorak w okresie badań osiągał rzędną 99,36 m n.p.m. Głębokość dna jeziora kształtuje się w przedziale 3,4-4,6 m, wypływając się w rejonie linii brzegowej.

Opracował:

.....

mgr inż. *Tadeusz Szczuczko*

MAPA DOKUMENTACYJNA
skala 1 : 500



lustro wody w jeziorze -
rzędna 99,36 m n.p.m.
(21.05.2014 r.)

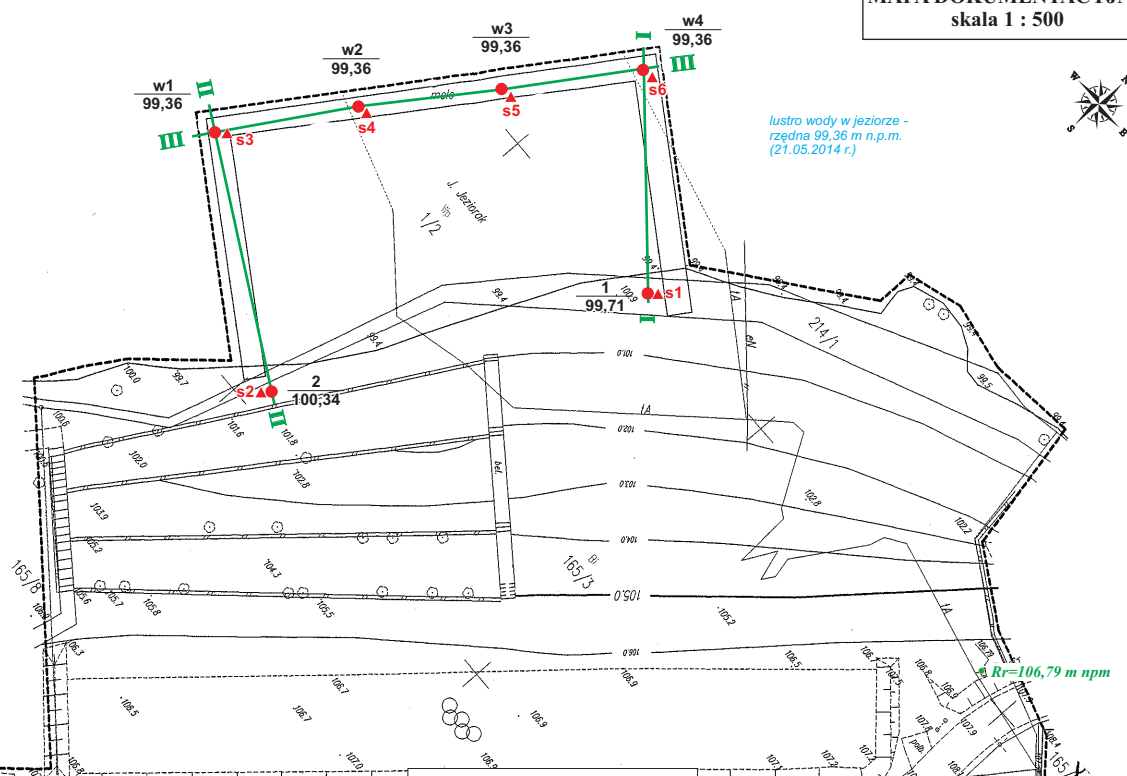

- Legenda:**
- otwór badawczy
 - 1 numer otworu
 - 99,71 rzędna terenu [m n.p.m.]
 - I—I przekrój geotechniczny
 - ▲ s1 sonda dynamiczna DPL
 - Rr reper roboczy

Opinia geotechniczna
dla budowy nowego pomostu na kąpielisku miejskim
w Ilawie w rej. ul. Kajki

GEOLIT s.c.
biuro:
ul. Iwanowskiej 10d
87-100 Toruń
tel. (0-56) 96-44-008

Opracował:
mgr inż. T. Szczuczko

Data:
V 2014

Zał. nr 1

OBJAŚNIENIA SYMBOLI I ZNAKÓW

użytych na przekrojach i kartach otworów

Symbolle geotechniczne gruntów wg normy PN-86/B-02480

GRUNTY NASYPOWE

- NN nasyp niebudowlany
NB nasyp budowlany

GRUNTY RODZIME ORGANICZNE

- Ph grunt próchniczny [$2\% < I_{om} < 5\%$]
Nmp namuł piaszczysty [$5\% < I_{om} < 30\%$]
Nmg namuł gliniasty [$5\% < I_{om} < 30\%$]
Gy gytie [$CaCO_3 > 5\%$]
T torf [$I_{om} > 30\%$]



GRUNTY RODZIME MINERALNE

- | | | | |
|-----|--------------------|------|---------------------------|
| Ko | otoczaki | II | pył |
| Ż | żwir | Gp | glina piaszczysta |
| Żg | żwir gliniasty | Gpz | glina piaszczysta zwięzła |
| Po | pospółka | G | glina |
| Pog | pospółka gliniasta | Gz | glina zwięzła |
| Pr | piasek gruby | GII | glina pylasta |
| Ps | piasek średni | GIIz | glina pylasta zwięzła |
| Pd | piasek drobny | Ip | ił piaszczysty |
| PII | piasek pylasty | I | ił |
| Pg | piasek gliniasty | III | ił pylasty |
| PIp | pył piaszczysty | Wb | węgiel brunatny |





ZNAKI DODATKOWE DOT. OPISU GRUNTU

- + domieszki
// przewarstwienia (wkładki)
/ na pograniczu
() określenia uzupełniające dotyczące składu nasypu, rodzaju gruntów, petrografii skał
1 numer otworu
101,88 rzędna terenu

OPIS STRATYGRAFICZNY

-  Czwartorzęd - holocen
 Czwartorzęd - plejstocen
 Trzeciorzęd - pliocen





OPRÓBOWANIE

-  próbka o naturalnym uziarnieniu (NU)
 próbka o naturalnej wilgotności (NW)
 próbka o nienaruszonej strukturze (NNS)
 próbka wody gruntowej (WG)

PODZIAŁ GRUNTÓW ZE WZGLĘDU NA WILGOTNOŚĆ

- s suchy
mw mało wilgotny
w wilgotny
m mokry
nw nawodniony





OZNACZENIA WODY W WIERCENIU

-  wyinterpretowany max. poziom wody gruntowej
 głębokość ustabilizowanego zwierciadła wody gruntowej
 głębokość nawierconego zwierciadła wody gruntowej
grunt nawodniony
 sączenie

OZNACZENIA STANU GRUNTÓW

- ln luźny
szg średnio zagęszczony
zg zagęszczony
bzg bardzo zagęszczony
zw zwarty
pzw półzwarty
tpl twardoplastyczny
pl plastyczny
mpl miękkoplastyczny
pl płynny

INNE OZNACZENIA

-  IIa numer warstwy geotechnicznej
 rzut projektowanego obiektu na przekrój
 granica warstwy geotechnicznej
 współczynnik filtracji k [m/d]

T.T. Szczuczko
GEOLIT

GEOLIT s.c.
biuro:
ul. Iwanowskiej 10d
87-100 Toruń
tel. (0-56) 66-44-908

Opinia geotechniczna

dla budowy nowego pomostu na kąpielisku miejskim
w Iławie w rej. ul. Kajki

Opracował:
mgr inż. T. Szczuczko

Data:
V 2014

Zał. nr 2

PRZEKRÓJ GEOTECHNICZNY I-I

SE-

-NW

1
99.71

w4
99.36

m n.p.m.

m n.p.m.

Skala
1: $\frac{500}{200}$

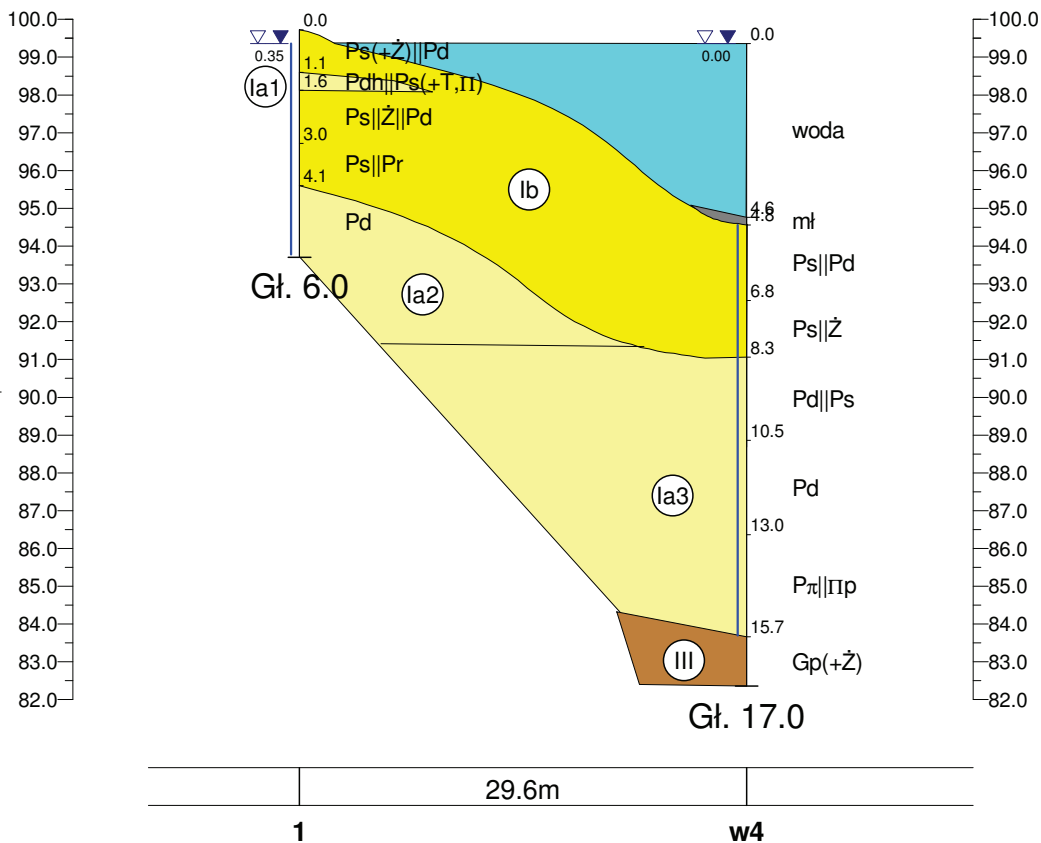

T. Szczuczko
GEOLIT

GEOLIT s.c.
biuro:
ul. Iwanowskiej 10d
87-100 Toruń
tel. (0-56) 66-44-908

Opinia geotechniczna

dla budowy nowego pomostu na kąpielisku miejskim
w Iławie w rej. ul. Kajki

Opracował:
mgr inż. T. Szczuczko

Data:
V 2014

Zał. nr **3/1**

PRZEKRÓJ GEOTECHNICZNY II-II

ESE-

-WNW

2
100.34

w1
99.36

m n.p.m.

m n.p.m.

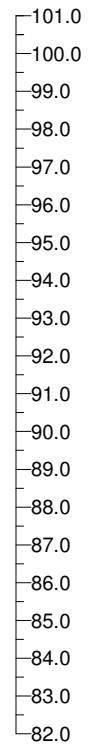
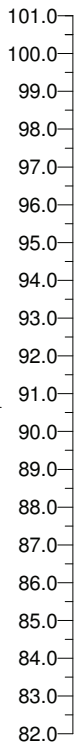

Skala
1: $\frac{500}{200}$

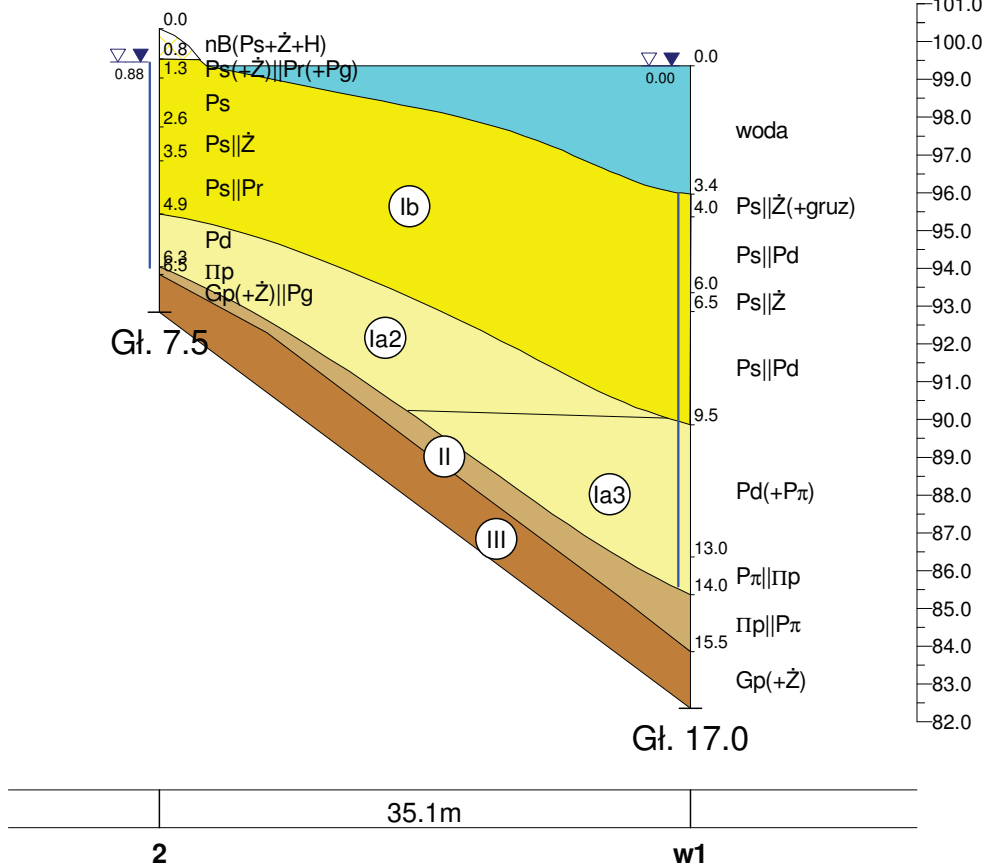

GEOLIT s.c.
biuro:
ul. Iwanowskiej 10d
87-100 Toruń
tel. (0-56) 66-44-908

Opinia geotechniczna

dla budowy nowego pomostu na kąpielisku miejskim
w Iławie w rej. ul. Kajki

Opracował:
mgr inż. T. Szczuczko

Data:
V 2014

Zał. nr 3/2

PRZEKRÓJ GEOTECHNICZNY III-III

SSW-

-NNE

w1
99.36

w2
99.36

w3
99.36

w4
99.36

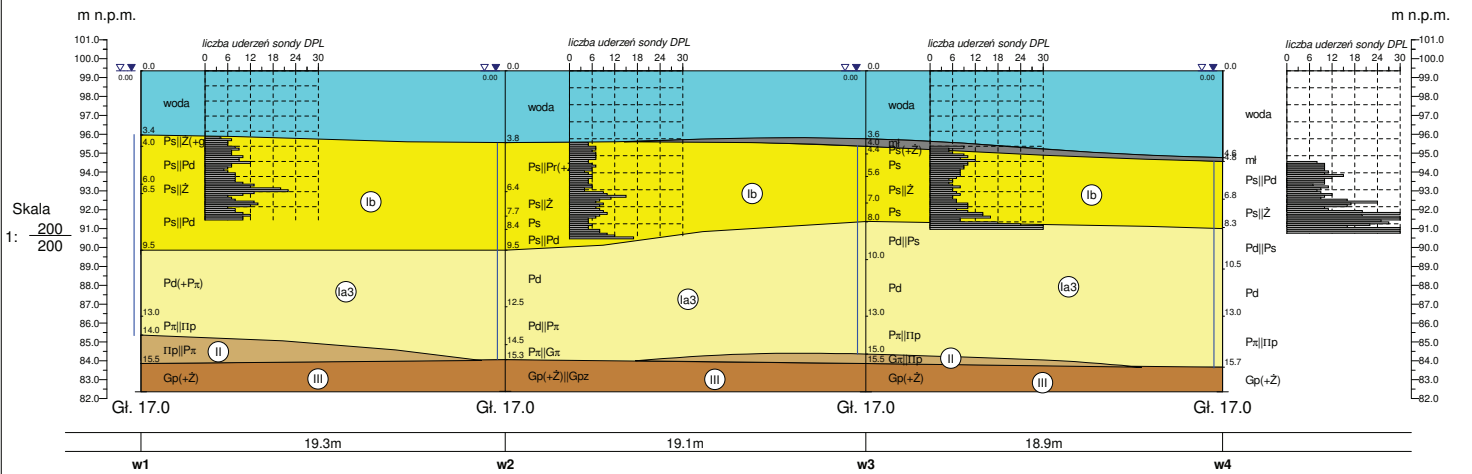

<p>15 Spółka GEOLIT GEOLIT s.c. Siedz.: ul. Iwanowskiej 10d 87-100 Toruń tel. (0-56) 66-44-908</p>	<p>Opinia geotechniczna dla budowy nowego pomostu na kąpielisku miejskim w Iławie w rej. ul. Kajki</p>		
	<p>Opracował: mgr inż. T. Szczuczko</p>	<p>Data: V 2014</p>	<p>Zał. nr 3/3</p>

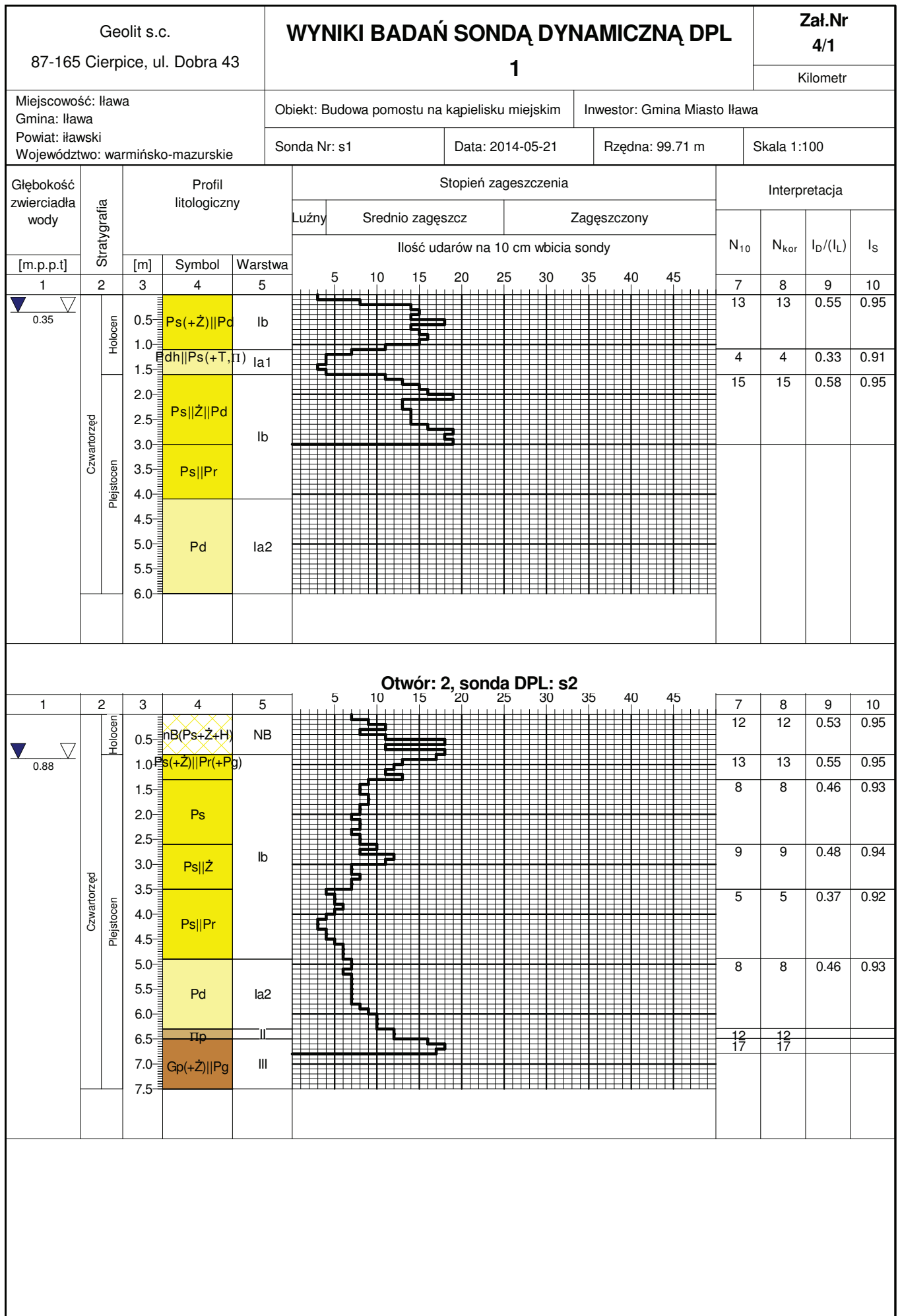

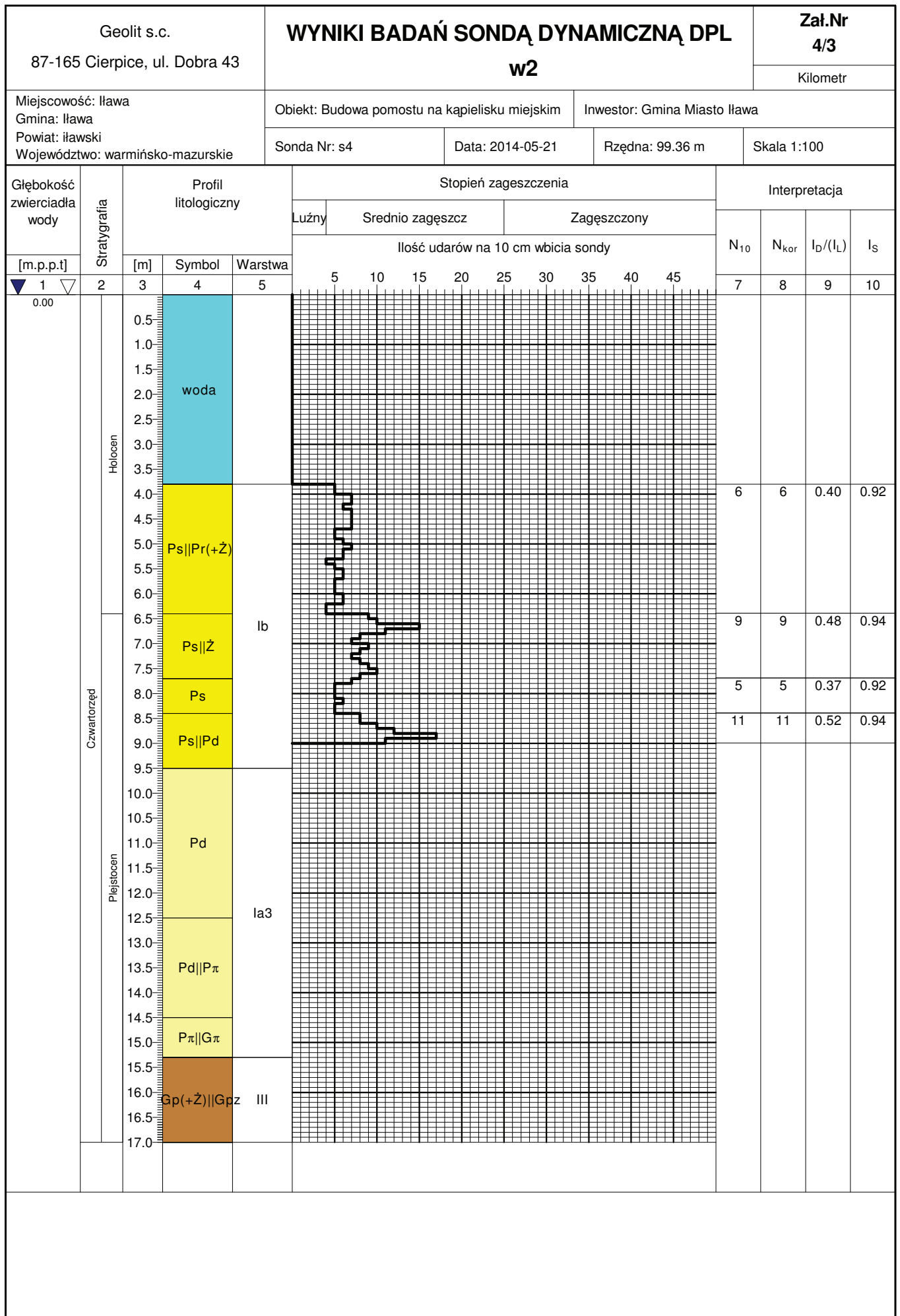

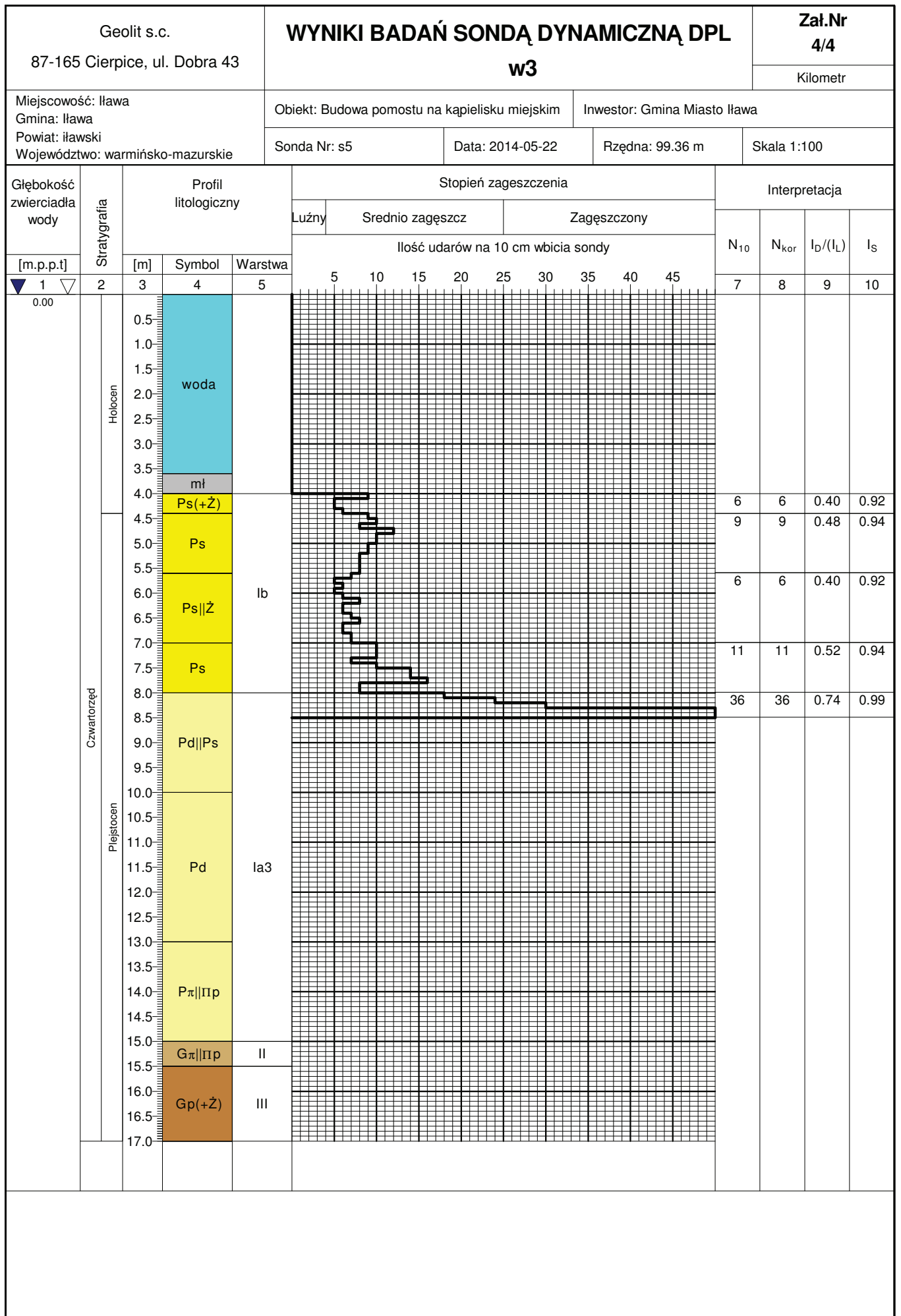

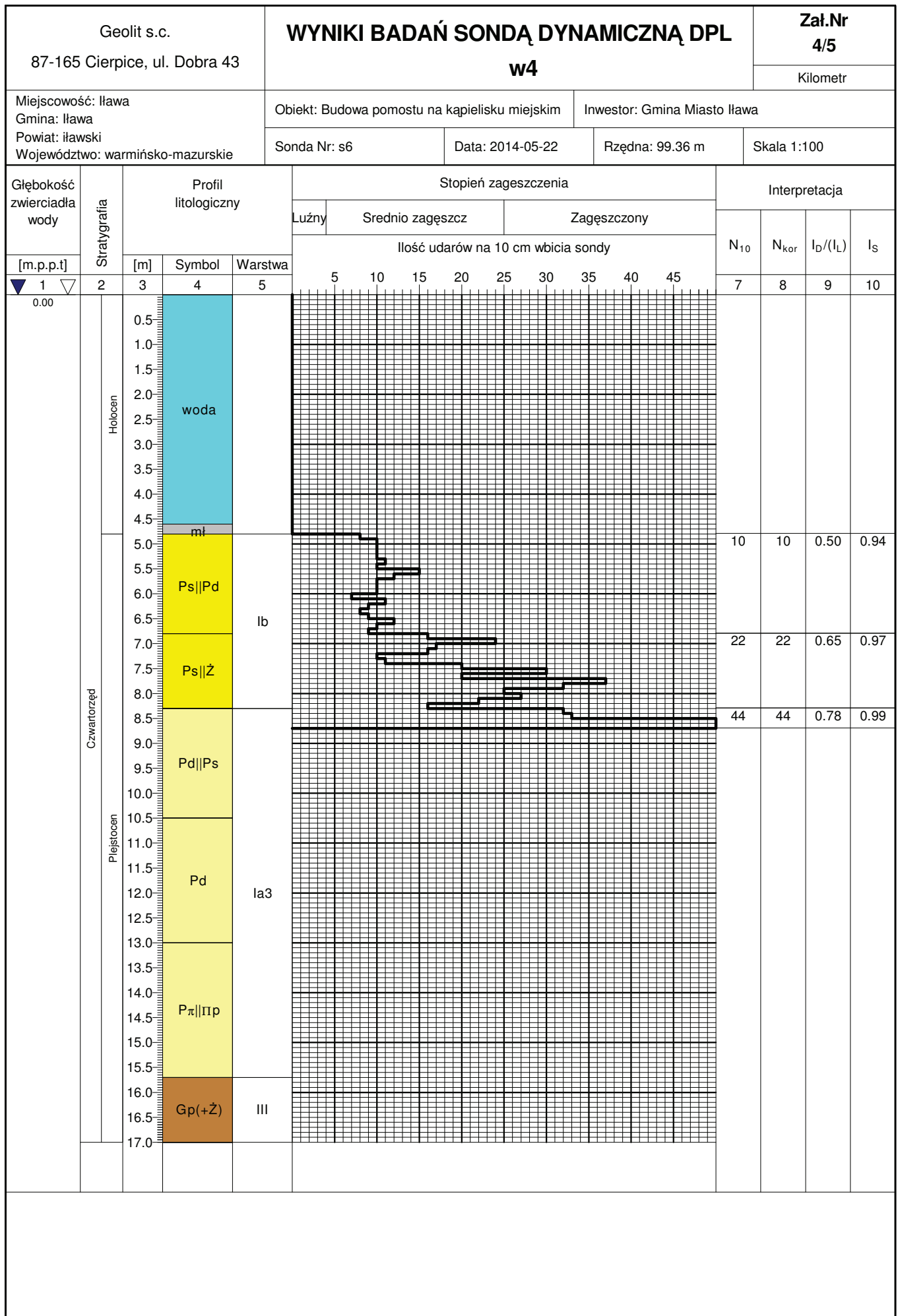

GEOLIT s.c. ul. Dobra 43, 87-165 Cierpice		KARTA OTWORU BADAWCZEGO 1					Zał.Nr: 5/1 Wiertnica: LWP-16S				
Miejscowość: Iława Gmina: Iława Powiat: iławski Województwo: warmińsko-mazurskie			Objekt: Budowa pomostu na kąpielisku miejskim Inwestor: Gmina Miasto Iława Wiercenie: Geolit s.c. Dozór geol.: mgr inż. T. Szczuczko			System wiercenia: obrotowy Rzędna: 99.71 m n.p.m. Skala 1 : 100 Data wiercenia: 2014-05-21					
Wiercenie	Głębokość zwiarcia wody	Stratygrafia	Profil litologiczny		Przelot	Opis litologiczny	Wilgotność	Ilość wateczkowań	Stan gruntu	Stopień plastyczności	Warstwa geotechniczna
			[m]								
1	2	3	4	5	6	7	8	9	10	11	12
	0.35	Holocen Czwartorzęd Pleistocen		Ps(+Ż) Pd		piasek średni, jasnożółty z domieszką żwiru przewarstwiony piaskiem drobnym	m/nw		szg		lb
			-1.0	Pdh Ps(+T,II)	1.10	piasek drobny próchniczny, szary przewarstwiony piaskiem średnim z domieszką torfu i pyłu			szg/l		la1
			-2.0	Ps Ż Pd	1.60	piasek średni, jasnoszary przewarstwiony żwirem przewarstwiony piaskiem drobnym					lb
			-3.0	Ps Pr	3.00	piasek średni, jasnoszary przewarstwiony piaskiem grubym	nw		szg		
			-4.0		4.10						la2
			-5.0	Pd		piasek drobny, jasnoszary					
			-6.0		6.00						
otwór: 2 Rzędna: 100.34 m n.p.m. Data wiercenia: 2014-05-21											
1	2	3	4	5	6	7	8	9	10	11	12
	0.88	Holocen Czwartorzęd Pleistocen		nB(Ps+Ż+H)		nasyp budowlany, żółto-szary złożony z piasku średniego z domieszką żwiru z domieszką humusu	w/m				NB
			-1.0	Ps(+Ż) Pr(+Pg)	0.80	piasek średni, żółty z domieszką żwiru przewarstwiony piaskiem grubym z domieszką piasku gliniastego	m/nw				
			-2.0	Ps	1.30	piasek średni, żółty					lb
			-3.0	Ps Ż	2.60	piasek średni, żółty przewarstwiony żwirem			szg		
			-4.0	Ps Pr	3.50	piasek średni, żółty przewarstwiony piaskiem grubym	nw				
			-5.0	Pd	4.90	piasek drobny, żółty					la2
			-6.0	IIp	6.30	pył piaszczysty, brązowy		1/0	tpl	0.2	II
			-7.0	Gp(+Ż) Pg	6.50	glina piaszczysta, ciemnoszara z domieszką żwiru przewarstwiona piaskiem gliniastym	w	2/2	tpl/pl	0.25	III
					7.50						

GEOELIT s.c. ul. Dobra 43, 87-165 Cierpice			KARTA OTWORU BADAWCZEGO w1				Zał.Nr: 5/2				
Miejscowość: Łława Gmina: Łława Powiat: łławski Województwo: warmińsko-mazurskie			Objekt: Budowa pomostu na kąpielisku miejskim Inwestor: Gmina Miasto Łława Wiercenie: Geolit s.c. Dozór geol.: mgr inż. T. Szczuczko				System wiercenia: udarowy Rzędna: 99.36 m n.p.m. Skala 1 : 100 Data wiercenia: 2014-05-21				
Wiercenie	Głębokość zwiarcia wody	Stratygrafia	Profil litologiczny		Przelot	Opis litologiczny	Wilgotność	Ilość wałczkowań	Stan gruntu	Stopień plastyczności	Warstwa geotechniczna
			[m]	[m]							
1	2	3	4	5	6	7	8	9	10	11	12
	0.00										
		Holocen		woda		woda					
				Ps Ż(+gruz)	3.40	piasek średni, jasnożółty przewarstwiony żwirem z domieszką gruzu					
				Ps Pd	4.00	piasek średni, jasnożółty przewarstwiony piaskiem drobnym					
				Ps Ż	6.00	piasek średni, jasnożółty przewarstwiony żwirem			szg		lb
				Ps Pd	6.50	piasek średni, jasnożółty przewarstwiony piaskiem drobnym					
		Czwartorzęd			9.50		nw				
				Pd(+Pπ)		piasek drobny, jasnoszary z domieszką piasku pylastego			zg/szg		la3
				Pπ Πp	13.00	piasek pylasty, jasnoszary przewarstwiony pyłem piaszczystym			zg		
				Πp Pπ	14.00	pył piaszczysty, jasnoszary przewarstwiony piaskiem pylastym		0/1			II
				Gp(+Ż)	15.50	gлина piaszczysta, szara z domieszką żwiru	w	2/2/1	tpl	0.2	III
					17.00						

GEOELIT s.c. ul. Dobra 43, 87-165 Cierpice		KARTA OTWORU BADAWCZEGO w2					Zał.Nr: 5/3					
Miejscowość: Łława Gmina: Łława Powiat: łławski Województwo: warmińsko-mazurskie			Objekt: Budowa pomostu na kąpielisku miejskim Inwestor: Gmina Miasto Łława Wiercenie: Geolit s.c. Dozór geol.: mgr inż. T. Szczuczko			System wiercenia: udarowy Rzędna: 99.36 m n.p.m. Skala 1 : 100 Data wiercenia: 2014-05-21						
Wiercenie	Głębokość zwiarcia wody	Stratygrafia	Profil litologiczny		Przelot	Opis litologiczny	Wilgotność	Ilość wałczkowań	Stan gruntu	Stopień plastyczności	Warstwa geotechniczna	
			[m]	[m]								
1	2	3	4	5	6	7	8	9	10	11	12	
	0.00											
		Holocen		woda		woda						
		Czwartorzęd		Ps Pr(+Ż)	3.80	piasek średni, jasnożółty przewarstwiony piaskiem grubym z domieszką żwiru						
				Ps Ż	6.40	piasek średni, jasnożółty przewarstwiony żwirem			szg		lb	
				Ps	7.70	piasek średni, jasnożółty						
				Ps Pd	8.40	piasek średni, żółty przewarstwiony piaskiem drobnym						
			Plejstocen		Pd	9.50	piasek drobny, jasnoszary	nw		zg/szg		
					Pd Pπ	12.50	piasek drobny, jasnoszary przewarstwiony piaskiem pylastym					la3
					Pπ Gπ	14.50	piasek pylasty, jasnoszary przewarstwiony gliną pylastą			zg		
					Gp(+Ż) Gpz	15.30	glina piaszczysta, szara z domieszką żwiru przewarstwiona gliną piaszczystą zwięzłą		w	2/2/3	pl	0.3
					17.00							

Głębokość zwierciadła wody		Stratygrafia		Profil litologiczny		Przelot	Opis litologiczny	Wilgotność	Ilość wateczkowań	Stan gruntu	Stopień plastyczności	Warstwa geotechniczna
1	2	3	4	5	6	7						
0.00												
			Holocen	woda			woda					
				mł	3.60		Mulek, szary					
				Ps(+Ż)	4.00		piasek średni, jasnożółty z domieszką żwiru					
				Ps	4.40		piasek średni, jasnożółty					
				Ps Ż	5.60		piasek średni, jasnożółty przewarstwiony żwirem			szg		lb
				Ps	7.00		piasek średni, jasnożółty					
			Czwartorzęd	Pd Ps	8.00		piasek drobny, żółty przewarstwiony piaskiem średnim	nw				
			Pleistocen	Pd	10.00		piasek drobny, jasnoszary			zg		la3
				Pπ Πp	13.00		piasek pylasty, jasnoszary przewarstwiony pyłem piaszczystym					
				Gπ Πp	15.00		glina pylasta, szara przewarstwiona pyłem piaszczystym		2/2	tpl	0.25	II
				Gp(+Ż)	15.50		glina piaszczysta, szara z domieszką żwiru	w	2/3	pl	0.3	III
					17.00							

GEOELIT s.c. ul. Dobra 43, 87-165 Cierpice		KARTA OTWORU BADAWCZEGO w4					Zał.Nr: 5/5 Wiertnica: H-2					
Miejscowość: Łława Gmina: Łława Powiat: łławski Województwo: warmińsko-mazurskie			Objekt: Budowa pomostu na kąpielisku miejskim Inwestor: Gmina Miasto Łława Wiercenie: Geolit s.c. Dozór geol.: mgr inż. T. Szczuczko			System wiercenia: udarowy Rzędna: 99.36 m n.p.m. Skala 1 : 100 Data wiercenia: 2014-05-22						
Wiercenie	Głębokość zwierciadła wody	Stratygrafia	Profil litologiczny		Przelot	Opis litologiczny	Wilgotność	Ilość wateczkowań	Stan gruntu	Stopień plastyczności	Warstwa geotechniczna	
			[m]	[m]								
1	2	3	4	5	6	7	8	9	10	11	12	
	0.00											
		Holocen		woda		woda						
		Czwartorzęd		mł	4.60 4.80	Mutek, ciemnooliwkowy			pl			
				Ps Pd			piasek średni, żółty przewarstwiony piaskiem drobnym			szg		lb
				Ps Ż		6.80	piasek średni, żółty przewarstwiony żwirem					
				Pd Ps		8.30	piasek drobnny, jasnoszary przewarstwiony piaskiem średnim					
				Pd		10.50	piasek drobnny, jasnoszary	nw		zg		la3
				Pπ Πp		13.00	piasek pylasty, jasnoszary przewarstwiony pyłem piaszczystym					
		Pleistocen		Gp(+Ż)	15.70	glina piaszczysta, szara z domieszką żwiru	w	2/3	pl	0.3	III	
					17.00							

WYPROWADZONE WARTOŚCI DANYCH GEOTECHNICZNYCH

wg PN-83/B-02482

Profil stratygraficzny	Opis litologiczno-genetyczny	Numer warstwy geotechnicznej	Symbol gruntu wg PN-86/B-02480	Symbol gruntu wg PN-EN ISO 14688-2:2006	Symbol geologicznej konsolidacji gruntu	Stan gruntu		Wilgotność naturalna W_n	Gęstość objętościowa ρ	Spoistość C_u	Kąt tarcia wewnętrznego ϕ_u	Edometryczny moduł ścisłości pierwotnej M_o	Jedn. graniczny opór gruntu	
						stopień zagęszczenia	stopień plastyczności						pod podstawą pala	wzdłuż poboczniczy pala
						I_D	I_L						q	t
								%	tm^{-3}	kPa	$^{\circ}$	kPa	kPa	kPa
Czwartorzęd	Nasypy budowlane	NB	NB (Ps+Ż, H)	Mg		0,50*		$\frac{14,0}{22,0}$	$\frac{1,85}{2,00}$	-	33,0	95 000	-	-
	Osady jeziorne (denne)		mł	Or		Grunty organiczne w stanie płynnym						-	-5	
	Niespoiste grunty deluwialne i rzeczno-lodowcowe	Ia1	Pdh (//Ps, +T,II)	orFSa		0,30*		$\frac{21,0}{30,0}$	$\frac{1,72}{1,87}$	-	27,0	25 000	-	20
		Ia2	Pd	FSa		0,45*		$\frac{16,0}{24,0}$	$\frac{1,74}{1,89}$	-	30,0	55 000	2 020	42
		Ia3	Pd, P π (//Ps, Πp , G π)	FSa, siSa		0,70*		$\frac{14,0}{22,0}$	$\frac{1,78}{1,97}$	-	31,5	85 000	Pd / 2830 P π / 2210	Pd / 65 P π / 48
		Ib	Ps (//Pr, Ż, Pd, +Pg, gruz)	MSa		0,45*		$\frac{14,0}{22,0}$	$\frac{1,84}{1,99}$	-	32,5	85 000	2 660	56
	Spoiste grunty zastoiskowe	II	Pp, G π (//P π)	Si, saSi	"C"	0,25*		18,0	2,05	15,0	14,0	25 000	870	23
Spoiste grunty lodowcowe	III	Gp (+Ż, //Pg, Gpz)	saCl	"B"	0,25*		14,0	2,15	30,0	17,0	32 000	1 300	39	

Objaśnienia:

* wartość ustalona podczas badań polowych

 T.T. Szczuczko GEOLIT s.c. biuro: ul. Iwanowskiej 10d 87-100 Toruń tel. (0-56) 66-44-908	Opinia geotechniczna dla budowy nowego pomostu na kąpielisku miejskim w Iławie w rej. ul. Kajki	
	Opracował: mgr inż. T. Szczuczko	Data: V 2014
	Zał. nr 6	

Kartę opracował:

mgr Szymon Skowroński

Obiekt: projektowana budowa pomostu

Data: V 2014

Adres: kąpielisko miejskie, ul. Kajki, Itawa

Numer otworu: **1**

Głębokość poboru [m]: **3,0**

Masa próbki [g]: **246,0**

sito	waga	%	cum [%]
32	-	-	-
16	-	-	-
8	-	-	-
4	-	-	-
2	2,0	0,8	0,8
1	7,0	2,8	3,7
0,5	23,0	9,3	13,0
0,25	108,0	43,9	56,9
0,125	95,0	38,6	95,5
0,063	10,0	4,1	99,6
pozostało	1,0	0,4	100,0

d10 : 0,153790 [mm]

d60 : 0,304372 [mm]

u = d60/d10 = 2,0

Współczynnik filtracji:

Hazena k10 : 28,381535 [m/d]

USBSC k10 : 0,007629 [cm/s]

USBSC k10 : 6,6 [m/d]

Seelheima k10 : 0,026099 [cm/s]

Nazwa gruntu: **Ps**

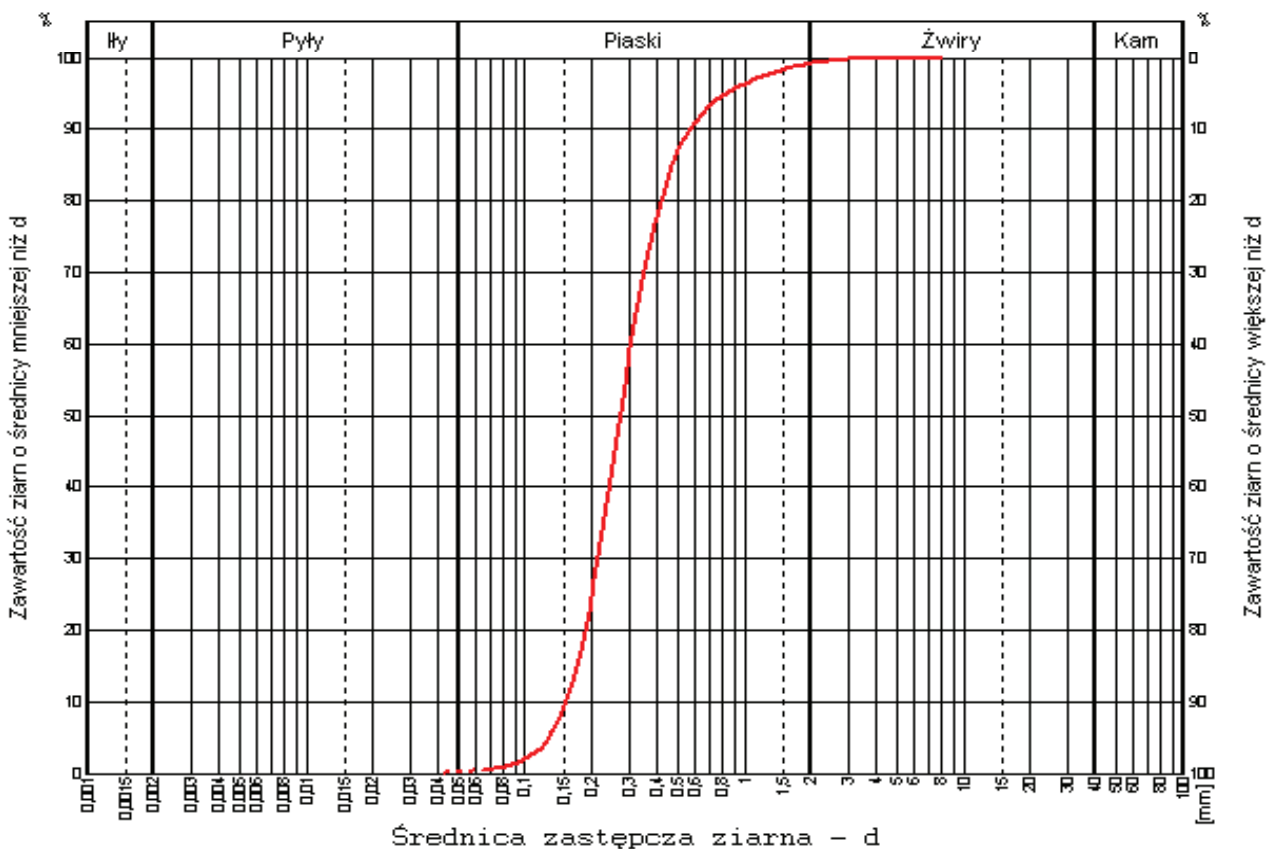

Kartę opracował:

mgr Szymon Skowroński

Obiekt: projektowana budowa pomostu

Data: V 2014

Adres: kąpielisko miejskie, ul. Kajki, Itawa

Numer otworu: **1**

Głębokość poboru [m]: **5,5**

Masa próbki [g]: **219,0**

sito	waga	%	cum [%]
32	-	-	-
16	-	-	-
8	-	-	-
4	-	-	-
2	1,0	0,5	0,5
1	1,0	0,5	0,9
0,5	4,0	1,8	2,7
0,25	45,0	20,5	23,3
0,125	150,0	68,5	91,8
0,063	16,0	7,3	99,1
pozostało	2,0	0,9	100,0

d10 : 0,130393 [mm]

d60 : 0,213021 [mm]

U = d60/d10 = 1,6

Współczynnik filtracji:

Hazena k10 : 20,402774 [m/d]

USBSC k10 : 0,004723 [cm/s]

USBSC k10 : 4,1 [m/d]

Seelheima k10 : 0,013839 [cm/s]

Nazwa gruntu: **Pd**

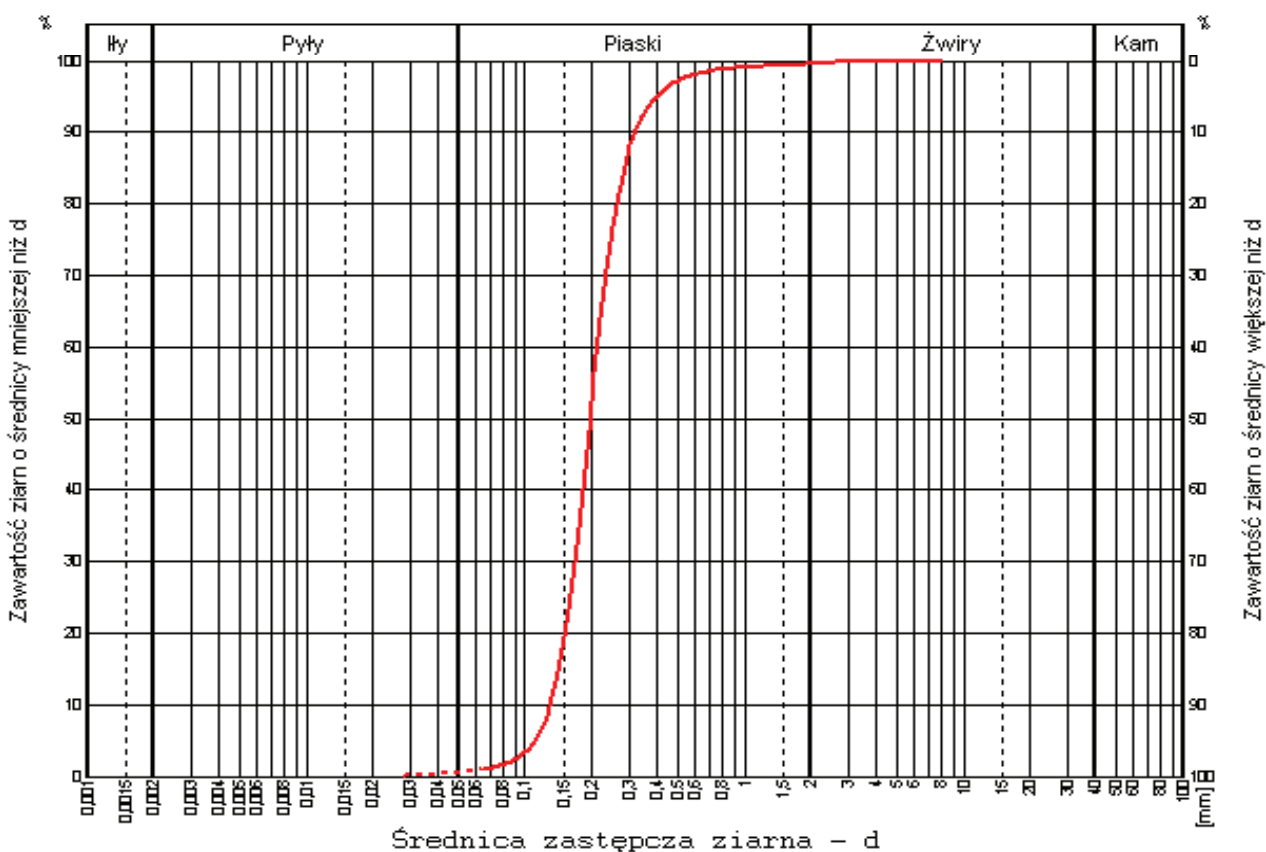

Kartę opracował:

mgr Szymon Skowroński

Obiekt: projektowana budowa pomostu

Data: V 2014

Adres: kąpielisko miejskie, ul. Kajki, Itawa

Numer otworu: **2**

Głębokość poboru [m]: **2,0**

Masa próbki [g]: **213,0**

sito	waga	%	cum [%]
32	-	-	-
16	-	-	-
8	-	-	-
4	1,0	0,5	0,5
2	2,0	0,9	1,4
1	8,0	3,8	5,2
0,5	28,0	13,1	18,3
0,25	113,0	53,1	71,4
0,125	51,0	23,9	95,3
0,063	8,0	3,8	99,1
pozostało	2,0	0,9	100,0

d10 : 0,167130 [mm]

d60 : 0,360995 [mm]

U = d60/d10 = 2,2

Współczynnik filtracji:

Hazena k10 : 22,346044 [m/d]

USBSC k10 : 0,010725 [cm/s]

USBSC k10 : 9,3 [m/d]

Seelheima k10 : 0,037170 [cm/s]

Nazwa gruntu: **Ps**

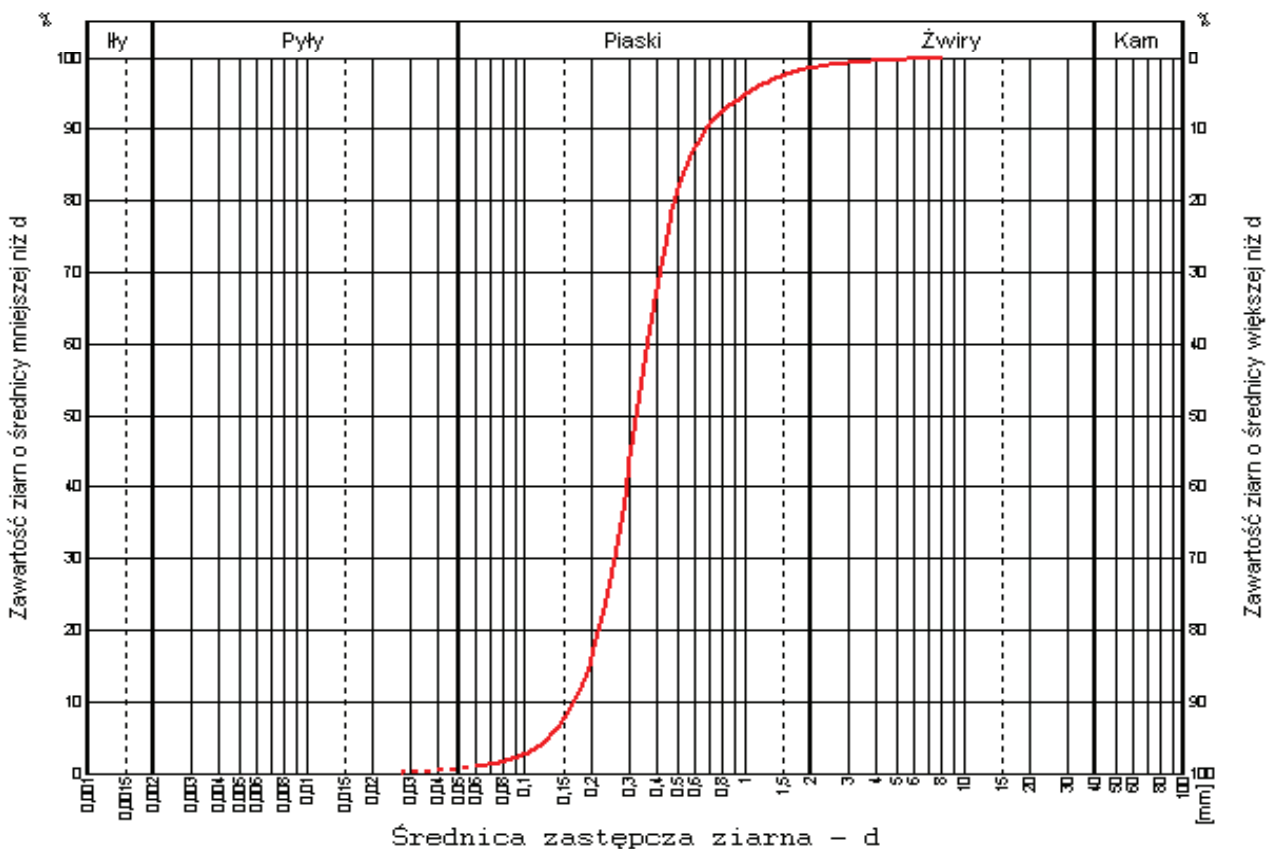

Kartę opracował:

mgr Szymon Skowroński

Obiekt: projektowana budowa pomostu

Data: V 2014

Adres: kąpielisko miejskie, ul. Kajki, Itawa

Numer otworu: **2**

Głębokość poboru [m]: **5,5**

Masa próbki [g]: **218,0**

sito	waga	%	cum [%]
32	-	-	-
16	-	-	-
8	-	-	-
4	-	-	-
2	-	-	-
1	1,0	0,5	0,5
0,5	3,0	1,4	1,8
0,25	5,0	2,3	4,1
0,125	118,0	54,1	58,3
0,063	80,0	36,7	95,0
pozostało	11,0	5,0	100,0

d10 : 0,077197 [mm]

d60 : 0,145800 [mm]

U = d60/d10 = 1,9

Współczynnik filtracji:

USBSC k10 : 0,001664 [cm/s]

USBSC k10 : 1,4 [m/d]

Seelheima k10 : 0,006435 [cm/s]

Nazwa gruntu: **Pd**

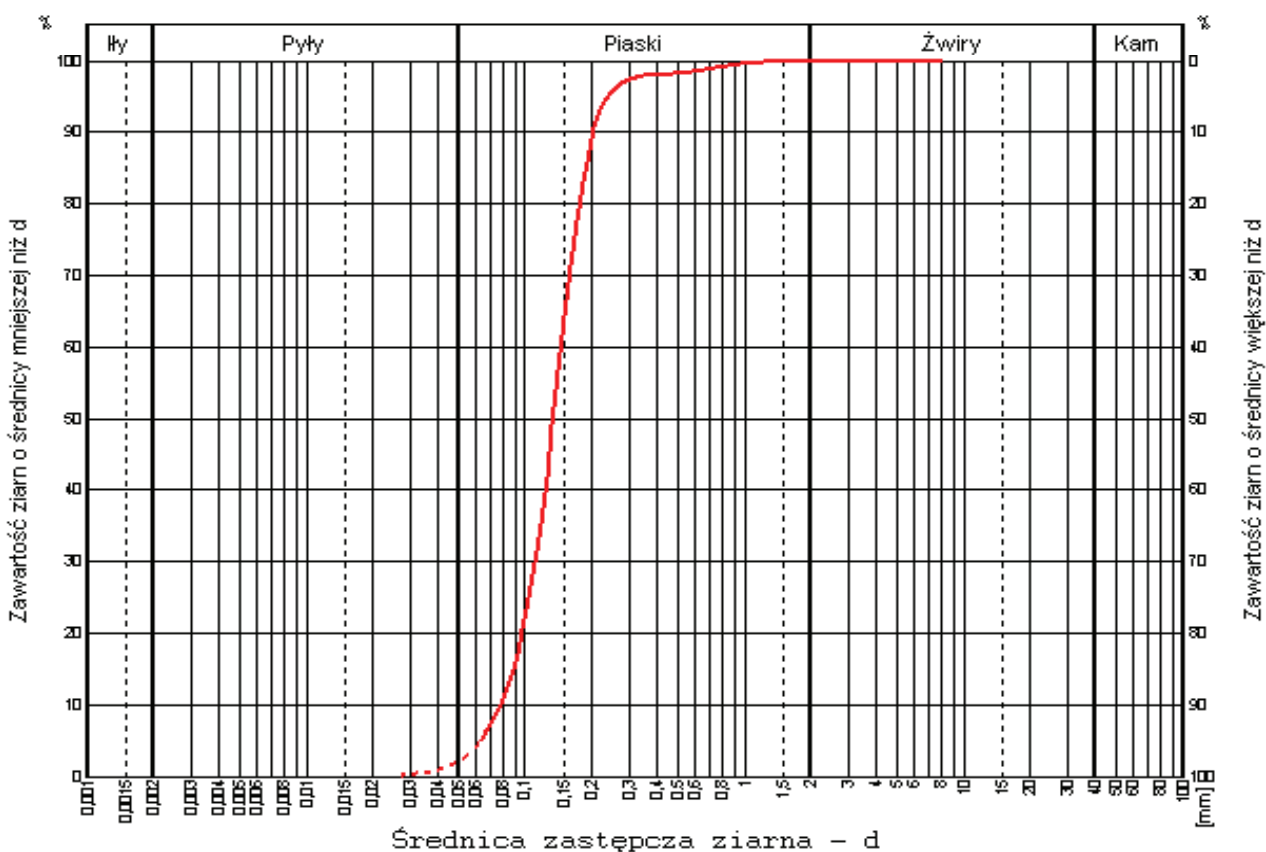

Kartę opracował:

mgr Szymon Skowroński

Obiekt: projektowana budowa pomostu

Data: V 2014

Adres: kąpielisko miejskie, ul. Kajki, Itawa

Numer otworu: **W1**

Głębokość poboru [m]: **6,0**

Masa próbki [g]: **263,0**

sito	waga	%	cum [%]
32	-	-	-
16	-	-	-
8	-	-	-
4	-	-	-
2	1,0	0,4	0,4
1	5,0	1,9	2,3
0,5	17,0	6,5	8,7
0,25	89,0	33,8	42,6
0,125	117,0	44,5	87,1
0,063	29,0	11,0	98,1
pozostało	5,0	1,9	100,0

d10 : 0,113646 [mm]

d60 : 0,258629 [mm]

U = d60/d10 = 2,8

Współczynnik filtracji:

Hazena k10 : 10,332326 [m/d]

USBSC k10 : 0,004403 [cm/s]

USBSC k10 : 3,8 [m/d]

Seelheima k10 : 0,018466 [cm/s]

Nazwa gruntu: **Pd**

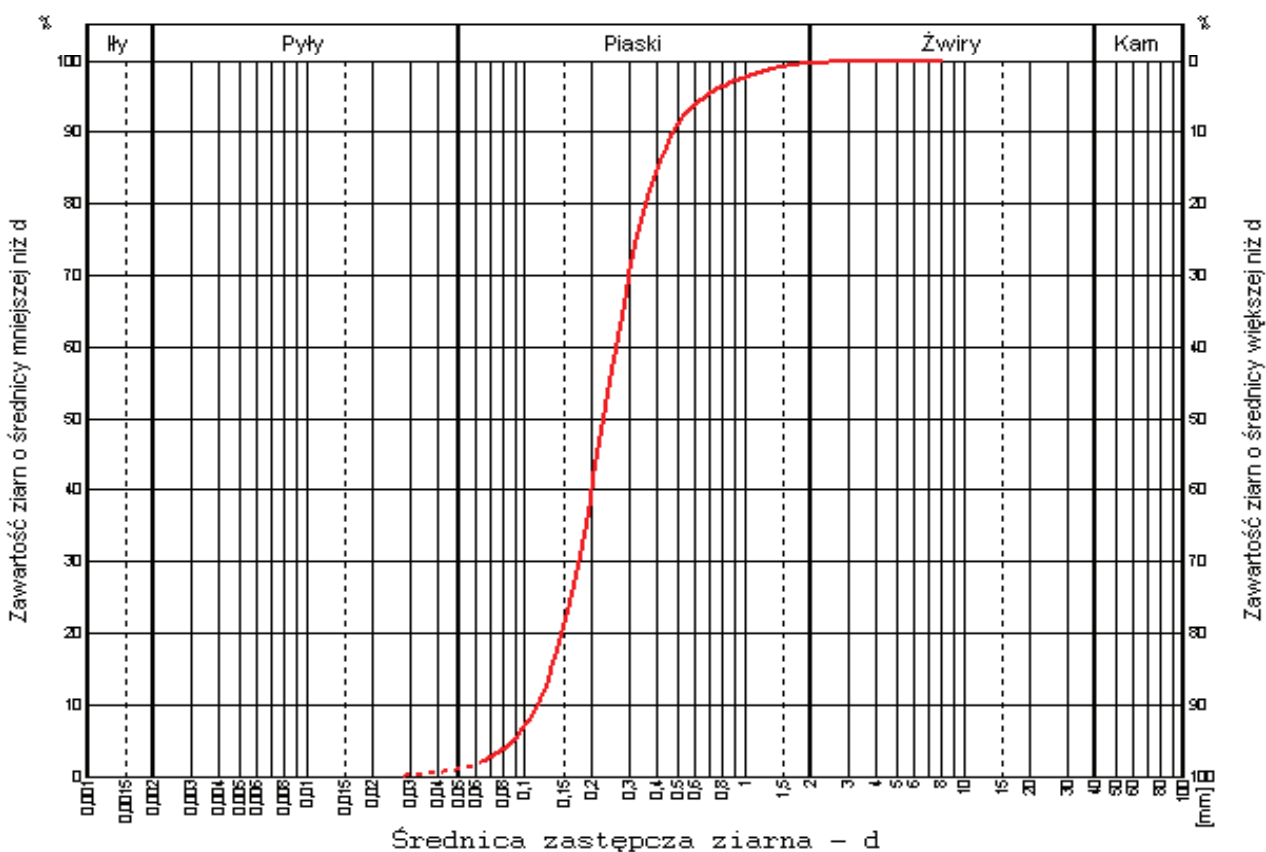

Kartę opracował:

mgr Szymon Skowroński

Obiekt: projektowana budowa pomostu

Data: V 2014

Adres: kąpielisko miejskie, ul. Kajki, Itawa

Numer otworu: **W2**

Głębokość poboru [m]: **13,0**

Masa próbki [g]: **236,0**

sito	waga	%	cum [%]
32	-	-	-
16	-	-	-
8	-	-	-
4	-	-	-
2	1,0	0,4	0,4
1	5,0	2,1	2,5
0,5	8,0	3,4	5,9
0,25	11,0	4,7	10,6
0,125	116,0	49,2	59,7
0,063	81,0	34,3	94,1
pozostało	14,0	5,9	100,0

d10 : 0,073913 [mm]

d60 : 0,154023 [mm]

U = d60/d10 = 2,1

Współczynnik filtracji:

USBSC k10 : 0,001565 [cm/s]

USBSC k10 : 1,4 [m/d]

Seelheima k10 : 0,006874 [cm/s]

Nazwa gruntu: **Pd**

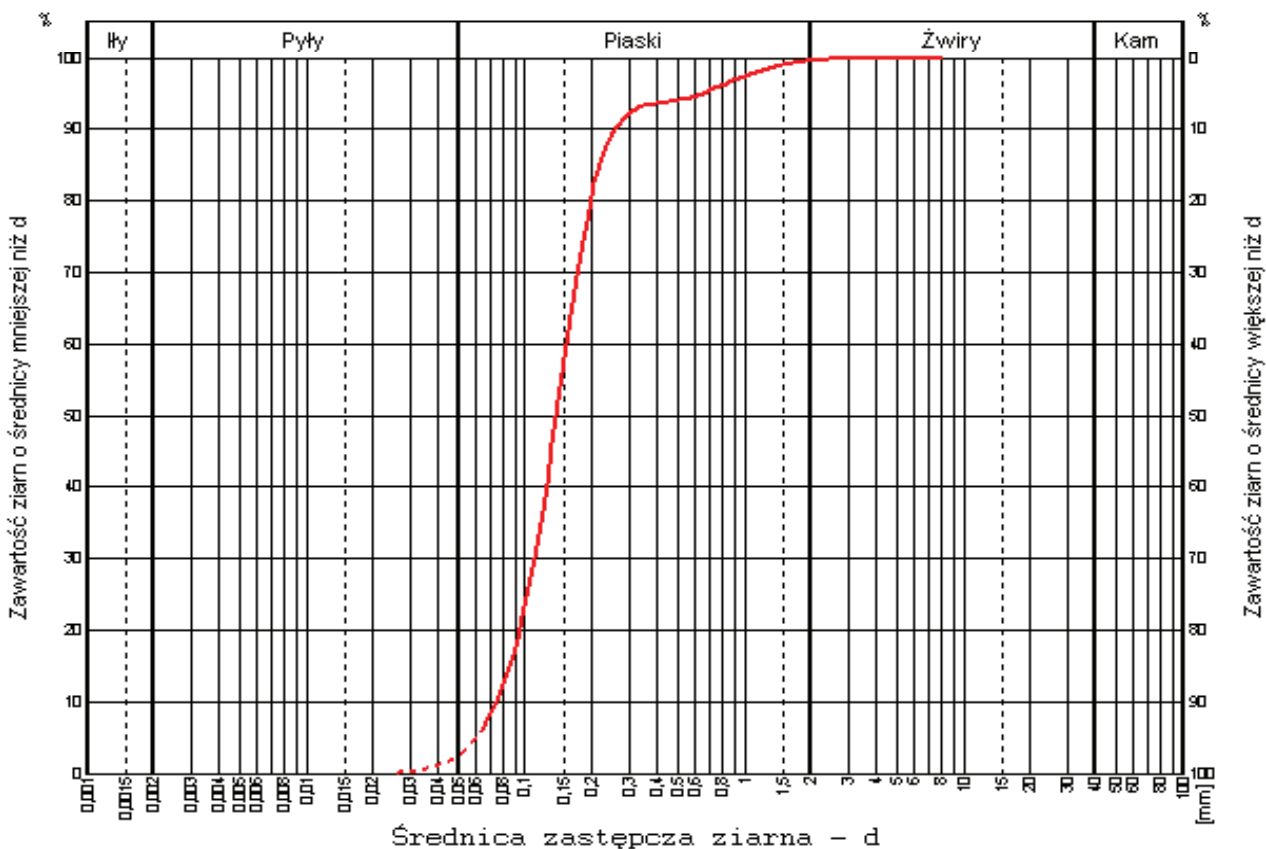

Kartę opracował:

mgr Szymon Skowroński

Obiekt: projektowana budowa pomostu

Data: V 2014

Adres: kąpielisko miejskie, ul. Kajki, Itawa

Numer otworu: **W3**

Głębokość poboru [m]: **8,5**

Masa próbki [g]: **77,0**

sito	waga	%	cum [%]
32	-	-	-
16	-	-	-
8	-	-	-
4	-	-	-
2	-	-	-
1	3,0	3,9	3,9
0,5	6,0	7,8	11,7
0,25	23,0	29,9	41,6
0,125	33,0	42,9	84,4
0,063	11,0	14,3	98,7
pozostało	1,0	1,3	100,0

d10 : 0,107393 [mm]

d60 : 0,255888 [mm]

U = d60/d10 = 2,4

Współczynnik filtracji:

Hazena k10 : 9,226600 [m/d]

USBSC k10 : 0,003753 [cm/s]

USBSC k10 : 3,2 [m/d]

Seelheima k10 : 0,017448 [cm/s]

Nazwa gruntu: **Pd**

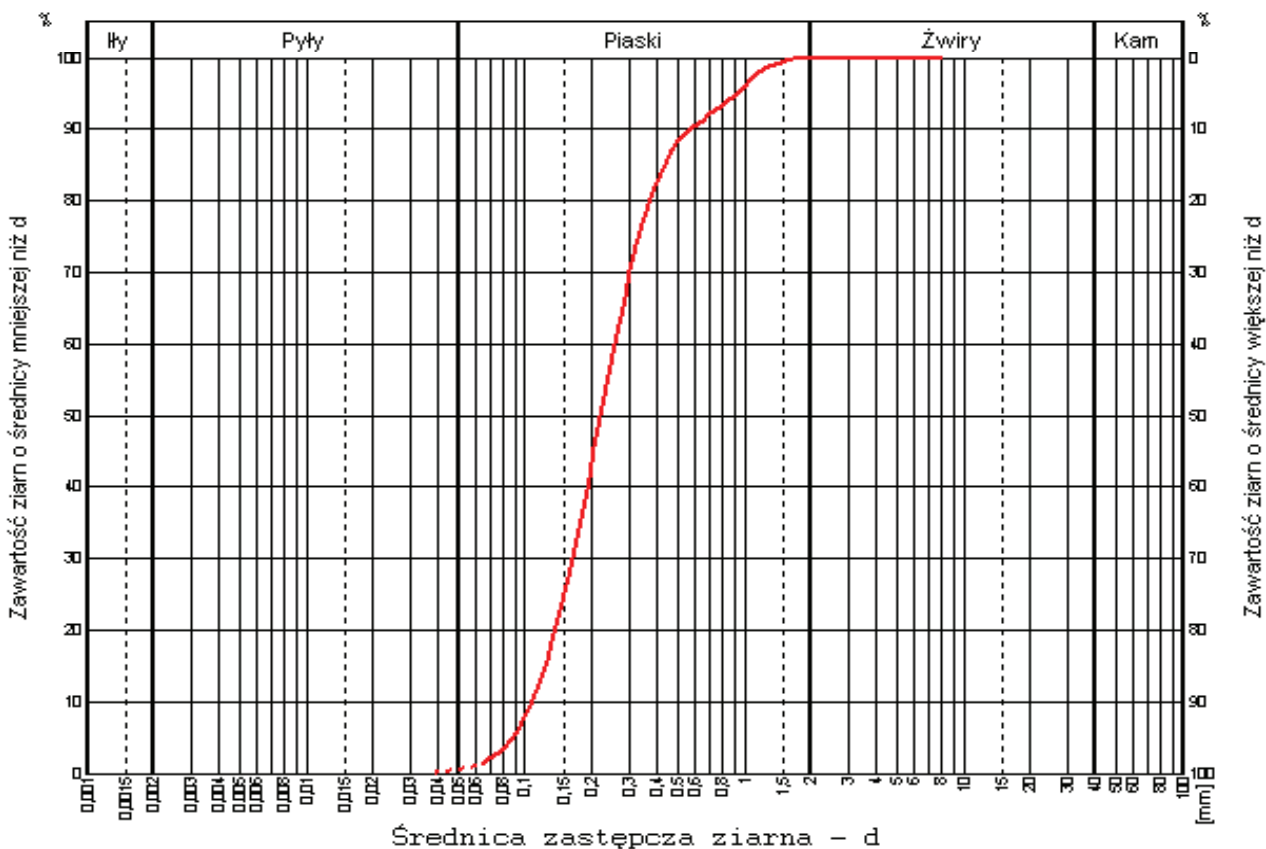

Kartę opracował:

mgr Szymon Skowroński

Obiekt: projektowana budowa pomostu

Data: V 2014

Adres: kąpielisko miejskie, ul. Kajki, Itawa

Numer otworu: **W4**

Głębokość poboru [m]: **13,0**

Masa próbki [g]: **154,0**

sito	waga	%	cum [%]
32	-	-	-
16	-	-	-
8	-	-	-
4	-	-	-
2	-	-	-
1	4,0	2,6	2,6
0,5	7,0	4,5	7,1
0,25	14,0	9,1	16,2
0,125	56,0	36,4	52,6
0,063	55,0	35,7	88,3
pozostało	18,0	11,7	100,0

d10 : 0,059573 [mm]

d60 : 0,151149 [mm]

U = d60/d10 = 2,5

Współczynnik filtracji:

USBSC k10 : 0,001021 [cm/s]

USBSC k10 : 0,9 [m/d]

Seelheima k10 : 0,006027 [cm/s]

Nazwa gruntu: **Pπ**

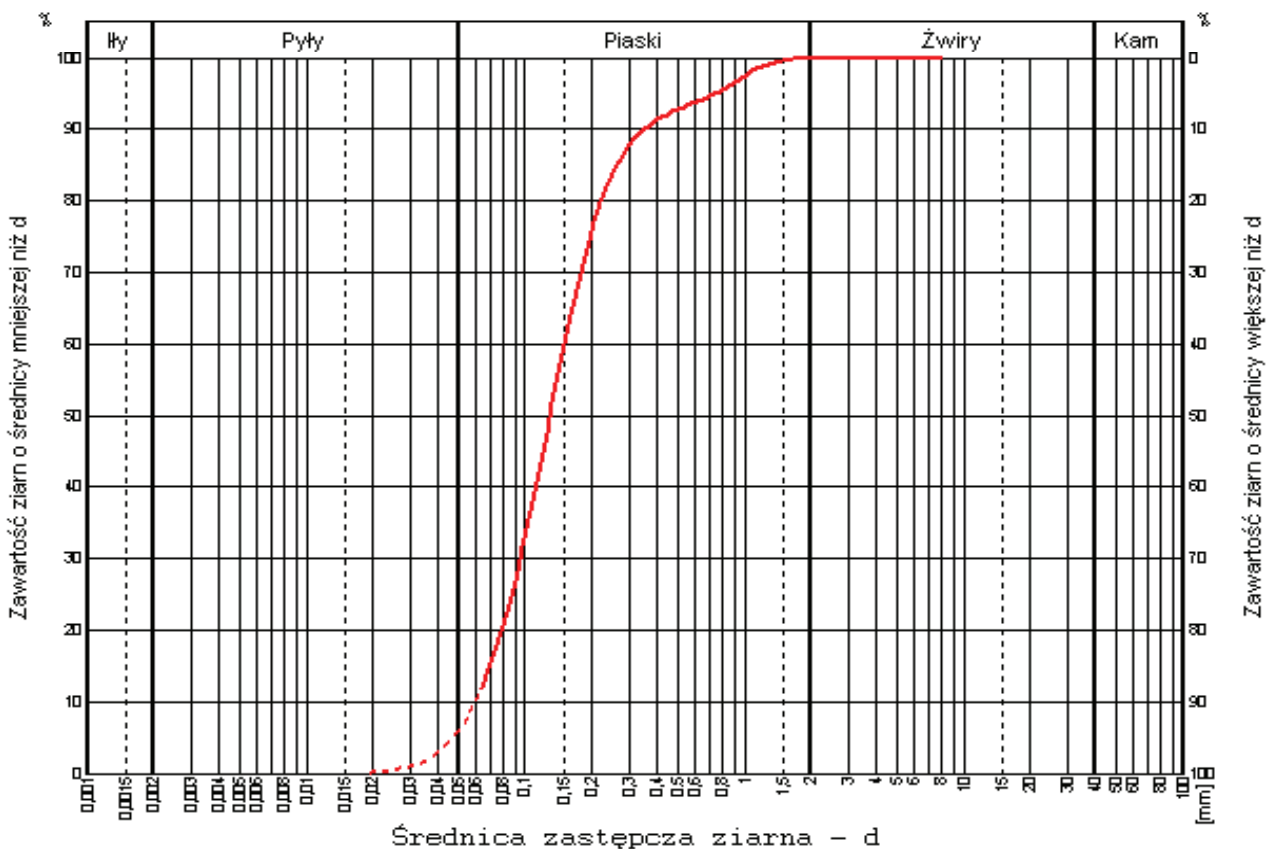

WYNIKI BADAŃ LABORATORYJNYCH GRUNTÓW SPOISTYCH

Pobrane próbki			Badania makroskopowe				Konsystencja					Inne
Nr otworu	Głębokość pobrania w m ppt	Rodzaj próbki NNS, NW, NU	Rodzaj gruntu i barwa	Liczba waleczkowań	Stan gruntu	CaCO ₃ (%)	Wilgotność w _n (%)	Granice		Wskaźnik plastyczności I _p (%)	Stopień plastyczności I _L	Numer warstwy geotechnicznej
								Płynności w _L (%)	Plastyczności w _p (%)			
2	7,0	NW	Gp, c.szara	2/3	tpl	3-5	13,3	22,0	11,3	10,7	0,19	III



GEOLIT s.c.
 biuro:
 ul. Iwanowskiej 10d
 87-100 Toruń
 tel. (0-56) 66-44-908

Opinia geotechniczna

*dla budowy nowego pomostu na kąpielisku miejskim
 w Hawie w rej. ul. Kajki*

Opracował:
 mgr Szymon Skowroński

Data:
 V 2014

Zał. nr **8**

PROJEKT BUDOWLANY ROZBIÓRKI POMOSTU, BUDOWY POMOSTU I MIEJSC DO KĄPIELI
ORAZ PRZEBUDOWY PLAŻY MIEJSKIEJ PRZY UL. KAJKI W ILAWIE
na działkach ew. o nr: 165/3, 214/1 z obrębu 2 oraz 1/2 z obrębu 14
TOM I – PROJEKT ZAGOSPODAROWANIA TERENU

Rozdział 5. DOKUMENTY PROJEKTANTÓW I SPRAWDZAJĄCYCH

- 5.1. STWIERDZENIA POSIADANIA PRZYGOTOWANIA ZAWODOWEGO
DO PEŁNIENIA SAMODZIELNEJ FUNKCJI TECHNICZNEJ W
BUDOWNICTWIE PRZEZ PROJEKTANTÓW I SPRAWDZAJĄCYCH

URZĄD
MIASTA STOŁECZNEGO WARSZAWY
WYDZIAŁ: URBANISTYKI I ARCHITEKTURY
I OCHRONY ŚRODOWISKA
Nr ewidencyjny: St-56/84

Warszawa, dnia 31 stycznia 1984 r.

STWIERDZENIE POSIADANIA PRZYGOTOWANIA ZAWODOWEGO do pełnienia samodzielnej funkcji technicznej w budownictwie

Na podstawie art. 18 ust. 5 i art. 57 ust. 3 ustawy z dnia 24 października 1974 r. - Prawo budowlane (Dz. U. Nr 38, pozycja 229) oraz § 2 ust. 1 pkt 1, § 4 ust. 1 i 2, § 7, § 13 ust. 1 pkt 1

rozporządzenia Ministra Gospodarki Terenowej i Ochrony Środowiska z dnia 20 lutego 1975 r. w sprawie samodzielnych funkcji technicznych w budownictwie (Dz. U. Nr 8, poz. 46).

STWIERDZAM

ze Ob. KRZYSZTOF POPIŃSKI s. Jana

magister inżynier architekt

urodzony(a) dnia 11.05.1956 r. Warszawa

posiada przygotowanie zawodowe do pełnienia samodzielnej funkcji

projektanta

w specjalności architektonicznej

- 1/ do sporządzania projektów w zakresie rozwiązań:
 - a/ architektonicznych wszelkich obiektów budowlanych;
 - b/ konstrukcyjno-budowlanych obiektów budowlanych w budownictwie osób fizycznych, z wyłączeniem konstrukcji fundamentów głębokich i trudniejszych konstrukcji statycznie niewyznaczalnych,
- 2/ w budownictwie osób fizycznych - do kierowania, nadzorowania i kontrolowania budowy, kierowania i kontrolowania wytwarzania konstrukcyjnych elementów budowlanych oraz oceniania i badania stanu technicznego obiektów budowlanych - z wyłączeniem konstrukcji fundamentów głębokich i trudniejszych konstrukcji statycznie niewyznaczalnych.



Z up. PREZYDENTA MIASTA

mgr inż. arch. Ryszard Fedorowski
Z-ca Naczelnego Architekta Warszawy

Za zgodność z oryginałem

arch. Krzysztof Popiński
upr. St-56/84, nr ewid. MA-0667

**URZĄD MIASTA ŁODZI
WYDZIAŁ ARCHITEKTURY**

ul. Piotrkowska 104, tel. 36-65 86
90-926 Łódź

Ident. Regon 0514182

Nr 368/88/WŁ

Łódź, dnia 31.01 1989 r.

**DECYZJA O STWIERDZENIU PRZYGOTOWANIA ZAWODOWEGO
do pełnienia samodzielnych funkcji technicznych w budownictwie**

Na podstawie § 2 ust 1 p.1 i § 13 ust. 1 pkt. 2 lit.

rozporządzenia Ministra Gospodarki Terenowej i Ochrony Środowiska z dnia 20 lutego 1975 r.

w sprawie samodzielnych funkcji technicznych w budownictwie (Dz. U. Nr 8, poz. 46) stwierdza się

że: Obywatel(ka) Andrzej Bernacki

magister inżynier budownictwa

(tytuł zawodowy)

urodzony(a) dnia 12 maja 1959 r. w Tomaszowie Mazowieckim

posiada przygotowanie zawodowe upoważniające do wykonania samodzielnej funkcji

projektanta

(rodzaj funkcji)

w specjalności

konstrukcyjno-budowlanej

(rodzaj specjalności techniczno-budowlanej)

uzakreśle

(specjalizacja zawodowa)

ESP. Z.7 sam. 1217/87 3.000 est.

Za zgodność z oryginałem:

verte

Za zgodność z oryginałem

arch. Krzysztof Popiński
upr. St-56/84, nr ewid. MA-0667

Obywatel(ka) Andrzej Bernacki jest upoważniony(a) do
(imię i nazwisko)

- 1/ sporządzania projektów w zakresie rozwiązań konstrukcyjno-budowlanych budynków oraz innych budowli, z wyłączeniem linii, węzłów i stacji kolejowych, dróg oraz lotniskowych dróg startowych i manipulacyjnych, mostów, budowli hydrotechnicznych i melioracji wodnych,
- 2/ sporządzania w budownictwie osób fizycznych projektów w zakresie rozwiązań architektonicznych:
 - a/ budynków inwentarskich i gospodarczych, adaptacji projektów typowych i powtarzalnych innych budynków oraz sporządzania planów zagospodarowania działki związanych z realizacją tych budynków,
 - b/ budowli nie będących budynkami.
- 3/ kierowania, nadzorowania i kontrolowania budowy i robót, kierowania i kontrolowania wytwarzania konstrukcyjnych elementów budowlanych oraz oceniania badania stanu technicznego w zakresie wszelkich budynków oraz innych budowli, z wyłączeniem linii, węzłów i stacji kolejowych, dróg oraz lotniskowych dróg startowych i manipulacyjnych, mostów, budowli hydrotechnicznych i wodnomelioracyjnych.

Z-ca Dyrektora Wydziału
[Signature]
mgr inż. Ryszard Kruczkowski



Wydział Budownictwa i Zastępca Dyrektora
ul. Łódzka, Pl. Komuny Paryskiej 5a
ZGODNOŚĆ Z ORYGINAŁEM
[Signature]

Za zgodność z oryginałem

[Signature]
arch. Krzysztof Popiński
upr. St-56/84, nr ewid. MA-0667



DECYZJA

Nr 0085/15 z dn. 25.05.2011 r. pkt. 2 ustawy z dnia 18 grudnia 2000 r. w samostanowieniu zawodowych architektów, inżynierów budowlanych oraz urbanistów (Dz. U. z 2001 r., Nr 2, poz. 44, z późn. zm.; art. 13 ust. 1 pkt 2, art. 14 ust. 1 pkt 3, ustawy z dnia 7 lipca 1994 r. Prawo budowlane (t.j. Dz. U. z 2010 r., Nr 233, poz. 1623, z późn. zm.; art. 1 pkt 1, § 12, § 13 i § 24 ust. 1 rozporządzenia Ministra Transportu, Budownictwa i Infrastruktury z dnia 28 września 2005 r. w sprawie samodzielnego funkcyjnego i technicznego budowlanych (Dz. U. z 2006 r., Nr 43, poz. 572, z późn. zm.; art. 104 § 1 Kodeksu postępowania administracyjnego z dnia 6 września 2000 r., Nr 98, poz. 1071 z późn. zm.)

stwierdzamy, że:

Pan Maciej Ryszard KUBIŃSKI

magister inżynier

urodzony dnia 7 lutego 1982 r. w Świdniku

otzymał

UPRAWNIENIA BUDOWLANE

Nr ewidencyjny: LUB/0085/PWOE/II

do projektowania i kierowania robotami budowlanymi bez ograniczeń
w specjalności instalacyjnej w zakresie sieci, instalacji i urządzeń
elektrycznych i elektroenergetycznych

UZASADNIENIE

W związku z uwzględnieniem w całości zażądań strony, na podstawie art. 107 § 4 Kodeksu postępowania administracyjnego z dnia 6 września 2000 r., Nr 98, poz. 1071 z późn. zm. i zgodnie z art. 104 § 1 Kodeksu postępowania administracyjnego

Zakres nadanych uprawnień budowlanych wskazano na odwołanie decyzji.

POUCZENIE

1. Zgodnie z art. 12 ust. 7 w/w ustawy - Prawo budowlane - podstawa do wykonywania samodzielnego funkcyjnego i technicznego budowlanych w budownictwie stanowią wyświadczone przez Głównego Inspektora Nadzoru Budowlanego oraz wpis na listę członków właściwej Izby samorządowej zawodowej.
2. Ostatecznej decyzji służy odwołanie do Krajowej Komisji Kwalifikacyjnej Polskiej Izby Inżynierów Budowlanych w Warszawie za pośrednictwem Lubelskiej Okręgowej Izby Inżynierów Budowlanych w Lublinie w terminie 14 dni od daty jej doręczenia.

Sąd orzekający Okręgowej Komisji Kwalifikacyjnej

Członek

mgr inż. Maciej Kosiński

Członek



mgr inż. Bogdan Woźniak

Przewodniczący
Składu Orzekającego OKK

dr inż. Bogusław Hociński

Orzynałki

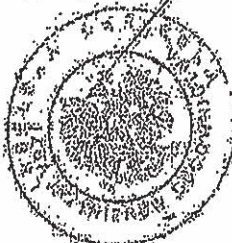
1. Pan Maciej Kubiński
ul. Riegrafymia 4/3
20-509 Lublin
2. Główny Inspektor
Nadzoru Budowlanego
3. 5/4



Za zgodność z oryginałem

arch. Krzysztof Popiński
upr. St-56/84, nr ewid. MA-0667

Szczegółowy zakres uprawnień
do projektowania i kierowania robotami budowlanymi bez ograniczeń
w specjalności instalacyjnej w zakresie sieci, instalacji i urządzeń
elektrycznych i elektroenergetycznych

Pan Maciej Ryszard KUBIŃSKI

I. Na mocy art. 12 ust. 1 pkt. 1 i 2 oraz art. 13 ust. 3 i 4 ustawy - Prawo budowlane, w zakresie objętym
w/w specjalnością, niniejsze uprawnienia stanowią podstawa do:

- projektowania, sprawdzania projektów budowlanych w specjalności objętej niniejszymi
uprawnieniami i sprawdzania szkiców autorskich,
- kierowania budową i nadzoru nad robotami budowlanymi,
- kierowanie wykończeniem konstrukcyjnych elementów budowlanych przez nadzorkę
i kontrolę techniczną wykończenia tych elementów,
- wykończenia i nadzoru nad inwestorskiego
- sprawowania kontroli technicznej utrzymania obiektów budowlanych z zastrzeżeniem art. 62 ust. 5
ustawy.

bez ograniczeń.

II. Na mocy § 13 ust. 1 i § 24 ust. 1 rozporządzenia Ministra Transportu i Budownictwa z dnia
28 kwietnia 2005 r. w sprawie samodzielnych funkcji technicznych w budownictwie (Dz. U.
Nr 83, poz. 478), niniejsze uprawnienia uprawniają do:

- sporządzania projektów zagospodarowania działki lub terenu w zakresie tej specjalności,
- projektowania obiektu budowlanego i kierowania robotami budowlanymi związanymi
z obiektem budowlanym, takim jak: sieci, instalacje i urządzenia elektryczne
i elektroenergetyczne; w tym: kolejowe, trolejbusowe i tramwajowe sieci trakcyjne wraz
z urządzeniami do zasilania i sterowania;

Skład orzekający Okręgowej Komisji Kwalifikacyjnej

Przewodniczący

mgr inż. Maria Koster

Członek

inż. Edward Wozniak

Przewodniczący
Składu Orzekającego DKK

inż. Jolanta Kopyńska

Za zgodność z oryginałem

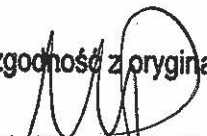
arch. Krzysztof Popiński
upr. St-56/84, nr ewid. MA-0667



**IZBA ARCHITEKTÓW
RZECZYPOSPOLITEJ POLSKIEJ**

**MAZOWIECKA OKRĘGOWA IZBA ARCHITEKTÓW
RZECZYPOSPOLITEJ POLSKIEJ
KOMISJA KWALIFIKACYJNA**

Warszawa, dnia 12 grudnia 2011r.

Znak sprawy: KK/306/2011
Nr upr. MA/047/11

DECYZJA nr 083/MaOKK/2011

Na podstawie art. 12 ust. 1 pkt 1, ust. 2 i 3, art. 13 ust. pkt 1 i ust. 4 ustawy z dnia 7 lipca 1994 r. - Prawo budowlane (tekst jednolity z 2010r. Dz.U. Nr 243, poz. 1623 z późn. zm.), art. 11 i 24 ust. 1 pkt 2 ustawy z dnia 15 grudnia 2000 r. o samorządach zawodowych architektów, inżynierów budownictwa oraz urbanistów (Dz.U. z 2001 r. Nr 5, poz. 42 z późn. zm.), § 11 ust. 1 pkt 1 rozporządzenia Ministra Transportu i Budownictwa z dnia 28 kwietnia 2006 r. w sprawie samodzielnych funkcji technicznych w budownictwie (Dz.U. z 2006 r. Nr 83, poz. 578 z późn. zm.) oraz art. 104 i 107 § 1 i 4 ustawy z dnia 14 czerwca 1960 r. - Kodeks postępowania administracyjnego (tekst jednolity: Dz.U. z 2000 r. Nr 98, poz. 1071, z późn. zm.)

stwierdza się, że

Pani

magister inżynier architekt **Edyta Bernadetta Cieślińska**
(tytuł zawodowy) (imię lub imiona i nazwisko)

urodzona w dniu 07.09.1981r. w Kozienicach

**posiada odpowiednie wykształcenie techniczne i praktykę zawodową
i po zdaniu egzaminu z wynikiem pozytywnym otrzymuje**

UPRAWNIENIA BUDOWLANE

w specjalności architektonicznej do projektowania bez ograniczeń

Decyzja niniejsza jako uwzględniająca w całości żądanie strony nie wymaga uzasadnienia.

Od decyzji przysługuje Pani odwołanie do Krajowej Komisji Kwalifikacyjnej Izby Architektów RP. Odwołanie wnosi się za pośrednictwem organu, który wydał decyzję tj. Okręgowej Komisji Kwalifikacyjnej Mazowieckiej Okręgowej Izby Architektów RP, w terminie 14 dni od dnia doręczenia decyzji.

Przewodniczący OKK MaOIA RP arch. Janusz Pachowski

Zastępca Przewodniczącego OKK MaOIA RP arch. Andrzej Sowa

Sekretarz OKK MaOIA RP arch. Elżbieta Dziubak

Członek OKK MaOIA RP arch. Radosław Kowalewski

Członek OKK MaOIA RP arch. Andrzej Nasfeter

Członek OKK MaOIA RP arch. Stanisław Stefanowicz

Członek OKK MaOIA RP arch. Jolanta Ukleja

Członek OKK MaOIA RP arch. Anna Wojterska – Talarczyk



[Handwritten signatures of the board members]

Otrzymują:

1. Strona (wnioskodawca): Cieślińska Edyta Bernadetta Adres: ul. Zwolenńska 72 26-900 Nowiny
2. Gdy decyzja stanie się ostateczna: 1) Główny Inspektor Nadzoru Budowlanego - w celu wpisania do centralnego rejestru osób posiadających uprawnienia budowlane, 2) Okręgowa Rada Izby Architektów.
3. a.a.

Za zgodność z oryginałem

[Handwritten signature]
arch. Krzysztof Popiński
upr. SI-56/84, nr ewid. MA-0667

URZĄD
MIASTA STOLECZNEGO WARSZAWY,
WYDZIAŁ URBANISTYKI I ARCHITEKTURY
Nr ewidencyjny St-748/76

Warszawa, dnia 22 września 1976 r.

STWIERDZENIE POSIADANIA PRZYGOTOWANIA ZAWODOWEGO
do pełnienia samodzielnej funkcji technicznej w budownictwie

Na podstawie art. 18 ust. 5 i art. 57 ust. 3 ustawy z dnia 24 paździer-
nika 1974 r. - Prawo budowlane (Dz. U. Nr 38, pozycja 229) oraz §
2 ust. 1 pkt 1, § 4 ust. 2, § 7, § 13 ust. 1 pkt 3 lit. d
rozporządzenia Ministra Gospodarki Terenowej i Ochrony Środowiska
z dnia 20. lutego 1975 r. w sprawie samodzielnych funkcji technicznych
w budownictwie (Dz. U. Nr 8, poz. 46).

STWIERDZAM

że Ob. JERZY EDWARD TERLECKI s. Wacława

magister inżynier budownictwa wodnego

urodzone(a) dnia 1.01.1938 r. Pelikany

posiada przygotowanie zawodowe do pełnienia samodzielnej funkcji
projektanta

w specjalności konstrukcyjno-inżynierskiej w zakresie budowli
hydrotechnicznych:

- 1/ do sporządzania projektów budowli hydrotechnicznych, ujęć
wód oraz basenów wodnych i zbiorników wodnych przemysłowych,
- 2/ w zakresie budowli nie będących budynkami w budownictwie
osób fizycznych - do kierowania, nadzorowania i kontrolowa-
nia budowy, kierowania i kontrolowania wytwarzania konstruk-
cyjnych elementów budowlanych oraz oceniania i badania stanu
technicznego budowli.



z up. PREZYDENTA MIASTA

(Signature)
Inż. arch. Eugeniusz Nowrocki
1-ca Kaczelego Architekta Warszawy

Za zgodność z oryginałem

(Signature)
arch. Krzysztof Popiński
upr. St-58/84, nr ewid. MA-0667

Gdańsk,

10 marca

19

(pieczęć)

661/54/82

Nr

**DECYZJA O STWIERDZENIU PRZYGOTOWANIA ZAWODOWEGO
do pełnienia samodzielnych funkcji technicznych w budownictwie**

Na podstawie § 2 ust. 1 pkt 1, § 5 ust. 1 pkt 1 i § 15 ust. 1 pkt 2 lit

rozporządzenia Ministra Gospodarki Terenowej i Ochrony Środowiska z dnia 20 lutego 1977
w sprawie samodzielnych funkcji technicznych w budownictwie (Dz.U. Nr 8, poz. 46) stwierdza się

Obywatel(ka) **Jerzy Czesław K o c e m b a**
(nazwisko i imię)
magister inżynier budownictwa lądowego
(tytuł naukowy - zawodowy)

urodzony(a) dnia **1 stycznia** 19 **50** r. w **Sopocie**

posiada przygotowanie zawodowe upoważniające do wykonywania samodzielnej funkcji

projektanta, kierownika budowy i robót
(rodzaj funkcji)

w specjalności **konstrukcyjno - budowlanej,**
(rodzaj specjalności techniczno-budowlanej)

w zakresie

(specjalizacja zawodowa)

WA Nr 374-78 MA BUA-14
RzZG. Dłrzyki D. zar. 1670-78 5800

Za zgodność z oryginałem

arch. Krzysztof Popiński
upr. St-56/84, nr ewid. MA-0667

Oryginał (ka)

Jerzy Czesław Kocemba
Inicjał i nazwisko

jest wycenowany (u) do

- 1/ sporządzania projektów w zakresie rozwiązań konstrukcyjno - budowlanych budynków oraz innych budowli, z wyłączeniem linii, węzłów i stacji kolejowych, dróg oraz lotniskowych dróg startowych i manipulacyjnych, mostów, budowli hydrotechnicznych i melioracji wodnych,
- 2/ sporządzania w budownictwie osób fizycznych projektów w zakresie rozwiązań architektonicznych :
 - a/ budynków inwentarskich i gospodarczych, adaptacji projektów typowych i pomiarzalnych innych budynków oraz sporządzania planów zagospodarowania działki związanych z realizacją tych budynków,
 - b/ budowli nie będących budynkami,
- 3/ kierowania, nadzorowania i kontrolowania budowy i robót, kierowania i kontrolowania wytwarzania konstrukcyjnych elementów budowlanych oraz oceniania i badania stanu technicznego w zakresie wszelkich budynków oraz innych budowli, z wyłączeniem linii, węzłów i stacji kolejowych, dróg oraz lotniskowych dróg startowych i manipulacyjnych, mostów, budowli hydrotechnicznych i wodnomelioracyjnych.

Od decyzji niniejszej służy stronie odwołanie do Ministerstwa Administracji, Gospodarki Terenowej i Ochrony Środowiska w Warszawie, ul. Filtrów nr 57, za pośrednictwem WZGP w Gdańsku w terminie 14 dni od daty jej doręczenia.-

Z up. W o f f e w e d y

mgr inż. Kazimierz Skowroński
Kierownik Działu Nadzoru Urbanisty
- Budowlanego

m. p.

(podpis i pieczęć)



Państwowe Biuro Notarialne w Gdańsku
Pozwiera zgodność niniejszego odpisu z okazanym notariuszowi dokumentem.

Pobrano znakami i skasowano:

a) opl. skarb. 20.- zł 14
rozp. opl. skarb./opl. not. 20.- zł 21
ust. pkt. rozp. opl. not.

Wzrostek 27 września

tylko dziewięćdziesiąt pięć tysięcy i sześćdziesiąt trzy złote -

Za zgodność z oryginałem

arch. Krzysztof Popiński
upr. St-56/84, nr ewid. MA-0667

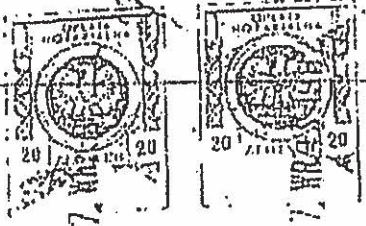

URZ. ...
WIDZIALO ...
ul. Piłsudskiego ... 25-02 82
55-505 2302
Ident. Regon 6514182

Łódź, dnia 6.02. 1990 r.

Nr 536/89/WŁ

DECYZJA O STWIERDZENIU PRZYGOTOWANIA ZAWODOWEGO
do pełnienia samodzielnych funkcji technicznych w budownictwie

Na podstawie § 2 ust. 1 p. 1, § 5 ust. 1 p. 1 i § 13 ust. 1 pkt. 2 lit.

rozporządzenia Ministra Gospodarki Terenowej i Ochrony Środowiska z dnia 20 lutego 1973 r.

w sprawie samodzielnych funkcji technicznych w budownictwie (Dz. U. Nr 8, poz. 46) stwierdza się

ze: Obywatel(ka) Andrzej Kopytek
(imię i nazwisko)
magister inżynier budownictwa
(tytuł zawodowy)

urodzony(a) dnia 23.08. 19 60 r. w Brzezinach

posiada przygotowanie zawodowe upoważniające do wykonania samodzielnej funkcji
projektanta oraz kierownika budowy i robót
(rodzaj funkcji)

uspecjalności konstrukcyjno-budowlanej
(rodzaj specjalności techniczno-budowlanej)

w zakresie
(zakres specjalności zawodowej)

Za zgodność z oryginałem

arch. Krzysztof Popiński
upr. St-56784, nr ewid. MA-0667

Obywatel(ka) Andrzeja Kopytek jest upoważnion(a) do

zawzię i narzekać

- 1/ sporządzania projektów w zakresie rozwiązań konstrukcyjno-budowlanych budynków oraz innych budowli, z wyłączeniem linii, węzłów i stacji kolejowych, dróg oraz lotniskowych dróg startowych i manipulacyjnych, mostów, budowli hydrotechnicznych i melioracji wodnych,
- 2/ sporządzania w budownictwie osób fizycznych projektów w zakresie rozwiązań architektonicznych:
 - a/ budynków inwentarskich i gospodarczych, adaptacji projektów typowych i powtarzalnych innych budynków oraz sporządzania planów zagospodarowania działki związanych z realizacją tych budynków,
 - b/ budowli nie będących budynkami.
- 3/ kierowania, nadzorowania i kontrolowania budowy i robót, kierownictwa i kontrolowania wytwarzania konstrukcyjnych elementów budowlanych oraz oceniania badania stanu technicznego w zakresie wszelkich budynków oraz innych budowli, z wyłączeniem linii, węzłów i stacji kolejowych; dróg oraz lotniskowych dróg startowych i manipulacyjnych, mostów, budowli hydrotechnicznych i wodnomelioracyjnych.

Z-ca Dyrektora Urzędu
[Signature]
mgr inż. Ryszard Kruczkowski



Za zgodność z oryginałem

[Signature]
arch. Krzysztof Popiński
upr. SI-56/84, nr ewid. MA-0667



LUBELSKA
OKRĘGOWA
I Z B A
INŻYNIERÓW
BUDOWNICTWA

Lublin, dnia 25 maja 2010 r.

LOMBOKK.7131.79-7432/21/10

DECYZJA

Na podstawie art. 29 ust. 1 pkt 2 ustawy z dnia 18 grudnia 2000 r. o samorządach zawodowych architektów, inżynierów budowlanych oraz urbanistów (Dz. U. z 2001 r., Nr 3, poz. 42, z późn. zm.), art. 13 ust. 1 pkt 1 art. 14 ust. 1 pkt 2 ustawy z dnia 7 lipca 1994 r. Prawa budowlane (tj. tekst jednolity Dz. U. z 2005 r., Nr 156, poz. 1218, z późn. zm.), oraz § 12 § 15 i § 20 ust. 1 rozporządzenia Ministra Transportu i Budownictwa z dnia 28 kwietnia 2006 r. w sprawie samodzielnych funkcji technicznych w budownictwie (Dz. U. z 2006 r., Nr 83, poz. 5787 i art. 104 § 1 Kodeksu postępowania administracyjnego (Dz. U. z 2000 r., Nr 28, poz. 1073 z późn. zm.)

świadczamy, że

Pan Krzysztof Grzegorz STYK

magister inżynier

urodzony dnia 16 sierpnia 1972 r. w Lublinie

otrzymał

UPRAWNIENIA BUDOWLANE

Nr ewidencyjny: LUB/0023/PWOE/10

*do projektowania i kierowania robotami budowlanymi bez ograniczeń
w specjalności instalacyjnej w zakresie sieci, instalacji i urządzeń
elektrycznych i elektroenergetycznych*

UZASADNIENIE

W związku z uwzględnieniem w całości zadania strony, umocowania art. 107 § 4 Kodeksu postępowania administracyjnego (Dz. U. z 2000 r., Nr 28, poz. 1071 z późn. zm.) odstępuje się od uzasadnienia decyzji.

Zakres udzielanych uprawnień budowlanych wskazano na odwrocie decyzji.

POUCZENIE

- Zgodnie z art. 12 ust. 7 w/w ustawy Prawo budowlane, podpisując do wykonania samodzielnych funkcji technicznych w budownictwie słowo w/w wpis do Centralnego Rejestru Głównego Inspektoratu Nadzoru Budowlanego oraz wpis do listy Etalonów, wnioskodawca zobowiązuje się do:
 - Główny Inspektor Decyzji skierował do Krajowej Komisji Kwalifikacyjnej (Kolej 125) Inżynierów Budownictwa w Warszawie, za pośrednictwem Lubelskiej Okręgowej Izby Inżynierów Budownictwa w Lublinie w terminie 14 dni od daty jej doręczenia.

Skład orzekający Okręgowej Komisji Kwalifikacyjnej

Członek

mgr inż. Maria Kosler

Członek

mgr inż. Edward Wozniak

Przewodniczący

Składu Orzekającego OKK

dr inż. Bogusław Popiński

Otrzymał:

1. Pan Krzysztof Styk
ul. Dąbrowski 10/29,
20-485 Lublin
2. Główny Inspektor
Nadzoru Budowlanego
3. *OK*



Za zgodność z oryginałem

arch. Krzysztof Popiński
upr. St-56/84, nr ewid. MA-0667

Szczegółowy zakres uprawnień
do projektowania i kierowania robotami budowlanymi bez ograniczeń
w specjalności instalacyjnej w zakresie sieci, instalacji i urządzeń
elektrycznych i elektroenergetycznych

Pan Krzysztof Grzegorz STYK

I. Na mocy art. 12 ust. 1 pkt 1, 2, 3, 4, 5 oraz art. 13 ust. 3 i 4 ustawy - Prawo budowlane, w zakresie
objętym w/w specjalnością, niniejsze uprawnienia stanowią podstawę do:

- * projektowania, sprawdzania projektów budowlanych w specjalności objętej niniejszymi
uprawnieniami i sprawowania nadzoru inwestorskiego,
- * kierowania budową lub innymi robotami budowlanymi,
- * kierowanie wytwarzaniem konstrukcyjnych elementów budowlanych oraz nadzoru i kontroli
technicznej wytwarzania tych elementów,
- * wykonywanie nadzoru inwestorskiego
- * sprawowanie kontroli technicznej objętych budowlanych z zastrzeżeniem art. 62 ust. 6
ustawy.

bez ograniczeń

II. Na mocy § 15 ust. 1 i § 24 ust. 1 rozporządzenia Ministra Transportu i Budownictwa z dnia
28 kwietnia 2006 r. w sprawie samodzielnych funkcji technicznych w budownictwie (Dz. U.
Nr 83, poz. 5787, niniejsze uprawnienia uprawniają do:

- sporządzania projektów zagospodarowania działki lub terenu w zakresie tej specjalności;
- * projektowania obiektu budowlanego i kierowania robotami budowlanymi związanymi
z obiektami budowlanymi, takim jak: sieci, instalacje i urządzenia elektryczne
i elektroenergetyczne, w tym kolejowe, tramwajowe i trolejowe sieci trakcyjne wraz
z urządzeniami do zasilania i sterowania.

Przewodniczący
Stowarzyszenia Inżynierów i Techników
Elektrycznych - OIK

dr inż. Bogusław Horváth

Za zgodność z oryginałem

arch. Krzysztof Popiński
upr. St-56/84, nr ewid. MA-0667

PROJEKT BUDOWLANY ROZBIÓRKI POMOSTU, BUDOWY POMOSTU I MIEJSC DO KĄPIELI
ORAZ PRZEBUDOWY PLAŻY MIEJSKIEJ PRZY UL. KAJKI W ILAWIE
na działkach ew. o nr: 165/3, 214/1 z obrębu 2 oraz 1/2 z obrębu 14
TOM I – PROJEKT ZAGOSPODAROWANIA TERENU

Rozdział 5. DOKUMENTY PROJEKTANTÓW I SPRAWDZAJĄCYCH

**5.2. ZAŚWIADCZENIA WYDANE PRZEZ IZBY O WPISACH
PROJEKTANTÓW I SPRAWDZAJĄCYCH NA LISTY CZŁONKÓW
OKRĘGOWYCH IZB SAMORZĄDU ZAWODOWEGO**



**IZBA ARCHITEKTÓW
RZECZYPOSPOLITEJ POLSKIEJ**

Mazowiecka Okręgowa Rada Izby Architektów RP

ZAŚWIADCZENIE - ORYGINAŁ
(wypis z listy architektów)

Mazowiecka Okręgowa Rada Izby Architektów RP zaświadcza, że:

mgr inż. arch. Krzysztof POPIŃSKI

posiadający kwalifikacje zawodowe do pełnienia samodzielnych funkcji technicznych w budownictwie w specjalności architektonicznej i w zakresie posiadanych uprawnień nr **St-56/84**, jest wpisany na listę członków Mazowieckiej Okręgowej Izby Architektów RP pod numerem: **MA-0667**.

Członek czynny od: 20-01-2002 r.

Data i miejsce wygenerowania zaświadczenia: 30-04-2014 r. Warszawa.

Zaświadczenie jest ważne do dnia: **30-04-2015 r.**

Podpisano elektronicznie w systemie informatycznym Izby Architektów RP przez:
Anatol Kuczyński, Sekretarz Okręgowej Rady Izby Architektów RP.

Nr weryfikacyjny zaświadczenia:

MA-0667-21DA-F3D3-99C1-32D4

Dane zawarte w niniejszym zaświadczeniu można sprawdzić podając nr weryfikacyjny zaświadczenia w publicznym serwisie internetowym Izby Architektów: www.izbaarchitektow.pl lub kontaktując się bezpośrednio z właściwą Okręgową Izbą Architektów RP.

Za zgodność z oryginałem

arch. Krzysztof Popiński
upr. St-56/84, nr ewid. MA-0667

POMORSKA OKRĘGOWA IZBA INŻYNIERÓW BUDOWNICTWA

Z A Ś W I A D C Z E N I E

Pan(i) **Jerzy Kocemba**
80-378 Gdańsk ul.Poznańska 21/2

jest członkiem

Pomorskiej Okręgowej Izby Inżynierów Budownictwa
o numerze ewidencyjnym POM/BO/0591/03
I posiada wymagane ubezpieczenie od odpowiedzialności cywilnej.
Niniejsze zaświadczenie jest ważne
od dnia 2014-03-01 do 2014-08-31

Gdańsk 2014-03-05 r. POMORSKA OKRĘGOWA
IZBA INŻYNIERÓW BUDOWNICTWA
80-369 Gdańsk, al. Rzeczypospolitej 4, 155
Tel. 58-324-89-77, fax 58-301-44-98
- 3 -

PRZEWODNICZĄCY RADY

Ryszard Kolasa

Za zgodność z oryginałem

arch. Krzysztof Popiński
upr. St-56/84, nr ewid. MA-0667



P O L S K A
I Z B A
I N Ż Y N I E R Ó W
B U D O W N I C T W A

Zaświadczenie

o numerze weryfikacyjnym:

ŁOD-47U-X58-CZG *

Pan Andrzej BERNACKI o numerze ewidencyjnym ŁOD/BO/4195/03
adres zamieszkania Łódź ul. Studzińskiego 60 m. 18, 91-498 Łódź
jest członkiem Łódzkiej Okręgowej Izby Inżynierów Budownictwa i posiada wymagane
ubezpieczenie od odpowiedzialności cywilnej.
Niniejsze zaświadczenie jest ważne od 2014-03-01 do 2015-02-28.

Zaświadczenie zostało wygenerowane elektronicznie i opatrzone bezpiecznym podpisem elektronicznym
weryfikowanym przy pomocy ważnego kwalifikowanego certyfikatu w dniu 2014-02-28 roku przez:

Grzegorz Cieśliński, Przewodniczący Rady Łódzkiej Okręgowej Izby Inżynierów Budownictwa.

(Zgodnie art. 5 ust 2 ustawy z dnia 18 września 2001 r. o podpisie elektronicznym (Dz. U. 2001 Nr 130 poz. 1450) dane w postaci
elektronicznej opatrzone bezpiecznym podpisem elektronicznym weryfikowanym przy pomocy ważnego kwalifikowanego certyfikatu są
równoważne pod względem skutków prawnych dokumentom opatrzonym podpisami własnoręcznymi.)

* Weryfikację poprawności danych w niniejszym zaświadczeniu można sprawdzić za pomocą numeru weryfikacyjnego zaświadczenia na
stronie Polskiej Izby Inżynierów Budownictwa www.piib.org.pl lub kontaktując się z biurem właściwej Okręgowej Izby Inżynierów
Budownictwa.

Za zgodność z oryginałem

arch. Krzysztof Popiński
upr. St-56/84, nr ewid. MA-0667

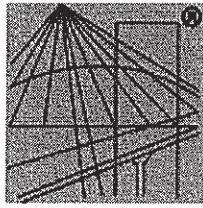

P O L S K A
I Z B A
I N Ż Y N I E R Ó W
B U D O W N I C T W A

Zaświadczenie

o numerze weryfikacyjnym:

LUB-7AV-WSZ-VIV *

Pan Maciej Ryszard Kubiński o numerze ewidencyjnym LUB/IE/0199/11
adres zamieszkania ul. Pielgrzymia 1/65, 20-502 Lublin
jest członkiem Lubelskiej Okręgowej Izby Inżynierów Budownictwa i posiada wymagane
ubezpieczenie od odpowiedzialności cywilnej.
Niniejsze zaświadczenie jest ważne od 2014-09-01 do 2015-08-31.

Zaświadczenie zostało wygenerowane elektronicznie i opatrzone bezpiecznym podpisem elektronicznym
weryfikowanym przy pomocy ważnego kwalifikowanego certyfikatu w dniu 2014-08-18 roku przez:

Wojciech Szewczyk, Przewodniczący Rady Lubelskiej Okręgowej Izby Inżynierów Budownictwa.

(Zgodnie art. 5 ust 2 ustawy z dnia 18 września 2001 r. o podpisie elektronicznym (Dz. U. 2001 Nr 130 poz. 1450) dane w postaci
elektronicznej opatrzone bezpiecznym podpisem elektronicznym weryfikowanym przy pomocy ważnego kwalifikowanego certyfikatu są
równoważne pod względem skutków prawnych dokumentom opatrzonym podpisami własnoręcznymi.)

* Weryfikację poprawności danych w niniejszym zaświadczeniu można sprawdzić za pomocą numeru weryfikacyjnego zaświadczenia na
stronie Polskiej Izby Inżynierów Budownictwa www.piib.org.pl lub kontaktując się z biurem właściwej Okręgowej Izby Inżynierów
Budownictwa.

Za zgodność z oryginałem:

arch. Krzysztof Popiński
upr. St-56/84, nr ewid. MA-C



IZBA ARCHITEKTÓW
RZECZYPOSPOLITEJ POLSKIEJ

Mazowiecka Okręgowa Rada Izby Architektów RP

ZAŚWIADCZENIE - ORYGINAŁ

(wypis z listy architektów)

Mazowiecka Okręgowa Rada Izby Architektów RP zaświadcza, że:

mgr inż. arch. Edyta Bernadetta CIEŚLIŃSKA

posiadająca kwalifikacje zawodowe do pełnienia samodzielnych funkcji technicznych w budownictwie w specjalności architektonicznej i w zakresie posiadanych uprawnień nr **MA/047/11**, jest wpisana na listę członków Mazowieckiej Okręgowej Izby Architektów RP pod numerem: **MA-2399**.

Członek czynny od: 03-04-2012 r.

Data i miejsce wygenerowania zaświadczenia: 21-12-2013 r. Warszawa.

Zaświadczenie jest ważne do dnia: **31-12-2014 r.**

Podpisano elektronicznie w systemie informatycznym Izby Architektów RP przez:
Anatol Kuczyński, Sekretarz Okręgowej Rady Izby Architektów RP.

Nr weryfikacyjny zaświadczenia:

MA-2399-F9FE-4D3Y-C1D6-F447

Dane zawarte w niniejszym zaświadczeniu można sprawdzić podając nr weryfikacyjny zaświadczenia w publicznym serwisie internetowym Izby Architektów: www.izbaarchitektow.pl lub kontaktując się bezpośrednio z właściwą Okręgową Izbą Architektów RP.

Za zgodność z oryginałem

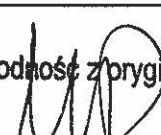
arch. Krzysztof Popiński
upr. St-56/84, nr ewid. MA-0667

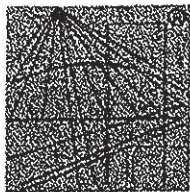

P O L S K A
I Z B A
I N Ż Y N I E R Ó W
B U D O W N I C T W A

Zaświadczenie

o numerze weryfikacyjnym:

MAZ-XLR-64D-WVV *

Pan JERZY EDWARD TERLECKI o numerze ewidencyjnym MAZ/WM/0555/01

adres zamieszkania - ul. PTASIA 2 m.6, 00-138 WARSZAWA

Jest członkiem Mazowieckiej Okręgowej Izby Inżynierów Budownictwa i posiada wymagane ubezpieczenie od odpowiedzialności cywilnej.

Niniejsze zaświadczenie jest ważne od 2014-01-01 do 2014-12-31.

Zaświadczenie zostało wygenerowane elektronicznie i opatrzone bezpiecznym podpisem elektronicznym weryfikowanym przy pomocy ważnego kwalifikowanego certyfikatu w dniu 2013-11-28 roku przez:

Mieczysław Grodzki, Przewodniczący Rady Mazowieckiej Okręgowej Izby Inżynierów Budownictwa.

(Zgodnie art. 5 ust 2 ustawy z dnia 18 września 2001 r. o podpisie elektronicznym (Dz. U. 2001 Nr 130 poz. 1450) dane w postaci elektronicznej opatrzone bezpiecznym podpisem elektronicznym weryfikowanym przy pomocy ważnego kwalifikowanego certyfikatu są równoważne pod względem skutków prawnych dokumentom opatrzonym podpisami własnoręcznymi.)

* Weryfikację poprawności danych w niniejszym zaświadczeniu można sprawdzić za pomocą numeru weryfikacyjnego zaświadczenia na stronie Polskiej Izby Inżynierów Budownictwa www.plib.org.pl lub kontaktując się z biurem właściwej Okręgowej Izby Inżynierów Budownictwa.

Za zgodność z oryginałem

arch. Krzysztof Popiński
upr. St-56/84, nr ewid. MA-0667

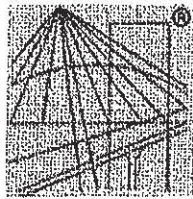

P O L S K A
I Z B A
I N Ż Y N I E R Ó W
B U D O W N I C T W A

Zaświadczenie

o numerze weryfikacyjnym:

ŁOD-ITM-NRP-X9X *

Pan Andrzej KOPYTEK o numerze ewidencyjnym ŁOD/BO/1904/02

adres zamieszkania Łódź ul. Zalewowa 16, 93-478 Łódź

jest członkiem Łódzkiej Okręgowej Izby Inżynierów Budownictwa i posiada wymagane ubezpieczenie od odpowiedzialności cywilnej.

Niniejsze zaświadczenie jest ważne od 2014-01-01 do 2014-12-31.

Zaświadczenie zostało wygenerowane elektronicznie i opatrzone bezpiecznym podpisem elektronicznym weryfikowanym przy pomocy ważnego kwalifikowanego certyfikatu w dniu 2013-11-21 roku przez:

Grzegorz Cieśliński, Przewodniczący Rady Łódzkiej Okręgowej Izby Inżynierów Budownictwa.

(Zgodnie art. 5 ust 2 ustawy z dnia 18 września 2001 r. o podpisie elektronicznym (Dz. U. 2001 Nr 130 poz. 1450) dane w postaci elektronicznej opatrzone bezpiecznym podpisem elektronicznym weryfikowanym przy pomocy ważnego kwalifikowanego certyfikatu są równoważne pod względem skutków prawnych dokumentom opatrzonym podpisami własnoręcznymi.)

* Weryfikację poprawności danych w niniejszym zaświadczeniu można sprawdzić za pomocą numeru weryfikacyjnego zaświadczenia na stronie Polskiej Izby Inżynierów Budownictwa www.piib.org.pl lub kontaktując się z biurem właściwej Okręgowej Izby Inżynierów Budownictwa.

Za zgodność z oryginałem

arch. Krzysztof Popiński
upr. St-56/84, nr ewid. MA-0667

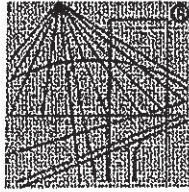

P O L S K A
I Z B A
I N Ż Y N I E R Ó W
B U D O W N I C T W A

Zaświadczenie

o numerze weryfikacyjnym:

LUB-DYI-4XV-N3H *

Pan Krzysztof Grzegorz Styk o numerze ewidencyjnym LUB/IE/0316/10
adres zamieszkania ul. Domeyki 10/29, 20-488 Lublin
jest członkiem Lubelskiej Okręgowej Izby Inżynierów Budownictwa i posiada wymagane
ubezpieczenie od odpowiedzialności cywilnej.
Niniejsze zaświadczenie jest ważne od 2013-11-01 do 2014-10-31.

Zaświadczenie zostało wygenerowane elektronicznie i opatrzone bezpiecznym podpisem elektronicznym
weryfikowanym przy pomocy ważnego kwalifikowanego certyfikatu w dniu 2013-10-15 roku przez:

Wojciech Szewczyk, Przewodniczący Rady Lubelskiej Okręgowej Izby Inżynierów Budownictwa.

(Zgodnie art. 5 ust 2 ustawy z dnia 18 września 2001 r. o podpisie elektronicznym (Dz. U. 2001 Nr 130 poz. 1450) dane w postaci
elektronicznej opatrzone bezpiecznym podpisem elektronicznym weryfikowanym przy pomocy ważnego kwalifikowanego certyfikatu są
równoważne pod względem skutków prawnych dokumentom opatrzonym podpisami własnoręcznymi.)

* Weryfikację poprawności danych w niniejszym zaświadczeniu można sprawdzić za pomocą numeru weryfikacyjnego zaświadczenia na
stronie Polskiej Izby Inżynierów Budownictwa www.piib.org.pl lub kontaktując się z biurem właściwej Okręgowej Izby Inżynierów
Budownictwa.

Za zgodność z oryginałem

arch. Krzysztof Popiński
upr. St-56/84, nr ewid. MA-0667

PROJEKT BUDOWLANY ROZBIÓRKI POMOSTU, BUDOWY POMOSTU I MIEJSC DO KĄPIELI
ORAZ PRZEBUDOWY PLAŻY MIEJSKIEJ PRZY UL. KAJKI W IŁAWIE
na działkach ew. o nr: 165/3, 214/1 z obrębu 2 oraz 1/2 z obrębu 14
TOM I – PROJEKT ZAGOSPODAROWANIA TERENU

Rozdział 5. DOKUMENTY PROJEKTANTÓW I SPRAWDZAJĄCYCH

**5.3. OŚWIADCZENIA PROJEKTANTÓW I SPRAWDZAJĄCYCH O
ZGODNOŚCI PROJEKTU Z OBOWIĄZUJĄCYMI PRZEPISAMI
I ZASADAMI WIEDZY TECHNICZNEJ**

OŚWIADCZENIE PROJEKTANTA

Ja niżej podpisany **KRZYSZTOF POPIŃSKI**
posiadający uprawnienia do projektowania nr **St-56/84**
w specjalności **ARCHITEKTONICZNEJ**
należący do **MAZOWIECKIEJ OKRĘGOWEJ IZBY ARCHITEKTÓW**
pod numerem ewidencyjnym **MA-0667**
po zapoznaniu się z przepisami ustawy z dnia 7 lipca 1994 r. – Prawo budowlane (jednolity
tekst z 2003 r. Dz. U. Nr 207, poz. 2016, z późn. zm.), zgodnie z art. 20 ust. 4-tej.

oświadczam, że projekt budowlany:

**„ROZBIÓRKI POMOSTU, BUDOWY POMOSTU
I MIEJSC DO KĄPIELI ORAZ
PRZEBUDOWY PLAŻY MIEJSKIEJ PRZY
UL. KAJKI W IŁAWIE”**

dla **GMINY MIEJSKIEJ IŁAWA**

sporządziłem zgodnie z obowiązującymi przepisami oraz zasadami wiedzy technicznej.

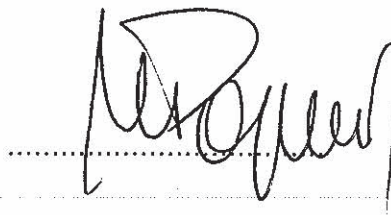

Warszawa, lipiec 2014r.

OŚWIADCZENIE PROJEKTANTA

Ja niżej podpisany **JERZY KOCEMBA**
posiadający uprawnienia do projektowania nr **661/Gd/82**
w specjalności **KONSTRUKCYJNO-BUDOWLANEJ**
należący do **Pomorskiej Okręgowej Izby Inżynierów Budownictwa**
pod numerem ewidencyjnym **POM/BO/0591/03**
po zapoznaniu się z przepisami ustawy z dnia 7 lipca 1994 r. – Prawo budowlane (jednolity tekst z 2003 r. Dz. U. Nr 207, poz. 2016, z późn. zm.), zgodnie z art. 20 ust. 4-tej.

oświadczam, że projekt budowlany:

**„ROZBIÓRKI POMOSTU, BUDOWY POMOSTU
I MIEJSC DO KĄPIELI ORAZ
PRZEBUDOWY PLAŻY MIEJSKIEJ PRZY
UL. KAJKI W IŁAWIE”**

dla **GMINY MIEJSKIEJ IŁAWA**

sporządziłem zgodnie z obowiązującymi przepisami oraz zasadami wiedzy technicznej.



Warszawa, lipiec 2014r.

OŚWIADCZENIE PROJEKTANTA

Ja niżej podpisany **ANDRZEJ BERNACKI**
posiadający uprawnienia do projektowania nr **368/88/WŁ**
w specjalności **KONSTRUKCYJNO-BUDOWLANEJ**
należący do **Łódzkiej Okręgowej Izby Inżynierów Budownictwa**
pod numerem ewidencyjnym **ŁOD/BO/4195/03**
po zapoznaniu się z przepisami ustawy z dnia 7 lipca 1994 r. – Prawo budowlane (jednolity
tekst z 2003 r. Dz. U. Nr 207, poz. 2016, z późn. zm.), zgodnie z art. 20 ust. 4-tej.

oświadczam, że projekt budowlany:

**„ROZBIÓRKI POMOSTU, BUDOWY POMOSTU
I MIEJSC DO KĄPIELI ORAZ
PRZEBUDOWY PLAŻY MIEJSKIEJ PRZY
UL. KAJKI W IŁAWIE”**

dla **GMINY MIEJSKIEJ IŁAWA**

sporządziłem zgodnie z obowiązującymi przepisami oraz zasadami wiedzy technicznej.



Warszawa, lipiec 2014r.

OŚWIADCZENIE PROJEKTANTA

Ja niżej podpisany **MACIEJ KUBIŃSKI**
posiadający uprawnienia do projektowania nr **LUB/0085/PWOE/11**
w specjalności **INSTALACYJNEJ W ZAKRESIE SIECI, INSTALACJI I URZĄDZEŃ
ELEKTRYCZNYCH I ELEKTROENERGETYCZNYCH**

należący do **LUBELSKIEJ OKRĘGOWEJ IZBY INŻYNIERÓW BUDOWNICTWA**
pod numerem ewidencyjnym **LUB/IE/0199/11**
po zapoznaniu się z przepisami ustawy z dnia 7 lipca 1994 r. – Prawo budowlane (jednolity
tekst z 2003 r. Dz. U. Nr 207, poz. 2016, z późn. zm.), zgodnie z art. 20 ust. 4-tej.

oświadczam, że zamienny projekt budowlany:

**„ROZBIÓRKI POMOSTU, BUDOWY POMOSTU
I MIEJSC DO KĄPIELI ORAZ
PRZEBUDOWY PLAŻY MIEJSKIEJ PRZY
UL. KAJKI W IŁAWIE”**

dla **GMINY MIEJSKIEJ IŁAWA**

sporządziłem zgodnie z obowiązującymi przepisami oraz zasadami wiedzy technicznej.



Warszawa, lipiec 2014r.

OŚWIADCZENIE SPRAWDZAJĄCEGO

Ja niżej podpisana **EDYTA CIEŚLIŃSKA**
posiadająca uprawnienia do projektowania nr **MA/047/11**
w specjalności **ARCHITEKTONICZNEJ**

należąca do **MAZOWIECKIEJ OKRĘGOWEJ IZBY ARCHITEKTÓW**
pod numerem ewidencyjnym **MA-2399**

po zapoznaniu się z przepisami ustawy z dnia 7 lipca 1994 r. – Prawo budowlane (jednolity tekst z 2003 r. Dz. U. Nr 207, poz. 2016, z późn. zm.), zgodnie z art. 20 ust. 4-tej.

oświadczam, że projekt budowlany:

**„ROZBIÓRKI POMOSTU, BUDOWY POMOSTU
I MIEJSC DO KĄPIELI ORAZ
PRZEBUDOWY PLAŻY MIEJSKIEJ PRZY
UL. KAJKI W IŁAWIE”**

dla **GMINY MIEJSKIEJ IŁAWA**

został sporządzony zgodnie z obowiązującymi przepisami oraz zasadami wiedzy technicznej.



Warszawa, lipiec 2014r.

OŚWIADCZENIE SPRAWDZAJĄCEGO

Ja niżej podpisany **JERZY TERLECKI**
posiadający uprawnienia do projektowania nr **St-748/76**
w specjalności **KONSTRUKCYJNO-INŻYNIERYJNEJ W ZAKRESIE BUDOWLI
HYDROTECHNICZNYCH**

należący do **MAZOWIECKIEJ OKRĘGOWEJ IZBY INŻYNIERÓW BUDOWNICTWA**
pod numerem ewidencyjnym **MAZ/WM/0555/01**
po zapoznaniu się z przepisami ustawy z dnia 7 lipca 1994 r. – Prawo budowlane (jednolity
tekst z 2003 r. Dz. U. Nr 207, poz. 2016, z późn. zm.), zgodnie z art. 20 ust. 4-tej.

oświadczam, że projekt budowlany:

**„ROZBIÓRKI POMOSTU, BUDOWY POMOSTU
I MIEJSC DO KĄPIELI ORAZ
PRZEBUDOWY PLAŻY MIEJSKIEJ PRZY
UL. KAJKI W IŁAWIE”**

dla **GMINY MIEJSKIEJ IŁAWA**

został sporządzony zgodnie z obowiązującymi przepisami oraz zasadami wiedzy
technicznej.

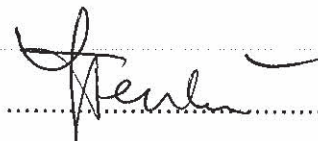

Warszawa, lipiec 2014r.

OŚWIADCZENIE SPRAWDZAJĄCEGO

Ja niżej podpisany **Andrzej Kopytek**
posiadający uprawnienia do projektowania nr **536/89/WŁ**
w specjalności **KONSTRUKCYJNO-BUDOWLANEJ**

należący do **Łódzkiej OKRĘGOWEJ IZBY INŻYNIERÓW BUDOWNICTWA**
pod numerem ewidencyjnym **ŁOD/BO/1904/02**

po zapoznaniu się z przepisami ustawy z dnia 7 lipca 1994 r. – Prawo budowlane (jednolity tekst z 2003 r. Dz. U. Nr 207, poz. 2016, z późn. zm.), zgodnie z art. 20 ust. 4-tej.

oświadczam, że projekt budowlany:

**„ROZBIÓRKI POMOSTU, BUDOWY POMOSTU
I MIEJSC DO KĄPIELI ORAZ
PRZEBUDOWY PLAŻY MIEJSKIEJ PRZY
UL. KAJKI W IŁAWIE”**

dla **GMINY MIEJSKIEJ IŁAWA**

został sporządzony zgodnie z obowiązującymi przepisami oraz zasadami wiedzy technicznej.



Warszawa, lipiec 2014r.

OŚWIADCZENIE SPRAWDZAJĄCEGO

Ja niżej podpisany **KRZYSZTOF STYK**
posiadający uprawnienia do projektowania nr **LUB/0023/PWOE/10**
w specjalności **INSTALACYJNEJ W ZAKRESIE SIECI, INSTALACJI I URZĄDZEŃ**
ELEKTRYCZNYCH I ELEKTROENERGETYCZNYCH

należący do **LUBELSKIEJ OKRĘGOWEJ IZBY INŻYNIERÓW BUDOWNICTWA**
pod numerem ewidencyjnym **LUB/IE/0316/10**
po zapoznaniu się z przepisami ustawy z dnia 7 lipca 1994 r. – Prawo budowlane (jednolity
tekst z 2003 r. Dz. U. Nr 207, poz. 2016, z późn. zm.), zgodnie z art. 20 ust. 4-tej.

oświadczam, że projekt budowlany:

**„ROZBIÓRKI POMOSTU, BUDOWY POMOSTU
I MIEJSC DO KĄPIELI ORAZ
PRZEBUDOWY PLAŻY MIEJSKIEJ PRZY
UL. KAJKI W IŁAWIE”**

dla **GMINY MIEJSKIEJ IŁAWA**

został sporządzony zgodnie z obowiązującymi przepisami oraz zasadami wiedzy
technicznej.



Warszawa, lipiec 2014r.

1. DANE OGÓLNE

Przedsięwzięcie	: Rozbiórka pomostu, budowa pomostu i miejsc do kąpieli oraz przebudowa plaży miejskiej
Adres	: ul. Kajki, Ława, woj. warmińsko - mazurskie, działki ew. 165/3 i 214/1 z obrębu 2 oraz 1/2 z obrębu 14
Inwestor	: Gmina Ława, ul. Niepodległości 13, 14 200 Ława
Główny Projektant	: mgr inż. arch. Krzysztof Popiński. Autorska Pracownia Architektury CAD Sp. z o.o., ul. Zamieniecka 46, 04 - 158 Warszawa

2. PODSTAWY OPRACOWANIA

- Rozporządzenie Ministra Infrastruktury z dnia 23.06.2003r (Dz. U. nr 120, poz. 1126)
- Projekt Budowlany rozbiórki pomostu, budowy pomostu i miejsc do kąpieli oraz przebudowy plaży miejskiej przy ul. Kajki w Ławie opracowany przez APA CAD w lipcu 2014r.
- Dokumentacja geotechniczna dla projektu budowlanego rozbiórki pomostu, budowy pomostu i miejsc do kąpieli oraz przebudowy plaży miejskiej przy ul. Kajki w Ławie opracowana przez GEOLIT - mgr inż. Tatiana Szczuczko, Tadeusz Szczuczko, w maju 2014r.

3. ZAKRES ROBÓT DLA CAŁEGO ZAMIERZENIA BUDOWLANEGO,

- Zdjęcie i zabezpieczenie ziemi urodzajnej z terenu przeznaczanego pod zabudowę
- Wycięcie zieleni kolidującej i zabezpieczenie zieleni pozostawianej na czas budowy
- Rozbiórka elementów zagospodarowania terenu kolidujących z projektowanym, w tym istniejącego pomostu
- Wykopy fundamentowe pod mury oporowe i przyczółki nowego pomostu i budowa prefabrykowanych murów oporowych
- Reprofilacja ukształtowania terenu w strefie boisk do siatkówki plażowej
- Budowa pomostu - roboty palowe, konstrukcyjne stalowe i ciesielskie oraz wykończeniowe
- Budowa elementów zagospodarowania, w tym nawierzchni poliuretanowej placu zabaw na podbudowie z tłucznia
- Budowa piłko chwyków i ogrodzeń
- Budowa przyłącza elektroenergetycznego

- Budowa zagospodarowania odcinków wzdłuż murów oporowych w formie tarasów, schodów i pochylni z desek kompozytowych na konstrukcji stalowej
- Obudowanie istniejących murów w części pozostawianej deskami kompozytowymi
- Malowanie pozostawianych schodów i spoczników betonowych
- Montaż elementów wyposażenia placu zabaw i boisk, pomostu, miejsc do kąpieli i małej architektury
- Rozścielenie humusu i zasianie trawy

4. KOLEJNOŚĆ REALIZACJI POSZCZEGÓLNYCH OBIEKTÓW

Realizacja robót powinna przebiegać w następującej kolejności:

1. Wydzielenie i ogrodzenie placu budowy
2. Wycięcie zieleni przeznaczonej do usunięcia
3. Zabezpieczenie zieleni pozostawianej na czas budowy.
4. Zdjęcie ziemi urodzajnej z terenu przeznaczonego do zabudowy i utwardzenia
5. Rozbiórka elementów zagospodarowania terenu kolidujących z projektowanym,
6. Rozbiórka istniejącego pomostu
7. Wykopy fundamentowe pod mury oporowe i wylanie betonu podkładowego
8. Budowa murów oporowych z prefabrykatów przestrzennych
9. Reprofilacja ukształtowania terenu w strefie boisk do siatkówki plażowej
10. Budowa pomostu - roboty palowe, konstrukcyjne stalowe i ciesielskie oraz wykończeniowe
11. Budowa nawierzchni poliuretanowej placu zabaw na podbudowie z tłucznia
12. Budowa piłkochwyty i ogrodzeń
13. Budowa przyłącza elektroenergetycznego
14. Budowa zagospodarowania odcinków wzdłuż murów oporowych w formie tarasów, schodów i pochylni z desek kompozytowych na konstrukcji stalowej
15. Montaż elementów wyposażenia placu zabaw i boisk
16. Montaż elementów wyposażenia kąpielisk i małej architektury
17. Malowanie istniejących schodów i spoczników betonowych
18. Rozścielenie humusu i zasianie trawy

5. WYKAZ ISTNIEJĄCYCH OBIEKTÓW BUDOWLANYCH

Na terenie realizacji inwestycji istnieje obecnie pomost w złym stanie technicznym, przeznaczony do rozbiórki oraz mury oporowe zwieńczone stalowymi balustradami , betonowe mury bez balustrad, schody terenowe i podesty tych schodów a także pas boisk do siatkówki plażowej z zamontowanymi 4 kompletami słupków

6. WSKAZANIE ELEMENTÓW ZAGOSPODAROWANIA DZIAŁKI MOGĄCYCH STWARZAĆ ZAGROŻENIE DLA BEZPIECZEŃSTWA I ZDROWIA LUDZI.

- Istniejący obecnie pomost w złym stanie technicznym, przeznaczony do rozbiórki, grozi awarią łącznie z zawaleniem się w przypadku obciążenia go podczas prac rozbiórkowych
- Skarpy wykopów mogą ulec obsunięciu w wyniku rozmoczenia przy silnych opadach atmosferycznych lub niewłaściwego zabezpieczenia wykopu.
- Pod powierzchnią terenu mogą istnieć nie wykryte przewody infrastruktury technicznej lub niewypały – prawdopodobnie nie prowadzono tam prac ziemnych z wyjątkiem pasów murów oporowych od 1945r.

7. WSKAZANIE PRZEWIDYWANYCH ZAGROŻEŃ WYSTĘPUJĄCYCH PODCZAS REALIZACJI ROBÓT.

- Prace rozbiórkowe przy istniejącym pomoście stwarzające ryzyko urazów i utonięcia
- Głębokie wykopy fundamentowe – wymagające zabezpieczenia przed rozmoczeniem i obsunięciem
- Budowa i rozbieranie szalunków przy robotach żelbetowych
- Roboty palowe, załadunek i rozładunek rur stalowych
- Montaż stalowej i drewnianej konstrukcji inżynierskiej pomostu i jego pokładu – ryzyko urazów i utonięcia
- Montaż prefabrykatów – urazy przy manewrowaniu prefabrykatami przy rozładunku i montażu i ryzyko upadku prefabrykatu przy niewłaściwym zamocowaniu podczas przenoszenia

8. WSKAZANIE SPOSOBU PROWADZENIA INSTRUKTAŻU PRACOWNIKÓW PRZED PRZYSTĄPIENIEM DO REALIZACJI ROBÓT SZCZEGÓLNIE NIEBEZPIECZNYCH

8.1. Instruktaż ogólny – powszechny

Należy przeprowadzić instruktaż w zakresie specyfiki budowy ze wskazaniem zagrożeń dla bezpieczeństwa i zdrowia ludzi w stosunku do każdego pracownika przed wprowadzeniem na plac budowy z odebraniem pisemnego potwierdzenia odbycia instruktażu od każdego pracownika. Potwierdzenia należy przechowywać w dokumentacji robót budowlanych do czasu zakończenia budowy i udostępniać przedstawicielom uprawnionych organów nadzoru inwestorskiego i państwowej inspekcji pracy na każde żądanie. Za przeprowadzenie instruktażu i przechowywanie oświadczeń pracowników o przeszkoleniu czyni się odpowiedzialnym kierownika budowy.

8.2. Instruktaż dla robót polegających na wykonaniu zabezpieczeń głębokich wykopów

Roboty powinny być prowadzone przez wyspecjalizowanych w tym zakresie pracowników. Należy przed przystąpieniem do robót przeszkolić pracowników w zakresie specyfiki budowy, udostępniając i analizując badania geotechniczne załączone do projektu budowlanego i projekt ścian berlińskich i palisady z mikropali. Omówić postępowanie w wypadku natrafienia na nierozpoznane uzbrojenie terenu lub elementy mogące być przedmiotem zainteresowania nadzoru archeologicznego. Należy unikać przebywania postronnych - niezaangażowanych bezpośrednio w roboty ziemne i odwodnieniowe, nieprzeszkolonych pracowników w obrębie zagrożenia stwarzanego przez prace ziemne.

8.3. Instrukcja dla robót szalunkowych, zbrojarskich i betonowych

Roboty powinny być prowadzone przez wyspecjalizowanych w tym zakresie pracowników. Należy unikać przebywania postronnych - niezaangażowanych w montaż, nieprzeszkolonych pracowników w obrębie zagrożenia stwarzanego przez prace szalunkowe, zbrojarskie i betonowe.

8.4. Instrukcja dla robót montażowych palowych, konstrukcji drewnianych stalowych oraz montażu prefabrykatów żelbetowych.

Roboty powinny być prowadzone przez wyspecjalizowanych w tym zakresie pracowników. Należy unikać przebywania postronnych - niezaangażowanych w montaż, nieprzeszkolonych pracowników w obrębie zagrożenia stwarzanego przez prace montażowe.

9. WSKAZANIE ŚRODKÓW TECHNICZNYCH I ORGANIZACYJNYCH ZAPOBIEGAJĄCYCH NIEBEZPIECZEŃSTWOM WYNIKAJĄCYCH Z PROWADZENIA ROBÓT BUDOWLANYCH W STREFACH SZCZEGÓLNEGO ZAGROŻENIA ZDROWIA.

9.1. Ogólne obowiązki Wykonawcy w zakresie bezpieczeństwa i ochrony zdrowia

Wykonawca zobowiązany jest:

- (a) Utrzymać warunki bezpiecznej pracy i pobytu osób wykonujących czynności związane z budową i nienaruszalność ich mienia służącego do pracy, a także zabezpieczyć Plac Budowy przed dostępem osób nieupoważnionych. W czasie wykonywania Robót Wykonawca dostarczy, zainstaluje i będzie obsługiwał wszystkie tymczasowe urządzenia zabezpieczające takie jak: bariery ochronne, oświetlenie, znaki ostrzegawcze i wszelkie inne niezbędne do zapewnienia bezpieczeństwa Robót. Wykonawca zapewni stałe warunki widoczności (w dzień i w nocy) tych znaków, dla których jest to nieodzowne ze względów bezpieczeństwa.

(b) Fakt przystąpienia do Robót Wykonawca obwieści publicznie przed ich rozpoczęciem w sposób uzgodniony z Zamawiającym, oraz przez umieszczenie tablic informacyjnych, których treść będzie zatwierdzona przez Zamawiającego. Tablice informacyjne będą utrzymywane przez Wykonawcę w dobrym stanie przez cały okres realizacji Robót.

Ponadto Wykonawca umieści na terenie budowy ogłoszenie zawierające dane dotyczące bezpieczeństwa pracy i ochrony zdrowia.

(c) Wszyscy pracownicy Wykonawcy i podwykonawców winni posiadać aktualne szkolenia BHP oraz aktualne badania lekarskie.

(d) Prace należy prowadzić pod nadzorem kierownika budowy - osoby posiadającej odpowiednie kwalifikacje - uprawnienia budowlane, oraz doświadczenie w zakresie właściwym dla prowadzonych prac.

(e) Na terenie budowy winien stale znajdować się niezbędny sprzęt ochrony osobistej - apteczka pierwszej pomocy, linki asekuracyjne, kaski, gaśnice, - itp. - cały sprzęt musi posiadać ważne świadectwa dopuszczalności do stosowania w budownictwie.

(f) Pracownicy winni być wyposażeni w sprawne technicznie narzędzia i urządzenia nie powodujące dodatkowych zagrożeń.

9.2. Wymagania szczególne ze względu na zakres robot

(a) Kierownik budowy przed przystąpieniem do realizacji robót zobowiązany jest sporządzić Plan bezpieczeństwa i ochrony zdrowia. Zakres planu określa Rozporządzenie Ministra Infrastruktury z 23.06.2003r, DZ U. Nr 120, poz. 1126, zawierać powinien takie informacje jak:

- stosowanie i dostępność środków pierwszej pomocy,
- stosowanie i dostępność środków ochrony osobistej,
- plan działania w przypadku nagłych wypadków,
- plan działania w związku z organizacją ruchu,
- działania przeciwpożarowe,
- działania podjęte w celu przestrzegania przepisów BHP,
- zabezpieczenie placu budowy i utrzymywanie porządku,
- działania w zakresie magazynowania materiałów, paliw itp. i ich ochrony przed warunkami atmosferycznymi,
- inne działania gwarantujące bezpieczeństwo Robót.

(b) Podczas realizacji Robót Wykonawca będzie przestrzegał przepisów dotyczących bezpieczeństwa i higieny pracy. W szczególności Wykonawca ma obowiązek

zadbać, aby personel nie wykonywał pracy w warunkach niebezpiecznych, szkodliwych dla zdrowia oraz niespełniających odpowiednich wymagań sanitarnych.

- (c) Wykonawca zapewni i będzie utrzymywał wszelkie urządzenia zabezpieczające, socjalne oraz sprzęt i odpowiednią odzież dla ochrony życia i zdrowia osób zatrudnionych na budowie oraz dla zapewnienia bezpieczeństwa publicznego.
- (d) Teren rozbiórki i budowy należy oddzielić szczelnym nieprzeziernym ogrodzeniem od strony zewnętrznego otoczenia w całym okresie prowadzenia robót. Obszar zajęcia terenu należy uzgodnić z Inwestorem
- (e) roboty należy prowadzić niewielkimi brygadami robotników. Brygady nie mogą realizować zadań, które w tym samym czasie stanowiłyby wzajemne utrudnianie lub zagrożenie.
- (f) należy stosować środki łączności radiowej, szczególnie między operatorami sprzętu, a obsługą naziemną, przed użyciem sprzęt winien być sprawdzany.
- (g) Należy zabezpieczyć wszystkie wykopy na terenie budowy przed możliwością wpadnięcia pracowników a wykopy głębokie – przed możliwością obsunięcia się
- (h) Należy zabezpieczyć przed uszkodzeniem wszystkie odkryte w czasie robót ziemnych przewody infrastruktury podziemnej
- (i) W czasie prowadzenia robót żelbetowych, rozładunku i robót montażowych przy pomocy dźwigów należy szczególnie unikać przebywania postronnych – niezaangażowanych w roboty, nieprzeszkolonych pracowników w obrębie zagrożenia stwarzanego przez manewrowanie elementami i możliwość upadku nieumocowanych elementów.

9.3. W związku z realizacją na terenie cennym przyrodniczo, położonym w bezpośrednim sąsiedztwie otwartego naturalnego zbiornika wodnego oraz w otwartym zbiorniku wodnym, Wykonawca jest zobowiązany do działań mających na celu zapobieganie, ograniczanie lub kompensację przyrodniczą negatywnych oddziaływań na środowisko:

- 1) Ograniczenie uciążliwości związanej z emisją pyłów i spalin poprzez właściwą organizację i planowanie robót oraz odpowiednie składowanie i zabezpieczanie substancji pylnych. Stosowany sprzęt powinien być sprawny i dostosowany do rodzaju wykonywanych prac.
- 2) Ograniczenie uciążliwości związanej z emisją hałasu powodowanego przez pracę maszyn poprzez: stosowanie sprawnych, dobrze konserwowanych, posiadających aktualne atesty urządzeń, zaniechanie wszelkich prac i transportu na potrzeby budowy w nocy tj. w godz. od 22.00 do 6.00.

3) Prace budowlane związane z realizacją zadania należy prowadzić zgodnie z odnośnymi przepisami zobowiązującymi do zapobiegania nieracjonalnemu wykorzystaniu powierzchni ziemi. Ochrona powierzchni ziemi polega na zapewnieniu jak najlepszej jej jakości, w szczególności poprzez:

- racjonalne gospodarowanie,
- zachowanie wartości przyrodniczych,
- zachowanie możliwości produkcyjnego wykorzystania,
- ograniczenie zmian naturalnego ukształtowania,
- utrzymanie jakości gleby i ziemi powyżej lub co najmniej na poziomie wymaganych standardów,
- doprowadzenie jakości gleby i ziemi co najmniej do wymaganych standardów, gdy nie są one dotrzymane,

Wykonawca robót niezbędnych do zrealizowania niniejszego projektu powinien zaplanować szczegółowo sposób i harmonogram prowadzenia prac, jak również zorganizować w sposób racjonalny zaplecze budowy. Po zakończeniu robót teren należy uporządkować i zagospodarować.

4) Wszelkie odpady powstające w trakcie prowadzenia prac będą w odpowiedni sposób gromadzone

i zagospodarowane przez Wykonawcę robót i w części nienadającej się do zagospodarowania będą wywożone na składowisko. Wykonawca i nadzór inwestorski zobowiązani będą dopilnować, by nie dopuścić do zaśmiecania terenu budowy i najbliższego otoczenia. Odpady przewidziane do częściowego ponownego przetwarzania to np.: odpady betonowe, gruz, kamienie, kruszywo oraz grunt z wykopów itp. w przypadku braku możliwości zagospodarowania na potrzeby budowy będą przekazane osobom trzecim - zgodnie z Rozporządzeniem Ministra Środowiska z dnia 21 kwietnia 2006 r. w sprawie listy rodzajów odpadów, które posiadacz odpadów może przekazywać osobom fizycznym lub jednostkom organizacyjnym niebędącym przedsiębiorcami, oraz dopuszczalnych metod ich odzysku. Dz. U. Nr 75/2006 poz.527. Wykonawca będzie zobowiązany przestrzegać wymagań określonych w Ustawie o odpadach, zobowiązującej do posiadania programu gospodarki odpadami w przypadku przekroczenia określonych ilości odpadów. Odbiór ewentualnych odpadów niebezpiecznych Wykonawca na podstawie umowy zleci specjalistycznej firmie.

Lokalizacja bazy budowy oraz miejsca postoju pojazdów i maszyn będzie zaplanowana z dala od wód powierzchniowych oraz poza obszarami występowania wód gruntowych. Miejsca składowania materiałów i substancji podatnych na wsiąkanie wody będą wyściełane materiałami izolacyjnymi np. geowłókniną z dodatkowym pokryciem separacyjnym. Tankowanie pojazdów odbywać się będzie na najbliższych

publicznie dostępnych stacjach paliw. Na etapie budowy wykonawca będzie zobowiązany zabezpieczyć wody powierzchniowe przez zamulaniem oraz zapewnić odpowiednią organizację robót tak, aby wskutek braku porządku, niewłaściwego zabezpieczenia materiałów, maszyn i urządzeń nie doszło do skażenia środowiska substancjami wypłukiwanymi z materiałów stosowanych do budowy drogi oraz wyciekami z maszyn i urządzeń.

5) Wykonawca powinien przestrzegać wymagań określonych w Ustawie o odpadach, zobowiązującej do posiadania programu gospodarki odpadami w przypadku przekroczenia określonych ilości odpadów.

6) Odbiór ewentualnych odpadów niebezpiecznych Wykonawca powinien zlecić (na podstawie umowy) specjalistycznej firmie.

7) Należy przewidzieć zabezpieczenie miejsc postoju ciężkiego sprzętu oraz składowania materiałów budowlanych a także innych miejsc gdzie występuje potencjalne niebezpieczeństwo skażenia substancjami ropopochodnymi. Lokalizacja bazy budowy oraz miejsca postoju pojazdów i maszyn powinna być zaplanowana z dala od wód powierzchniowych oraz poza obszarami występowania wód gruntowych. Materiały i substancje podatne na wsiąkanie wody należy wyścielić materiałami izolacyjnymi np. geowłókniną z dodatkowym pokryciem separacyjnym.

8) Tankowanie pojazdów nie może w żadnym przypadku odbywać się na terenie placu budowy ani w jego sąsiedztwie. W tym celu należy korzystać z najbliższej publicznie dostępnej stacji paliw.

9) Na etapie budowy należy zabezpieczyć wody powierzchniowe przez zamulaniem oraz zapewnić odpowiednią organizację robót tak, aby wskutek braku porządku, niewłaściwego zabezpieczenia materiałów, maszyn i urządzeń nie doszło do skażenia środowiska substancjami wypłukiwanymi z materiałów stosowanych do budowy drogi oraz wyciekami z maszyn i urządzeń.

10) Wszelkie prace muszą być prowadzone pod ciągłym nadzorem osób uprawnionych.

11) Teren budowy oraz zaplecze sanitarne powinny być utrzymane w czystości.

Warszawa – lipiec 2014r.

Główny projektant

IZAR.5161.75.2014.rp

Elbląg, dnia 19.11.2014 r.

Na podstawie art. 36 ust. 1 pkt. 5, ust. 3 i ust. 6, art. 89 pkt. 2 ustawy z dnia 23 lipca 2003r. o ochronie zabytków i opiece nad zabytkami (Dz.U. nr 162, poz. 1568 z późn. zm.) oraz § 20, 26, 27 rozporządzenia Ministra Kultury i Dziedzictwa Narodowego z dnia 27 lipca 2011r. w sprawie prowadzenia prac konserwatorskich, prac restauratorskich, robót budowlanych, badań konserwatorskich, badań architektonicznych i innych działań przy zabytku wpisanym do rejestru zabytków oraz badań archeologicznych (Dz.U. nr 165, poz. 987) w związku z art. 104 ustawy z dnia 14 czerwca 1960r. – kodeks postępowania administracyjnego (tekst jednolity – Dz. U. z 2013 r., poz. 267),

po rozpatrzeniu wniosku: Gminy Miejskiej Hawa, ul. Niepodległości 13, 14-200 Hawa
z dnia: 29.10.2014 r.

o pozwolenia na weryfikacyjne sondażowe badania archeologiczne realizowane na stanowisku Hawa XVI/1, gm. Hawa (AZP 27-52) na działce nr 165/3 w związku z planowaną inwestycją polegającą na zagospodarowaniu plaży miejskiej w Hawie.

oraz po ocenie danych przedstawionych we wniosku i załącznikach do niego:

1. dokumenty potwierdzające posiadanie praktyki i kwalifikacji zawodowej kierownika badań.
2. mapa z oznaczonym terenem badań.
3. plan terenu badań.
4. potwierdzenie gotowości do przyjęcia zabytków archeologicznych odkrytych podczas badań
5. oświadczenie kierownika badań o wywiązaniu się z nałożonych obowiązków przy prowadzeniu poprzednich badań archeologicznych.
6. opis sposobu uporządkowania terenu po zakończeniu badań.
7. zgody właścicieli nieruchomości na prowadzenie badań.

MIASTO HAWA	
W P E T N E Ł O	
24-11-2014	
Rejestr <i>4588</i>	Zał.....
Podpis <i>[Signature]</i>	

WARMIŃSKO-MAZURSKI WOJEWÓDZKI KONSERWATOR ZABYTKÓW udziela pozwolenia

na weryfikacyjne sondażowe badania archeologiczne realizowane na stanowisku Hawa XVI/1, gm. Hawa (AZP 27-52) na działce nr 165/3 w związku z planowaną inwestycją polegającą na zagospodarowaniu plaży miejskiej w Hawie
imię i nazwisko oraz adres kierownika badań: mgr Adam Mackiewicz, ul. Jaśminowa 8/2, 11-034 Stawiguda

termin ważności pozwolenia: 20.11.2014 r. – 05.12.2014 r.

zakres i sposób prowadzenia badań: jak we wniosku

standardy dokumentacji badań:

dokumentację badań archeologicznych prowadzonych na podstawie niniejszego pozwolenia należy sporządzić według standardów określonych w załączniku do rozporządzenia Ministra Kultury i Dziedzictwa Narodowego z dnia 27 lipca 2011r. w sprawie prowadzenia prac konserwatorskich, prac restauratorskich, robót budowlanych, badań konserwatorskich, badań architektonicznych i innych działań przy zabytku wpisanym do rejestru zabytków oraz badań archeologicznych (Dz.U. nr 165, poz. 987) - 1 egz. w wersji drukowanej, 1 egz. w wersji cyfrowej

Warunki pozwolenia:

Wojewódzki Konserwator Zabytków zobowiązuje Wnioskodawcę do:

- zawiadomienia o terminie rozpoczęcia i zakończenia badań.
- zawiadomienia o przerwach w prowadzonych badaniach, które mogą wpłynąć na zmianę programu prowadzenia badań.
- przeprowadzenia szczegółowych badań archeologicznych i konserwatorskich w przypadku natrafienia na relikty dawnej architektury.
- bezwzględного zachowania w nienaruszonym stanie, stosownego zabezpieczenia oraz konserwacji odkrytych w trakcie badań relikwów architektury.
- zasypania wykopów archeologicznych niezwłocznie po zakończeniu badań.
- niezwłocznego zawiadomienia o wszelkich zagrożeniach lub nowych okolicznościach ujawnionych w trakcie prowadzenia badań.
- sporządzenia sprawozdania z przeprowadzonych badań i przekazania go do Wojewódzkiego Urzędu Ochrony Zabytków

w Olsztynie Delegatura w Elblągu w terminie: do 3 tygodni od dnia zakończenia badań.

- opracowania sposobu postępowania z zabytkiem (wnioski konserwatorskie) po zakończeniu badań i przekazania ich do Wojewódzkiego Urzędu Ochrony Zabytków w Olsztynie Delegatura w Elblągu w terminie do 3 miesięcy od dnia zakończenia badań.
- przekazania do Wojewódzkiego Urzędu Ochrony Zabytków w Olsztynie Delegatura w Elblągu, w terminie do 6 miesięcy od dnia zakończenia badań, dokumentacji przebiegu badań i inwentaryzacji polowej pozyskanych zabytków i ich dokumentacji; dokumentację przebiegu badań należy prowadzić w sposób umożliwiający jednoznaczną identyfikację i dokładną przestrzenną lokalizację wszystkich czynności oraz dokonanych odkryć.
- opracowania wyników badań i przekazania ich do Wojewódzkiego Urzędu Ochrony Zabytków w Olsztynie Delegatura w Elblągu w terminie do 3 lat od dnia zakończenia badań.
- prowadzenia doraźnej konserwacji pozyskanych w trakcie badań zabytków i przekazania ich do Muzeum w Ostródzie w terminie do 3 lat od dnia zakończenia badań.
- w ciągu miesiąca od zakończenia badań kierownik dostarczy krótkie sprawozdanie (1 strona) do *Informatora Archeologicznego*, zawierające najważniejsze wyniki badań.

UZASADNIENIE

Na mocy art. 107 § 4 kodeksu postępowania administracyjnego odstępuje się od uzasadnienia, gdyż niniejsze pozwolenie w całości uwzględnia żądanie strony.

Pouczenie

Od niniejszej decyzji służy stronom, na podstawie art. 127 kpa, odwołanie do Ministra Kultury i Dziedzictwa Narodowego, które należy złożyć za pośrednictwem Wojewódzkiego Konserwatora Zabytków w Olsztynie terminie 14 dni od daty doręczenia, zgodnie z art. 129 kpa.

Niniejsze pozwolenie może być cofnięte lub zmienione w razie ujawnienia, po jego wydaniu, nowych okoliczności, które mogą mieć wpływ na zakres prowadzenia wskazanych w pozwoleniu badań archeologicznych.

Badania archeologiczne wykonywane na podstawie przedmiotowego pozwolenia mogą zostać wstrzymane w razie stwierdzenia wykonywania ich w sposób odbiegający od zakresu i warunków określonych w pozwoleniu.

WKZ może wznowić postępowanie w sprawie wydanego pozwolenia, a następnie zmienić je lub cofnąć, w drodze decyzji, jeżeli w trakcie wykonywania działań określonych w pozwoleniu wystąpiły nowe fakty i okoliczności, mogące doprowadzić do uszkodzenia lub zniszczenia zabytku.

Niniejsze pozwolenie może określać warunki, które zapobiegą uszkodzeniu lub zniszczeniu zabytku.

Zgodnie z przepisami Ustawy z dnia 16 listopada 2006r. o opłacie skarbowej (Dz.U. z 2006r., nr 225, poz. 1635) niniejsza decyzja zwolniona jest z opłaty skarbowej.

Z up. WARMIŃSKO-MAZURSKIEGO
WOJEWÓDZKIEGO KONSERWATORA ZABYTKÓW
Stawomir J. Mioduszewski
Starszy Inspektor Ochrony Zabytków

Otrzymują:

1. Gmina Miejska Iława, ul. Niepodległości 13, 14-200 Iława
2. Adam Mackiewicz, ul. Jaśminowa 8/2, 11-034 Stawiguda

Do wiadomości:

3. NID, Dział Archeologii, ul. Szeroki Dunaj 5, 00-255 Warszawa
4. a/a

ARCHEO ADAM

BADANIA ARCHEOLOGICZNE
KONSERWACJE ZABYTKÓW ARCHEOLOGICZNYCH

Olsztyn, dn. 01.12.2014 r.

Adam Mackiewicz
ul. Jaśminowa 8/2
11-034 Stawiguda

Wojewódzki Urząd Ochrony
Zabytków w Olsztynie
Delegatura w Elblągu
ul. Św. Ducha 19
82 – 300 Elbląg

WOJEWÓDZKI URZĄD
OCHRONY ZABYTKÓW w OLSZTYNII
DELEGATURA w ELBLĄGU

Wpłynęło dn. 01.12.14 nr

Hość zał Podpis *B. Mackiewicz*

Protokół przekazania:

Przekazuję do Wojewódzkiego Urzędu Ochrony Zabytków w Olsztynie Delegatura w Elblągu następującą dokumentację:

Sprawozdanie z sondazowych badań archeologicznych przeprowadzonych w obrebie st. XVI, wykop 1a-c (AZP 27-52/1) na terenie plaży miejskiej przy ul. Kajki w Iławie, woj. warmińsko-mazurskie.

Przekazano 1 egz. sprawozdania

kierownik badań
mgr Adam Mackiewicz

ARCHEO ADAM
BADANIA ARCHEOLOGICZNE
KONSERWACJA ZABYTKÓW ARCHEOLOGICZNYCH
NIP 739-102-79-19
11-034 Stawiguda, ul. Jaśminowa 8/2
tel. 89 512 64 20, kom. 603 864 940
m. gr Adam Mackiewicz