

Do wszystkich zainteresowanych Wykonawców

Dotyczy: postępowania znak: ZP.271.18.2014 o udzielenie zamówienia publicznego prowadzonego w trybie przetargu nieograniczonego zgodnie z przepisami art. 39-46 ustawy o wartości szacunkowej nieprzekraczającej kwoty określonej w przepisach wydanych na podstawie art.11 ust.8 na: budowę sali gimnastycznej przy Gimnazjum 1 w Ilawie

Na podstawie art. 38 ust. 2, 4 i 6 ustawy z dnia 29 stycznia 2004 r. Prawo zamówień publicznych (Dz.U.2013, poz. 907 z późn. zm.) zwanej dalej „ustawą Pzp”, w związku ze zwróceniem się wykonawców o wyjaśnienie treści Specyfikacji Istotnych Warunków Zamówienia Zamawiający udziela odpowiedzi na pytania i dokonuje modyfikacji treści Specyfikacji Istotnych Warunków Zamówienia na budowę sali gimnastycznej przy Gimnazjum 1 w Ilawie:

Zapytanie 1

1. Czy Zamawiający wyraża zgodę na zastosowanie certyfikowanej, systemowej podłogi **ARIM SPORT / Double 4.0 z nawierzchnią linoleum sport 4 mm**.

Przy tego typu obiektach i niemałej powierzchni istotne parametry podłogi jak np. absorpcja energii uderzenia, ugięcie powierzchniowe, współczynnik odbicia piłki muszą odpowiadać wymogom wyczynowego poziomu rozgrywek, zawartych w normach dotyczących podłóg sportowych tj. EN-PN 14904 i DIN 18032 cz.2, które to normy - jednocześnie - bardzo rygorystycznie traktują bezpieczeństwo ćwiczącej na niej młodzieży, szczególnie w okresie rozwojowym stawów i kręgosłupa – parametr „odkształcenie pionowe”, jak i możliwość upadków i związanych z nimi urazach – parametr „tarcie (śliskość)” i „amortyzacja uderzenia”. W przypadku proponowanego przez nas systemu – tzw. „wskaźnik anty-urazowości” (w poniższej tabeli – „Amortyzacja uderzenia”) wynoszący 58% energii uderzenia wyracającego się ucznia zostaje zabsorbowane przez podłogę, tyleż samo mniej obciążeń wzdłużnych przyjmie kręgosłup biegającego zawodnika. Należy przy tym pamiętać, że wg posiadanych przez nas informacji i wytycznych Komisji Europejskiej ds. Sportu wszystkie nawierzchnie sportowe, zarówno zewnętrzne jak i wewnętrzne przeznaczone do gier zespołowych dla młodzieży szkolnej, gimnazjalnej i licealnej (tj. dla dzieci i młodzieży w okresie rozwoju ich kręgosłupa i całego układu mięśniowo-stawowego) do 2020 roku będą musiały spełniać przywołane wyżej normy europejskie.

**Zestawienie wyników badań podłogi sportowej
ARIM SPORT/Double 4.0.[®] z wymogami norm EN 14904**

Badany parametr	Jednostka miary	Wyniki badań			Wymagania według: EN 14904 dla podłóg typu Mj3		Wymagania według: EN 14904 dla podłóg typu Mj4	
		x_{min}	x_{sr}	x_{max}	średnia	odchylenie od średniej	średnia	odchylenie od średniej
Amortyzacja uderzenia	%	54	58	63	$\geq 45 < 55$	± 5	$\geq 55 < 75$	± 5
Odkształcenie pionowe	mm	1,9	2,5	3,5	$\geq 1,8 < 3,5$	-	$\geq 2,3 < 5,0$	-
Odbicie piłki	%	87	90	92	≥ 90	± 3	≥ 90	± 3
Tarcie (śliskość)	-	90	93	95	$\geq 80 \leq 110$	± 4	$\geq 80 \leq 110$	± 4

OBJAŚNIENIA: x_{min} – wartość minimalna, x_{max} – wartość maksymalna, x_{sr} – wartość średnia

Przy zagęszczeniu górnego legaru do wartości 0,3125 mb wskaźniki te rozłożone są dużo bardziej równomiernie, gdy jednocześnie rozstaw dolnego lagru powiększony do 0,625mb poprawia właśnie tak istotną absorpcję energii uderzenia czy biegania.

Lepsze parametry sprężystości naszej konstrukcji uzyskuje się poprzez odejście od dublowania ślepej podłogi z płyty wiórowej dodatkowo ślepą podłogą z desek - w przypadku **ARIM SPORT / Double 4.0**. płyty wiórowe stanowią zarówno zaślepienie konstrukcji podłogi, jak i płytę doskonale rozkładającą obciążenia.

Ponadto zastosowane tzw. podpory między legarowe powodują, że każda płyta dolna oparta jest trwale na konstrukcji, na całym swoim obwodzie. Pomiar średniej odległości z każdego punktu nacisku stopy ćwiczącego do najbliższego punktu podparcia konstrukcji podłogi (po przekątnej, wzdłuż i w szerz sali) w przypadku konstrukcji 4.O. jest niemal idealnie równa.

Powyższa podłoga została przebadana z wykładziną **typu linoleum o grubości 4,0 mm, której grubość** jest na wskroś warstwą użytkową, a więc przeszło pięciokrotnie grubszą i przez cały okres użytkowania a więc i ścierania, niż wykładziny PCV. Nie zmienia swojej jednorodnej struktury.

Udzielamy na nią 60-cio miesięcznej gwarancji bez obawy o jej naturalną (korek, opiłki drewniane, olej lniany, kreda) i mocną grubą strukturę.

Stosowana przez nas wykładziną świetnie sprawdzającą się na całym świecie, zarówno w przyszkolnych salach gimnastycznych jak i w halach sportowych, w których odbywają się I - ligowe rozgrywki wszystkich rodzajów gier zespołowych.

Jest to nawierzchnia :

- naturalna – z linoleum,
- homogeniczna - a więc jej warstwa ścieralna wynosi 4 mm - jest tak zwaną wykładziną „ścieralną do zera ” - dlatego jej trwałość to około 80 lat,
- tania w eksploatacji – bardzo niski koszt pielęgnacji,
- wielofunkcyjna - w przeciwieństwie do innych produktów, gwarancja nie obwarowana jest żadnym ograniczeniem dotyczącym urządzania na niej spotkań poza-sportowych typu **akademie, bale, dyskoteki, które to imprezy nie powodują żadnych ujemnych skutków dla wykładziny.**
- objęta programem **5 –cio letniej gwarancji** fabrycznej.

W przypadku zgody na zastosowanie naszego systemu, po wykonaniu podłogi otrzymacie Państwo Świadectwo potwierdzające zgodność podłogi z normą PN 14904:2009.

Odpowiedź 1

W odpowiedzi na zapytanie Zamawiający informuje, że zgodnie z zapisem §IV ust.9 SIWZ dopuścił oferowanie materiałów i urządzeń równoważnych w stosunku do wskazanych w dokumentacji projektowej, STWIORB oraz SIWZ i przedmiarach robót pod warunkiem, że zagwarantują one realizację robót w zgodzie z uzyskanym pozwoleniem na budowę, zapewnią uzyskanie parametrów technicznych nie gorszych od założonych w dokumentacji projektowej, STWIORB, przedmiarach robót oraz SIWZ. W zapisie tym Zamawiający określił także warunki równoważności, jakie ma obowiązek wykazać Wykonawca oferujący materiały i urządzenia równoważne. Zamawiający skonsultował prośbę pytającego z projektantem, który stwierdził, że zaprojektowana podłoga, jest podłogą sportową o lepszych parametrach:

- rozłożenie parametrów sportowych jest równomierne na całej powierzchni podłogi, takie samo na każdym cm² podłogi, dzięki zastosowaniu płyt na macie w podłodze z legarami jest to niemożliwe,
- trwałość podłogi, użyte materiały są lepszej, jakości w projektowanej podłodze jest zastosowania sklejka wodoodporna, natomiast w podłodze z legarami, zwykła płyta np. V313
- nie grozi zniszczeniem poprzez użycie koszy najazdowych, trybun rozsuwanych lub ćwiczących o dużej wadze, w podłodze z legarami występuje niebezpieczeństwo pęknięcia.

Reasumując zamawiający zgodnie z zapisami SIWZ dopuszcza stosowania materiałów i urządzeń równoważny, ale o lepszych, a nie gorszych parametrach technicznych. Powyższe oznacza, że oferowane przez pytające rozwiązanie nie spełnia minimalnych parametrów technicznych. Zamawiający nie dopuszcza zastosowania systemowej podłogi ARIM SPORT / Double 4.O z nawierzchnią linoleum sport 4 mm.

Jednocześnie Zamawiający informuje, że w przypadku zastosowania materiałów i urządzeń równoważnych w stosunku do wskazanych w dokumentacji projektowej, STWIORB oraz SIWZ i przedmiarach robót będzie wymagana zmiana konstrukcji podłogi, koszty tej zmiany tj. zaprojektowania i wykonania nowej konstrukcji ponosi Wykonawca w całości.

Zapytanie 2

Prosimy o podanie parametrów technicznych, jakie ma spełniać elektryczna platforma dla niepełnosprawnych.

Odpowiedź 2

W odpowiedzi na zapytanie zamawiający informuje, że zgodnie z opisem technicznym (PW, pkt. 22.0) pokonanie bariery architektonicznej zaprojektowano przy użyciu schodolazu. Dopuszcza się typowy specjalistyczny sprzęt typu rehabilitacyjnego o następujących minimalnych parametrach technicznych np. schodolaz gaśnicowy LG 2004", lub „schodolaz gaśnicowy STAIRMAX T09" lub inne równoważne urządzenia (zgodnie z §IV ust. 9 SIWZ) spełniające poniższe minimalne parametry techniczne:

- waga max. 48 kg
- udźwig min 130 kg
- Zasilanie ładowania baterii 220V -230V,
- Zasięg min. 21 kondygnacji,
- Silnik min 300 Watt
- Co najmniej 2 akumulatory min. 12V,
- Maks. Kąt nachylenia - min. 35 stopni

Zapytanie 3

Proszę o wyjaśnienie czy wykonanie sieci sanitarnych zewnętrznych jest przedmiotem przetargu, a jeśli tak proszę o uzupełnienie przedmiaru robót.

Odpowiedź 3

W odpowiedzi na zapytanie zamawiający informuje, że zamawiający udostępnił na stronie internetowej w dniu 02.07.2014 brakujące przedmiary.

Jednocześnie przypomina, że zgodnie z zapisem §XIII SIWZ „Sposób obliczenia ceny” cena oferty jest ceną ryczałtową (zawierającą obowiązujący podatek VAT i nie zmienną do zakończenia realizacji robót) zgodnie z ustawą z dnia 23 kwietnia 1964 roku Kodeks cywilny (Dz. U.64.16.93 z późn. zm.) ten rodzaj wynagrodzenia określa w art. 632 KC. Zamawiający wskazał, także we wzorze umowy.

Powyższe oznacza, iż zgodnie z §4 ust. 3 Rozporządzenie Ministra Infrastruktury z dnia 2 września 2004 r. w sprawie szczegółowego zakresu i formy dokumentacji projektowej, specyfikacji technicznych wykonania i odbioru robót budowlanych oraz programu funkcjonalno-użytkowego (Dz.U.2013.1129 j.t.) wykonawca przyjmuje do wykonania wszelkie roboty przewidziane dokumentacją projektową (budowlaną i wykonawczą), a przedmiary mają charakter pomocniczy. Ponadto zamawiający informuje, że w §XIII ust. 6 SIWZ wskazał, iż w przypadku rozbieżności pomiędzy przedmiarem a dokumentacją projektową lub/i STWiORB należy wycenić elementy zgodnie z zapisem dokumentacji projektowej. Ponadto zgodnie z zapisem §IV ust. 6 SIWZ przedmiot zamówienia, iż sposób rozliczenia oraz zakres prac do wykonania określa także wzór umowy stanowiący załącznik 3 do SIWZ. W przedmiotowym wzorze umowy w §1 ust.1 pkt. 2) zawarty jest zapis, iż **cena ofertowa brutto** – jest cena całkowita zawarta w ofercie wykonawcy za wykonanie przedmiotu umowy, **wrażona ryczałtowo**, ustalona w oparciu o przekazaną przez Zamawiającego dokumentację projektową, STWiORB oraz dokumentację postępowania o udzielenie zamówienia publicznego. Powyższe oznacza, że cena oferty musi uwzględniać obejmować wszelkie elementy przewidziane zapisem dokumentacji projektowej, STWiORB oraz dokumentacji postępowania o udzielenie zamówienia publicznego obejmująca w szczególności: SIWZ oraz pytania Wykonawców i odpowiedzi Zamawiającego.

Zapytanie 4

W związku z w/w przetargiem proszę o zmianę §VI ust. 1 pkt. 2) SIWZ dotyczącą spełnienia warunku określonego w art.22 ust. 1 pkt. 2) ustawy Pzp dotyczącego posiadania wiedzy i doświadczenia z: „co najmniej 2 zadań dotyczących budowy lub przebudowy obiektów takich jak: sale gimnastyczne, hale sportowe, kryte pływalnie, kryte lodowiska, sale koncertowe, o kubaturze min. 3 000,00 m³ na jedną robotę dotyczącą budowy sali gimnastycznej, hali sportowej, krytej pływalni, krytego lodowiska, sali koncertowej o kubaturze min. 3 000,00 m³ oraz kolejnej dotyczącej innego budynku lub hali o podobnej jak i większej kubaturze. Naszym zdaniem wybudowanie przez firmę w okresie ostatnich 5 lat jednej sali gimnastycznej o podanych w SIWZ wymiarach oraz kilku innych obiektów o podobnej i większej kubaturze stanowi 100 % gwarancję wybudowania sali gimnastycznej, której dotyczy niniejsze postępowanie przetargowe. Ponadto taka zmiana treści SIWZ pozwoli na zwiększenie konkurencyjności składanych ofert

Odpowiedź 4

W odpowiedzi na zapytanie zamawiający informuje, że **§VI ust.1 pkt 2) otrzymuje brzmienie**: dla uznania, że wykonawca spełnia warunek posiadania wiedzy i oświadczenia zamawiający, żąda by wykonawca wykazał, iż w okresie ostatnich 5 lat, (a jeżeli okres prowadzenia działalności jest krótszy, to w tym okresie) przed upływem terminu składania ofert wykonał, co **najmniej 1 zadanie** odpowiadające swoim rodzajem robotom budowlanym stanowiącym przedmiot zamówienia, z podaniem ich przedmiotu, wartości, daty i miejsca wykonania. Przez „zadanie odpowiadające rodzajem robót budowlanych stanowiących przedmiot zamówienia”, należy rozumieć budowę lub przebudowę obiektów takich jak: sale gimnastyczne, hale sportowe, kryte pływalnie, kryte lodowiska, sale koncertowe, o kubaturze min. 3.000,00 m³. Wykonawca złoży także oświadczenie, że dysponuje wiedzą i doświadczeniem potrzebnym do wykonania zamówienia. Ocena spełniania warunków szczegółowych będzie dokonana na podstawie złożonego przez Wykonawcę wypełnionego formularza „Doświadczenie wykonawcy”, którego wzór stanowi **Nr 3** do SIWZ (, o którym mowa §VII ust.1 pkt.5) SIWZ) oraz złożonego oświadczenia o spełnieniu warunku zgodnie z wzorem nr 2, o którym mowa w §VII ust.1 pkt.2), SIWZ, że dysponuje wiedzą i doświadczeniem potrzebnym do wykonania zamówienia. Do wzmiankowanego Formularza (wzór **nr 3**) należy dołączyć dowody potwierdzające, że wykazane roboty zostały wykonane w sposób należyty oraz wskazujących, że zostały wykonane zgodnie z zasadami sztuki budowlanej i prawidłowo ukończone. Wykonawcy wspólnie ubiegający się o udzielenie zamówienia muszą wykazać, że chociaż jeden z nich lub łącznie spełniają w/w warunek”.

Jednocześnie zamawiający informuje, że w **§VII ust.1 pkt 5) ppkt 5.1) otrzymuje brzmienie**: „W wykazie należy umieścić najważniejsze roboty. Za najważniejsze roboty uznaje się roboty niezbędne do wykazania spełniania warunku posiadania wiedzy i doświadczenia, tj. co najmniej 1 zadanie polegające na budowie lub przebudowie obiektów takich jak: sale gimnastyczne, hale sportowe, kryte pływalnie, kryte lodowiska, sale koncertowe, o kubaturze min.: 3.000,00 m³.

Powyższe oznacza, że we wzorze nr 3 – doświadczenie wykonawcy należy wykazać, co najmniej 1 zadanie.

Zapytanie 5

W poz. 173 przedmiaru robót branży budowlanej ujęto – zakup, dostawa i montaż wyposażenia meblowego, łazienkowego zgodnie z dokumentacją projektową. W opisie technicznym do projektu wykonawczego – architektura na str. 13 w pkt. 16.0 podano – umeblowanie obiektu zgodnie z ilościami wskazanymi na rysunku „umeblowanie”. Dobrano meble z przykładowej firmy BALMA – załączone zestawienie. W SIWZ na str. 4 podano, że przedmiot zamówienia nie obejmuje dostawy mebli. W związku z powyższym zapisem i nie załączeniem zestawienia, proszę o potwierdzenie, że w ww. pozycji przedmiaru robót należy wycenić tylko wyposażenie łazienkowe. Jednocześnie proszę o załączenie na stronie internetowej przetargu zestawienia wyposażenia łazienkowego wyszczególnionego w ww. opisie technicznym na str. 13 w pkt. 16.0 - łazienki należy wyposażyć w podajniki do mydła, podajniki ręczników papierowych, szczotki do wc. lustra za umywalkami, uchwyty dla niepełnosprawnych)

Odpowiedź 5

Wyposażenie obiektu należące do zadania było wyszczególnione na liście (lista w niniejszym załączniku) Wyposażenie łazienek opisano w pkt. 16 opisu technicznego:

- a) Łazienki należy wyposażyć w podajniki do mydeł (ilość jak umywalki), podajniki ręczników papierowych (ilość jak umywalki), szczotki do wc (ilość jak ilość muszli wc). Lustra za umywalkami, na pełną szerokość ściany, jako wklejane w grubość płytek, od wysokości 110cm do końca płytek (tj do 200cm).
- b) Umywalki i toalety należy dostarczyć, jako produkt jednej serii. Standard białego montażu został określony długością gwarancji i rękojmi określonej w wzorze umowy (min. 60 miesięcy) oraz należy go dobrać do obciążenia dla obiektów użyteczności publicznej, *jakim jest sala gimnastyczna*. Umywalki szer. 55cm z półpostumentem; toaleta - miska zawieszana.
- c) Łazienki przeznaczone dla os. niepełnosprawnych należy wyposażyć w wszelkie typowe udogodnienia, tj specjalną muszlę wc z obustronnymi pochwyty (ruchomy i stały), specjalną umywalkę i jej baterię.
- d) Dozowniki mydła. Przy wszystkich umywalkach zaprojektowano dozowniki mydła.

- e) Przy natryskach i umywalkach dozowniki – np. MERIDA MINI lub rozwiązanie równoważne o poniższych minimalnych parametrach technicznych:
- mydło uzupełniane z opakowań
 - pojemność zbiornika min.0,4 l max. 1 l
 - zabezpieczony trwałym stalowym zamkiem
 - wykony ze stali nierdzewnej
 - max wymiany szer.13/wysokość 21/ głębokość 9 cm

Należy wycenić tylko wyposażenie łazienkowe oraz określone w dopowiedzi nr 7. Nie należy wycenia mebli z przykładowej firmy BALMA.

Zapytanie 6

W opisie technicznym do projektu wykonawczego – architektura na str. 13 w pkt. 16.0 podano - umywalki szer. 55 cm z półpostumentem. W przedmiarze robót branża instalacje sanitarne nie ujęto ww. półpostumentów. Czy należy wycenić 18 szt. półpostumentów?

Odpowiedź 6

W odpowiedzi na zapytanie zamawiający informuje, że zgodnie z zapisem §XIII ust. 6 SIWZ – „Sposób obliczenia ceny” przedmiar ma tylko charakter pomocniczy i należy wyceniać wszystkie elementy zgodnie z dokumentacją projektową (budowlaną i wykonawczą), a umywalki zaprojektowano z półpostumentami. W związku z powyższym półpostumenty należy również wycenić i ująć w cenie oferty. Zamawiający nie będzie uzupełniał przedmiarów.

Zapytanie 7

Czy należy wycenić wieszaki oraz szafki w szatniach? Jeżeli tak to proszę o zestawienie ww. wieszaków i szafek.

Odpowiedź 7

W odpowiedzi na zapytanie zamawiający informuje, że należy wycenić wieszaki oraz szafki w szatniach:

- W przebieralniach zaprojektowano typowe szafki na odzież, tj. szafki stalowe (z 2x drzwiami w kształcie litery L). Wymiary min. szer. 40cm, gł. 50cm, wys 180cm. Kolorystyka szafek wg reguły – szatnie damskie kolor czerwony (RAL 3000), a szatnie męskie kolor niebieski (RAL 5010). Szafki zestawione z podstawami do szaf meblowych będących zarazem ławkami. Wyposażyc w uchwyt na klódkę, uchwyty obu klódek na tej samej wysokości. Wewnątrz pałąk z 2 haczykami na ubrania. Blacha min gr 0.8 mm. Szafki trwale oznaczone numerami porządkowymi. Ilość 15 szt (tj. dla 30os.) w każdej szatni, tj. łączenie 60szt.
- Wzdłuż łącznika podziemnego, na całej jego długości pod audytoriami, zaprojektowano ustawienie po obu stronach (2x 35szt. czyli 70 szafek, tj. dla 140 os.) zamykanych szafek dla uczniów. Zaprojektowano typowe szafki na odzież, tj. szafki stalowe (z 2x drzwiami w kształcie litery L). Wymiary min. szer 40cm, gł. 50cm, wys 180cm. Obudowa szafki w kolorze szarym (np. RAL 7035 lub 9006), drzwi w układzie mozaiki trójkolorowej - magenta (RAL 4010), błękit (RAL 5015) i żółty (RAL 1016). Wyposażyc w zamek patentowy z wymienną wkładką w kpl. min. 3 klucze. Wewnątrz pałąk z 2 haczykami na ubrania. Blacha gr min. 0.8mm. Szafki trwale oznaczone numerami porządkowymi. Nie doposażyc w ławeczki, a tylko nóżki.
- W pomieszczeniu szatni/ochrony (nr 0.05), dostępnej z holu wejściowego, zaprojektowano wieszaki na odzież. Zastosowano produkt gotowy – wieszaki obrotowe przyściennie. Konstrukcja stalowej, malowany proszkowo na kolor RAL 9006. Montaż do ściany. Wymiary dł 150cm, wys. min. 60 max 80cm, ilość haków min. 10 z jednej strony wieszaka. Szt. 5 produktu. Wieszaki wyposażyc w identyfikację numeryczną (zawieszki szatniowe stalowe) umożliwiającą wydanie odzieży.

Dostarczone szafki muszą spełniać wymaganą gwarancję i rękojmię tj. 60 miesięcy.

Zapytanie 8

W opisie technicznym do projektu wykonawczego – architektura na str. 5 w pkt. 5.1 podano, że należy wykonać opaskę wokół projektowanego budynku z płytek 7x50x50. Brak ww. opaski w przedmiarze robót. Czy należy ją wycenić?

Odpowiedź 8

W odpowiedzi na zapytanie zamawiający informuje, że zgodnie z zapisem §XIII ust. 6 SIWZ – „Sposób obliczenia ceny” przedmiar ma tylko charakter pomocniczy i należy wyceniać wszystkie elementy zgodnie z dokumentacją projektową (budowlaną i wykonawczą). W związku z powyższym opaskę wokół projektowanego budynku z kostki brukowej betonowej grubości 6 cm należy wycenić i ująć w cenie oferty.

Zapytanie 9

Proszę o potwierdzenie, że nie należy wyceniać wyposażenia siłowni.

Odpowiedź 9

Wyposażenie siłowni nie stanowi przedmiotu zamówienia, nie należy jej wyceniać.

Zapytanie 10

Na rzucie I piętra rys. A.6 w ścianie południowej ujęto luksfery, 10 otworów 1,0m x 3,0m. Na rys. A.2 elewacja południowa ww. otwory opisano, jako ślusarka aluminiowa. Proszę o potwierdzenie, że do wyceny należy przyjąć ścianki z pustaków szklanych EI 30 ujęte w przedmiarze robót w poz. 56

Odpowiedź 10

W odpowiedzi na zapytanie zamawiający potwierdza, że w wspomnianych miejscach zaprojektowano użycie pustaków szklanych EI-30 i do wyceny należy przyjąć ścianki z pustaków szklanych EI 30.

Zapytanie 11

W udostępnionej dokumentacji wykonawczej znajdują się jeden rysunek balustrad (barierki rys. A27). Natomiast w przedmiarze robót znajdują się trzy pozycje dotyczące balustrad. Prosimy, więc o potwierdzenie, że wszystkie balustrady należy wykonać tak jak na w/w rysunku lub uzupełnić rysunki pozostałych balustrad. Ponadto w przedmiarze robót znajdują się pozycja dotycząca pochwyty na wspornikach – brak rysunku tego elementu proszę o uzupełnienie.

Odpowiedź 11

Wszystkie balustrady należy wykonać zgodnie ze wspomnianym rysunkiem. Na pochwytach balustrad wewnętrznych wykończenie drewniane (deska sosnowa 5x3cm, zabezpieczona lakierem bezbarwnym do drewna).

Zapytanie 12

W przedmiarze robót brak jest pozycji dotyczącej wykonanie obudów, które przedstawione są na rysunku A25. Prosimy o uzupełnienie przedmiaru o wykonanie tego elementu oraz dokumentacji o rzut, na którym zostanie wskazane umiejscowienie osłon.

Odpowiedź 12

W odpowiedzi na zapytanie zamawiający informuje, że zgodnie z zapisem §XIII ust. 6 SIWZ – „Sposób obliczenia ceny” przedmiar ma tylko charakter pomocniczy i należy wyceniać wszystkie elementy zgodnie z dokumentacją projektową (budowlaną i wykonawczą). Osłony należą do zadania, należy je zatem wycenić. Zaprojektowano je wokół przewodów wentylacyjnych pokazanych na planszy (nr IS 14) - rysunek branży sanitarnej udostępniony w dniu ogłoszenia (plik nr 14.Projekt wykonawczy tom III(1) instalacje sanitarne).

Zapytanie 13

Proszę o wyjaśnienie czy pozycja 178 przedmiaru robót dotyczy wykonania trybun?

Odpowiedź 13

Tak, dotyczy siedzisk na audytoriach

Zapytanie 14

Prosimy o dokładne wskazanie, jakie elementy mają wchodzić w skład wyposażenia łazienek z pozycji 173 przedmiaru robót.

Odpowiedź 14

Patrz odpowiedź 5 i 6

Zapytanie 15

Prosimy o podanie ilości mb listew PCV oraz narożników PCV (poz. 176 i 177) gdyż dokumentacja nie precyzuje zakresu tych prac.

Odpowiedź 15

Listwy poziome PCV (zgodnie z opisem w PW) zabezpieczające ściany, długość przybliżona: 252m (piwnica), 115m (parter), 183m (piętro). Narożniki zewnętrzne ścian w pomieszczeniach i ciągach komunikacyjnych należy zabezpieczyć poprzez listwy pionowe, na całą wysokość pomieszczenia. Projektuje się je, jako kątownik aluminiowy 40x40mm (kolor naturalny aluminium, nie malowane). Piwnica 2szt., parter 2szt., piętro 2szt. Ościeża drzwi zabezpieczone ościeżnicami obejmującymi grubość ściany.

Zapytanie 16

Na rysunku KM05 znajdują się zarys konstrukcji stalowej (poz. 9.1-9.4) jednakże w dokumentacji brak dokładnego rysunku tej konstrukcji. Prosimy, więc o uzupełnienie rysunku oraz podanie przedmiaru robót (ilość kg) dla tej pozycji.

Odpowiedź 16

IPE140 - 2,7m x 4szt. x 12,9kg/m=139,32kg
RK100x6 - 1,2m x 8szt. x 17,4kg/m=167,04kg
0,6x 8szt. x 17,4=83,52kg
Blachy 8szt. x 6,28kg=50,24kg
Razem: 139,32+167,04+50,24+83,52=351,04 (czyli 360kg)

Zapytanie 17

Prosimy o podanie, jakie parametry mają spełniać wykładziny PCV oraz wykładzina dywanowa.

Odpowiedź 17

W załączeniu karty techniczne przyjętych wykładzin (lub rozwiązań równoważnych). Wykładzina dywanowa (dot. pom. 1.08 świetlicy) - Podłoga w płytkach Modulyss xtra perpentual ułożona jako mozaika kolorów – 25F, 50F, 21F, 60F, 30F i 65F. Wszystkie płytki układane szachownicowo (obrót każdej płytki dywanowej o 90st. w stosunku do poprzedniej w celu zróżnicowania kierunku włosa wykładziny). Wykładzina PCV:

- ciągi komunikacyjne (korytarze i hole) – np. POLYFLOR Classic Mystique pur, kolor smokestone 1160 (jasno-szary)
- szatnie chłopcy (część sucha) – Studsystem Zero.4, kolor B207-2 (niebieski)
- szatnie dziewczynki (część sucha) – Studsystem Zero.4, kolor R922-3 (czerwony)
- szatnie trenerskie – Studsystem Zero.4, kolor G850-2 (ciemno-szary)
- pozostałe pomieszczenia (m.in. pokoje parteru i piętra, sala MORD) - np. POLYFLOR Classic Mystique pur, kolor nocturne 1380 (ciemno-szary)
- siłownia – Studsystem Zero.4, kolor Y510-3 (pomarańczowy)
- sala sportowa - wykładzina z rolki w hali sportowej :

W załączeniu specyfikacja systemu K, jaka jest przytoczona w opisie technicznym. Przekrój przez warstwy sportowe wygląda następująco:

- wykładzina sportowa – wykładzina naturalna DLW Linovation Sport grubości min. 4 mm,

- warstwa rozkładająca obciążenia gr. 15 mm – wykonana ze sklejki brzozonej o wymiarze 246x58cm, łączona na systemowe pióro i wpust przy użyciu kleju poliuretanowego. Przy ścianach i wszystkich elementach konstrukcyjnych należy zachować dylatację ok. 15-20 mm. Całość podłogi powinno się przeszlifować a łączenia płyty wyszpachlować masą elastyczną.
- warstwa elastyczna gr. 15 mm – jest to pianka poliuretanowa o wymiarze 200x100 cm, która zachowuje swoje właściwości elastyczne. Wzdłuż ścian, na całym obwodzie, układa się – jako podkład – odcinki płyty wiórowej o szerokości ok. 20 cm i gr. 15 mm,
- izolacja podłoża folią paraizolacyjną (układana na zakładkę),

Całkowita wysokość systemu: 34 mm

Podbudowa podłogi to natomiast:

- 6,5 cm wylewka betonowa / ogrzewanie podłogowe
- 10 cm styropian twardy
- izolacja przeciwodna
- 20cm płyta żelbetowa beton min B20 zeszlifowany
- 20cm podsypka piaskowa

Jednocześnie zamawiający, informuje, że podane rozwiązania są przykładowymi i minimalnymi wymaganiami technicznymi (określonymi w załączonych kartach technicznych) i przypomina, że zgodnie z §IV ust. 9 SIWZ Zamawiający dopuszcza oferowanie materiałów i urządzeń równoważnych w stosunku do wskazanych w dokumentacji projektowej, STWIORB oraz SIWZ i przedmiarach robót pod warunkiem, że zagwarantują one realizację robót w zgodzie z uzyskanym pozwoleniem na budowę, zapewnią uzyskanie parametrów technicznych nie gorszych od założonych w dokumentacji projektowej, STWIORB, przedmiarach robót oraz SIWZ oraz będą zgodne pod względem:

- 1) gabarytów i konstrukcji (wielkość, rodzaj, właściwości fizyczne oraz liczba elementów składowych),
- 2) charakteru użytkowego (tożsamość funkcji),
- 3) charakterystyki materiałowej (rodzaj i jakość materiałów),
- 4) parametrów technicznych (wytrzymałość, trwałość, dane techniczne, dane hydrauliczne, charakterystyki liniowe, konstrukcje itd.),
- 5) parametrów bezpieczeństwa użytkowania,
- 6) standardów emisyjnych,
- 7) izolacyjności cieplnej,

W załączeniu karty techniczne określające minimalne parametry nawierzchni – **zał. nr 1 do niniejszego pisma.**

Zapytanie 18

Czy inwestor z uwagi na bliskość wykonywanego łącznika i boiska dopuszcza rozebranie ogrodzenie boiska? A jeśli nie prosimy o uzupełnienie przedmiaru robót o pozycje – zabezpieczenie ścian wykopu pod łącznik od strony boiska.

Odpowiedź 18

W odpowiedzi na zapytanie Zamawiający informuje, że w trakcie realizacji robót zakłada wykorzystanie boiska do celów sportowych. W przypadku konieczności rozebrania ogrodzenia stałego boiska trzeba zabezpieczyć ogrodzeniem tymczasowym a następnie po zakończeniu robót łącznika przywrócić do stanu pierwotnego. Ponadto zamawiający przypomina, że w §XIII SIWZ ust.3 wskazał, iż wykonawca zobowiązany jest wykonać i uwzględnić koszt ogrodzenia placu budowy z pełnych elementów. Wykonawca musi wykonać tak zamówienie, aby istniejące boisko i ogrodzenie stałe nie zostało uszkodzone. W przypadku uszkodzenia Wykonawca zobowiązany będzie do jego naprawienia. Sposób zabezpieczenia wykonywanych prac ustala wykonawca, a ich koszt uwzględnia w cenie oferty.

Zapytanie 19

Czy w zakres prac wchodzi montaż siedzisk trybun wykonanych na łączniku?

Odpowiedź 19

Tak, montaż wspomnianych siedzisk należy do zakresu prac.

Zapytanie 20

Czy inwestor dysponuje i udostępni na okres budowy teren zaznaczony na załączonym rysunku (zaznaczony teren niezbędny jest do wykonania wykopu pod stopy).

Odpowiedź 20

W odpowiedzi na zapytanie zamawiający informuje, że od strony południowej sali gimnastycznej teren stanowi własność Zamawiającego i będzie udostępniony w miarę potrzeb wykonawcy. W taki przypadku wykonawca zobowiązany jest uwzględnić w cenie oferty koszt przywrócenia tego terenu do stanu pierwotnego. W przypadku zajęcia terenu wskazanego w załączniku Wykonawca zobowiązany jest zapewnić ruch komunikacji pieszej w kierunku Miejskiego Ośrodka Pomocy Społecznej.

Zapytanie 21

Prosimy o wskazanie na rysunku zagospodarowania terenu drzew, które podlegają wycince. Ponadto prosimy o udostępnienie decyzji zezwalającej na wycinkę drzew i potwierdzenie, że opłatę administracyjną za wycinkę ponosi inwestor.

Odpowiedź 21

W odpowiedzi na zapytanie zamawiający informuje, że drzewa podlegające wycince zostały wskazane w projekcie budowlanym tom VIII inwentaryzacja zieleni tabela – spis inwentaryzacyjny. Dokumentacja ta została udostępniona na stronie internetowej zamawiającego (plik 10.Projekt budowlany tom VIII inwentaryzacja zieleni) od dnia 20.06.2014r. Należy, zatem pobrać przedmiotowy plik i zapoznać się z jego treścią. Opłatę administracyjną za wycinkę drzew ponosi Zamawiający. Zamawiający jest w trakcie uzyskiwania pozwolenia na wycinkę drzew.

Zapytanie 22

Prosimy o potwierdzenie, że ściana osłonowa z cegły klinkierowej ma być wykonana bez wiązania tak jak jest to wskazane na rysunkach elewacyjnych oraz murowania cegły na klej (spoina 3mm - aby osiągnąć wymiary wskazane na rysunku tj. grubość 4 warstw 25 cm). Ponadto prosimy o podanie jaka cegła klinkierowa ma być wykorzystana do wykonania, na rysunku podano, że ma ona być grubości 6 cm (większość cegieł ma grubość 6,5cm) Prosimy także o informacje czy inwestor dopuszcza wykonanie muru osłonowego z cegły perforowanej (np. kratówki).

Odpowiedź 22

Cegła o typowych wymiarach (gr. 6.5cm), z normalnymi spoinami, a jej wiązanie zgodnie z rysunkiem elewacji (należy dobrać odpowiednią ilość systemowych łączników, aby przeniosły tą ścianę - więcej łączników niż przy normalnym wiązaniu cegieł z przesunięciem). Nie ma znaczenia dla systemowych rozwiązań dla warstwy murowanej elewacyjnej czy cegła będzie pełna czy też to będzie kratówka (wyrażamy zgodę na cegłę klinkierową - kratówkę).

Zapytanie 23

Prosimy o podanie, jakie parametry mają spełniać gresy na posadzkach.

Odpowiedź 23

Odnosnie kafli na posadzkach, zaprojektowano kafle gresowe nieszkliwione, w kolorze szarym (zbliżony do RAL 9006), o wymiarze 30x60cm, klasa antypoślizgowości R10 o powierzchni matowej, rektyfikowane. (np. Opoczno DryRiver Grey lub równoważne zgodnie z zapisem §IV ust. 9 SIWZ). Na klatkach schodowych stosować stopnice uzupełniające system. Cokoły uzupełniające systemowe.

Zapytanie 24

W przedmiarze robót poz. 173 występuje wyposażenie meblowe zaś w SWIZ jest zapis, że meble nie są przedmiotem przetargu. Proszę o potwierdzenie, że wyposażenie obiektu w meble nie jest przedmiotem przetargu.

Odpowiedź 24

W odpowiedzi na zapytanie zamawiający informuje, że wyposażenie w meble nie wchodzi w zakres zamówienia. Do wyceny należy przyjąć wyposażenie opisane w projekcie wykonawczym architektura – „Wyposażenie sali gimnastycznej w sprzęt sportowy przy gimnazjum nr 1 w Łławie oraz w urzędzenia opisane w odpowiedzi nr 5,6, 7

Zapytanie 25

Na rysunku A29 występują okna o oznaczeniu O1** - prosimy o odpowiedź czy ma być to okno o odporności ogniowej?

Odpowiedź 25

Tak, okno to z uwagi zamontowania blisko granicy działki (piętro, skrzyżowanie osi G-14) zaprojektowano w odporności EI-60.

Zapytanie 26

Firma (...)zwraca się z prośbą o podanie parametrów technicznych platformy dla osób niepełnosprawnych.

Odpowiedź 26

Patrz odpowiedź 2.

Zapytanie 27

Proszę o sprecyzowanie, jaką stolarkę okienną należy przyjąć do wyceny, ponieważ w zestawieniu rys. A29 jest mowa o PCV natomiast na rys. A2 elewacje zakłada, że całość wykonana z aluminium.

Odpowiedź 27

Stolarka okienna z PCV została zestawiona na rys. A.29, natomiast większe przeszklenia zaprojektowano w ramach z aluminium i zestawiono na rys. A.28. Uwaga - ze względu na ewakuację z klatki schodowej pośrednio przez hol główny, otwory w obudowie w tym holu głównym (tj. okno OW3, 1x drzwi D3, 3x drzwi D4, frontowa ślusarka S01 oraz drzwi windy) muszą być w klasie EI-30. Drzwi D2 bez zmian EI60

Zapytanie 28

Proszę o podanie, w których drzwiach należy zamontować okucia przeciwpaniczne.

Odpowiedź 28

Dotyczy 3 par drzwi (wszystkie drzwi dwuskrzydłowe): 2 pary z sali gimnastycznej, oraz 1x wejścia głównego

Zapytanie 29

Zgodnie z opisem PT wykonawczego architektury pkt 18.1.2 fundamenty należy ocieplić styropianem ekstradowanym gr. 8,00 cm, natomiast zgodnie z rys. A.3 wg tabeli ścianę fundamentową SF2; SF3, SF3.1 należy ocieplić styropianem ekstradowanym gr. 10,00 cm. Dla zachowania uczciwej konkurencji prosimy o podanie prawidłowej grubości styropianu.

Odpowiedź 29

Z uwagi na miejscowe znaczne wyniesienie strefy cokołowej ponad teren należy przyjąć 10cm.

Zapytanie 30

Zgodnie z opisem PT wykonawczego architektury pkt 19.0 fundamenty łącznika należy ocieplić styropianem ekstradowanym gr. 10,00cm, natomiast zgodnie z rys. A.3 wg tabeli ścianę fundamentową łącznika SF4 należy ocieplić styropianem ekstradowanym gr. 14,00cm, a wg rys. KM.02 (przekrój B-B) gr. styropianu wynosi 15,00cm. Dla zachowania uczciwej konkurencji prosimy o podanie prawidłowej grubości styropianu.

Odpowiedź 30

Należy przyjąć gr 10cm. Uwaga, ze względów p.poz. w pasie 8 m od budynku sali gimnastycznej, przedmiotowy łącznik należy izolować wyłącznie wełną mineralną.

Zapytanie 31

W pozycji 18 przedmiaru przyjęto zbrojenie fundamentów w ilości 4,46t. Po sporządzeniu obmiaru wg PT wykonawczego Tom II – konstrukcja, rysunki od 00 do 06 ilość zbrojenia wynosi 6,449t. Prosimy o potwierdzenie przyjęcia prawidłowej ilości zbrojenia.

Odpowiedź 31

W odpowiedzi na zapytanie zamawiający informuje, że zgodnie z zapisem §XIII ust. 6 SIWZ – „Sposób obliczenia ceny” przedmiar ma tylko charakter pomocniczy i należy wyceniać wszystkie elementy zgodnie z dokumentacją projektową (budowlaną i wykonawczą). Ilość zbrojenia przyjąć zgodnie z dokumentacją projektową - 6,449t

Zapytanie 32

W nawiązaniu do zapisu rys. A.28 wszystkie szyby zamontowane poniżej wys. 90 cm ponad posadzką zaprojektowano ze szkła o podwyższonej wytrzymałości na uderzenia, tłukącego się na drobne, nieostre kawałki, oferent zwraca się z zapytaniem czy pola fasady SO2 i SO3 można podzielić szprosem w połowie wysokości fasady. Dolna część fasady do szprosu szkło zgodnie z zapisem uwagi na rys. A.28, a powyżej szprosu szkło hartowane zielone w wersji refleksyjnej. Wew. laminat niskoemisyjny – z uwagi na znaczne obniżenie kosztów.

Odpowiedź 32

W odpowiedzi na zapytanie zamawiający informuje, że nie dopuszcza się wprowadzenia nowych podziałów okien.

Zapytanie 33

Prosimy o podanie klasy szyby laminowanej niskoemisyjnej (czy można przyjąć szybę 33.1TM).

Odpowiedź 33

Odnosnie szklenia bezpiecznego należy przyjąć następujące zasady:

- zgodnie z zapisami w projekcie, przedmiotowe szyby stosować w szkleniu zamontowanym na wys poniżej 90cm nad posadzką.
- szkło bezpieczne również w miejscach szczególnie narażonych na uderzenia, tj. S03 - duże przeszklenie w osi 1 sali gimnast. oraz S05 (hol a sala na piętrze)
- szkło bezpieczne stosować od strony narażonej na stłuczenia
- w drzwiach szklanych szyby bezpiecznie stosować obustronie
- do szklenia bezpiecznego używać szyb 44.1, do szklenia zwykłego używać szyb 4.16/4
- okna wewnętrzne pomiędzy trenerami a salą (2 szt.), poza wymaganą odpornością EI60, jako szklenie bezpieczne P5 (umieszczenie za bramką naraża okno na częste uderzenia stąd mocniejsza ochrona)

Zapytanie 34

Z uwagi na brak zadaszeń przy drzwiach wejściowych z zewnątrz prosimy o potwierdzenie, iż zadaszka nie należy uwzględniać przy sporządzaniu oferty.

Odpowiedź 34

Zgodnie z par. 292 warunków technicznych, wymóg stosowania daszku dotyczy budynków o wys. powyżej 2 kondygnacji nadziemnych. Przedmiotowa hala jest budynkiem o 2 kondygnacjach nadziemnych, stąd daszek nie jest wymagany.

Zapytanie 35

PT architektury – Wyposażenie sali gimnastycznej w sprzęt sportowy, nie ujmuje trybun systemowych. Wg rys. A.4 i poz. 172 przedmiaru należy zamontować trybuny systemowe. W przypadku montażu trybun prosimy o uszczegółowienie:

- ilości siedzisk,
- rodzaju siedzisk (z oparciem czy bez, głębokość siedziska, grubość ścianki oparcia – pojedyncza czy podwójna, kolor siedzisk),
- sposób montażu trybun (trybuny stałe czy składane, sposób montażu).

Prosimy o dostarczenie rysunków wykonawczych rozstawu i montażu trybun oraz siedzisk.

Odpowiedź 35

Informacja odnosnie trybun wewn. była podana w zestawieniu wyposażenia: - Konstrukcja stalowa trybun, wykończenie ocynk. Podest typu krata Wema lub spełniająca następujące minimalne wymagania techniczne - kraty pomostowe ocynkowane, wykonane z płaskownika 30x3, oczko o przekroju 34,3 mm x 34,3 mm.. Dwa rzędy, łącznie 90os., zgodnie z rzutem. Siedziska indywidualne składane np. Model Arena Prostar lub równoważne (zgodnie z zapisem §IV ust. 9). Podane na rysunkach wymiary mogą być ulegać zmianie +/- 3 cm

RYSUNEK POGLĄDOWY

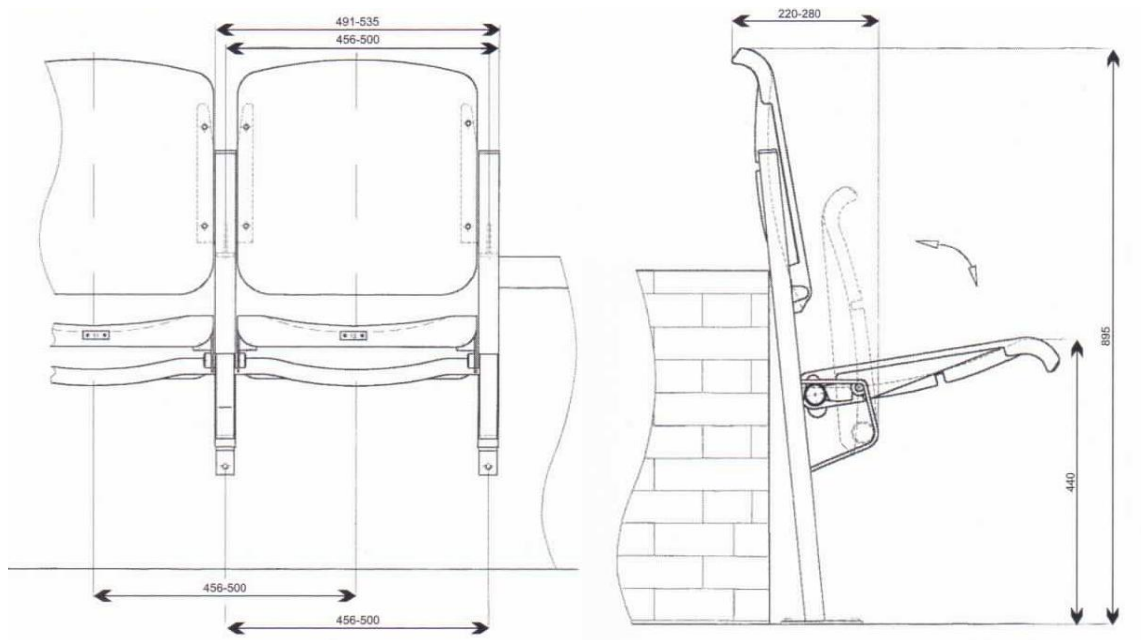

Siedzisko minimalne parametry techniczne

- oparcie min. 42 cm,
- elementy siedziska i oparcia z wewnętrzną komorą powietrzną i żebrowymi zewnętrznymi wzmocnieniami,
- krzesła z grawitacyjnie podnoszonym siedziskiem. Działanie na zasadzie grawitacyjnej, poprzez odpowiednie obciążenie tylnej części siedziska. Wahadło zainstalowane w tulejach. Gumowe zabezpieczenia wahadła, gwarantują ciche podnoszenie siedziska.
- Stojaki nóg, wykonane są z rur o przekroju min. 500x300x200 mm.
- Zaślepki do rur.
- Wszystkie elementy metalowe krzesła malowane proszkowo.
- Konstrukcja krzesła umożliwiającą montaż do kraty pomostowej, o której mowa wyżej
- Zaoferowane siedziska muszą spełniać minimalny warunek gwarancji i rękojmi tj. 60 m-cy.

Zapytanie 36

Zgodnie z PT rys. A.3 i poz. 175 przedmiaru robót zakres przetargu obejmuje zakup, dostawę i montaż platformy dla osób niepełnosprawnych. Prosimy o podanie parametrów technicznych platformy elektrycznej.

Odpowiedź 36

Patrz odpowiedź 2

Zapytanie 37

Prosimy o uszczegółowienie siedzisk drewnianych na audytoriach zewnętrznych ujętych w Pt wykonawczym architektury pkt 16 tj. podanie:

- rodzaju drewna (deski sosnowe, dębowe, itp.),
- ilości desek w jednym rzędzie siedziska,
- sposobu montażu desek,

Odpowiedź 37

Ze względu na ciągłe wystawienie na promienie słoneczne, zaprojektowano użycie drewna liściastego (np olcha). Deski zabezpieczyć lakierami do użycia na zewnątrz. Siedzisko szer. 35cm, deski 9x3cm. Odstęp pomiędzy deskami ok 2cm. Deski ustawione prostopadłe do kierunku przejścia. Montaż do audytoriów poprzez element stalowy ocynk (np 2x rurę kwadratową).

Zapytanie 38

Zgodnie z opisem PT wykonawczego architektury pkt 13.1 wykładzinę PCV sportową należy ułożyć w sali sportowej i siłowni natomiast zgodnie z rys. A.14 w pom. siłowni przyjęto wykładzinę PCV (jak w korytarzach i szatniach). Dla zachowania uczciwej konkurencji prosimy o podanie jaki rodzaj wykładziny przyjąć w ofercie w pomieszczeniu siłowni.

Odpowiedź 38

Zgodnie z opisem technicznym PW (arch.), pkt 13.2, na siłowni należy położyć wykładzinę PCV zgodnie z załączoną kartą techniczną - Studsystem Zero.4, kolor Y510-3 (pomarańczowy) - lub równoważne. Wykładzina sali sportowej - patrz odpowiedź na pytanie 17.

Zapytanie 39

Z uwagi na odchodzenie banków i agencji ubezpieczeniowych od świadczenia usług dotyczących wydawania gwarancji wadium i należytego wykonania umowy prosimy o wprowadzenie formy zabezpieczenia zgodnie z art. 150.3 Ustawy Pzp lub zmniejszenie zabezpieczania należytego wykonania do wysokości 5% wartości wynagrodzenia brutto.

Odpowiedź 39

W odpowiedzi na zapytanie zamawiający informuje, że **w §XVII ust.1 SIWZ otrzymuje brzmienie:** „1. Zabezpieczenie należytego wykonania umowy ustala się w wysokości 5% wartości wynagrodzenia brutto za przedmiot zamówienia. W związku z powyższym w

załączniku nr 3 do SIWZ – **wzór umowy w §14 ust.1 otrzymuje brzmienie:** „1. Wykonawca jest zobowiązany przed zawarciem Umowy wnieść na rzecz Zamawiającego Zabezpieczenie należytego wykonania umowy na zasadach określonych w przepisach ustawy Pzp na kwotę równą 5% Ceny ofertowej brutto. Patrz także odpowiedź 107.

Zapytanie 40

W przedmiarze robót brak pochwyty dla niepełnosprawnych. Prosimy o uzupełnienie przedmiaru robót (podanie ilości i rodzaju pochwyty).

Odpowiedź 40

W budynku zaprojektowano 2 toalety, 2 umywalki i dwa pryszniczycy dla os. niepełnosprawnych. Biały montaż specjalistyczny, przeznaczony do takiego zastosowania. Każdy z pryszniczycy wyposażony w składane siedzonko oraz stały pochwyty ścienny. Każda z umywalki wyposażona w specjalistyczny kran oraz pochwyty ściennie-podłogowy. Każda z toalet wyposażona w dwa pochwyty: stały ścienny i składany uchylony mocowany do podłogi. Wszystkie uchwyty i siedzonka typu inox. Wymienione elementy należy zawrzeć w ofercie. Ponadto zamawiający informuje, że zgodnie z zapisem §XIII SIWZ – „Sposób obliczenia ceny” przedmiar ma tylko charakter pomocniczy i należy wyceniać wszystkie elementy zgodnie z dokumentacją projektową (budowlaną i wykonawczą) i nie będzie uzupełniał przedmiarów. Zastosowane urządzenia muszą spełniać wymóg 60 miesięcznej gwarancji i rękoma.

Zapytanie 41

W przedmiarze robót sanitarnych brak poręczy i krzesełek w natryskach dla niepełnosprawnych. Prosimy o uzupełnienie przedmiaru robót.

Odpowiedź 41

Patrz odpowiedź 40. Ponadto zamawiający informuje, że zgodnie z zapisem §XIII SIWZ – „Sposób obliczenia ceny” przedmiar ma tylko charakter pomocniczy i należy wyceniać wszystkie elementy zgodnie z dokumentacją projektową (budowlaną i wykonawczą) i nie będzie uzupełniał przedmiarów.

Zapytanie 42

W przedmiarze robót sanitarnych brak półpostamentów do umywalk. Prosimy o uzupełnienie przedmiaru robót sanitarnych.

Odpowiedź 42

Patrz odpowiedź 6.

Zapytanie 43

W przedmiarze robót sanitarnych brak stelaży metalowych do montażu umywalk. Prosimy o uzupełnienie przedmiaru robót sanitarnych.

Odpowiedź 43

Stelaże należy również wycenić i ująć w cenie oferty. Zamawiający nie będzie uzupełniał przedmiarów.

Zapytanie 44

W przedmiarze robót sanitarnych brak stelaży metalowych do montażu misek ustępowych. Prosimy o uzupełnienie przedmiaru robót sanitarnych.

Odpowiedź 44

W odpowiedzi na zapytanie zamawiający informuje, że zgodnie z zapisem §XIII ust. 6 SIWZ – „Sposób obliczenia ceny” przedmiar ma tylko charakter pomocniczy i należy wyceniać wszystkie elementy zgodnie z dokumentacją projektową (budowlaną i wykonawczą), a miski ustępowe zaprojektowano na stelażach. W związku z powyższym stelaże należy również wycenić i ująć w cenie oferty. Zamawiający nie będzie uzupełniał przedmiarów.

Zapytanie 45

W przedmiarze robót sanitarnych brak stelaży metalowych do montażu pisuarów. Prosimy o uzupełnienie przedmiaru robót sanitarnych.

Odpowiedź 45

W odpowiedzi na zapytanie zamawiający informuje, że zgodnie z zapisem §XIII SIWZ – „Sposób obliczenia ceny” przedmiar ma tylko charakter pomocniczy i należy wyceniać wszystkie elementy zgodnie z dokumentacją projektową (budowlaną i wykonawczą), a pisuary zaprojektowano na stelażach. W związku z powyższym stelaże należy również wycenić i ująć w cenie oferty. Zamawiający nie będzie uzupełniał przedmiarów.

Zapytanie 46

W przedmiarze robót brak blatów do montażu umywalk. Prosimy o uzupełnienie przedmiaru robót.

Odpowiedź 46

Nie przewiduje się blatów z umywalkami. Jedyne blat (ze zlewem) znajduje się w pomieszczeniu socjalnym na piętrze, jednak umywalka znajduje się obok zawieszana na ścianie.

Zapytanie 47

Prosimy podać ilość umywalk wpuszczanych w blat.

Odpowiedź 47

Nie przewiduje się umywalk wpuszczanych w blat

Zapytanie 48

Prosimy o załączenie przedmiarów robót na przyłączy wod-kan.

Odpowiedź 48

Patrz odpowiedź 3.

Zapytanie 49

Prosimy o załączenie przedmiarów robót na przyłączy kanalizacji deszczowej.

Odpowiedź 49

Patrz odpowiedź 3

Zapytanie 50

Prosimy o załączenie przedmiarów robót na przyłączy ciepłownicze.

Odpowiedź 50

Patrz odpowiedź 3

Zapytanie 51

W przedmiarze robót sanitarnych brak bruzd do podejść dopływowych instalacji wodnej dla wszystkich urządzeń sanitarnych. Prosimy o uzupełnienie przedmiaru robót sanitarnych.

Odpowiedź 51

W odpowiedzi na zapytanie zamawiający informuje, że przedmiotowe zamówienia obejmuje wykonanie nowego obiektu, zatem przejścia technologiczne, bruzdy przez ścianę i stropy oraz do podejść wykonawca na etapie realizacji musi przewidzieć i zabezpieczyć. Jeżeli wykonawca przewiduje wykonywani bruzd itp. Koszt ich musi uwzględnić w cenie oferty. Zamawiający nie uzupełni przedmiaru.

Zapytanie 52

W przedmiarze robót sanitarnych brak bruzd do podejść odpływowych kanalizacyjnych dla wszystkich urządzeń sanitarnych. Prosimy o uzupełnienie przedmiaru robót sanitarnych.

Odpowiedź 52

Patrz odpowiedź 51

Zapytanie 53

W przedmiarze robót sanitarnych brak bruzd do podejść do grzejników. Prosimy o uzupełnienie przedmiaru robót sanitarnych.

Odpowiedź 53

Patrz odpowiedź 51.

Zapytanie 54

W przedmiarze robót sanitarnych brak obudowy płytami g-k podstropowej instalacji wody zimnej, ciepłej oraz hydrantowej. Prosimy o uzupełnienie przedmiaru robót sanitarnych.

Odpowiedź 54

Instalacje są schowane w sufitach podwieszanych w związku z powyższym nie ma potrzeby obudowy ich płytami g-k.

Zapytanie 55

W przedmiarze robót sanitarnych brak obudowy płytami g-k pionów i kanalizacji podstropowej. Prosimy o uzupełnienie przedmiaru robót sanitarnych.

Odpowiedź 55

Instalacje są schowane w sufitach podwieszanych w związku z powyższym nie ma potrzeby obudowy ich płytami g-k.

Zapytanie 56

Zgodnie z PT branży sanitarnej „Obiekt należy wyposażyć w gaśnice proszkową 6kg – poziom parteru – 2 sztuki, poziom I piętra 2 sztuki”. W przedmiarze robót brak w/w gaśnic prosimy o uzupełnienie przedmiaru robót.

Odpowiedź 56

W odpowiedzi na zapytanie zamawiający informuje, że zgodnie z zapisem §XIII SIWZ – „Sposób obliczenia ceny” przedmiar ma tylko charakter pomocniczy i należy wyceniać wszystkie elementy zgodnie z dokumentacją projektową (budowlaną i wykonawczą), a gaśnice przewidziano w projekcie. W związku z powyższym gaśnice należy również wycenić i ująć w cenie oferty. Zamawiający nie będzie uzupełniał przedmiarów.

Zapytanie 57

W przedmiarze robót sanitarnych brak przegród p.poż. Prosimy o uzupełnienie przedmiaru robót sanitarnych.

Odpowiedź 57

W odpowiedzi na zapytanie zamawiający informuje, że zgodnie z zapisem §XIII SIWZ – „Sposób obliczenia ceny” przedmiar ma tylko charakter pomocniczy i należy wyceniać wszystkie elementy zgodnie z dokumentacją projektową (budowlaną i wykonawczą). W związku z powyższym przegrody p-poż. należy wycenić i ująć w cenie oferty. Przegrody p-poż nie są zakresem instalacji sanitarnych tylko robót budowlanych

Zapytanie 58

W przedmiarze robót sanitarnych przyjęto 52 kpl. grzejników, wg zestawienia materiałów winno być 59 kpl. Dla zachowania uczciwej konkurencji prosimy o podanie prawidłowej ilości grzejników, jakie należy przyjąć w ofercie.

Odpowiedź 58

W odpowiedzi na zapytanie zamawiający informuje, że zgodnie z zapisem §XIII SIWZ – „Sposób obliczenia ceny” przedmiar ma tylko charakter pomocniczy i należy wyceniać wszystkie elementy zgodnie z dokumentacją projektową (budowlaną i wykonawczą). W związku z powyższym należy wycenić i ująć w cenie oferty 59 kpl.. Zamawiający nie będzie uzupełniał przedmiarów

Zapytanie 59

W przedmiarze robót sanitarnych brak przebić przez stropy i ściany. Prosimy o uzupełnienie przedmiaru robót sanitarnych.

Odpowiedź 59

Patrz odpowiedź 51

Zapytanie 60

W przedmiarze robót sanitarnych brak tulei ochronnych. Prosimy o uzupełnienie przedmiaru robót sanitarnych.

Odpowiedź 60

W odpowiedzi na zapytanie zamawiający informuje, że zgodnie z zapisem §XIII SIWZ – „Sposób obliczenia ceny” przedmiar ma tylko charakter pomocniczy i należy wyceniać wszystkie elementy zgodnie z dokumentacją projektową (budowlaną i wykonawczą). W związku z powyższym tuleje ochronne należy również wycenić i ująć w cenie oferty. Zamawiający nie będzie uzupełniał przedmiarów.

Zapytanie 61

Z PT wynika inna ilość umywalek, pisuarów oraz misek ustępowych niż z przedmiaru robót. Dla zachowania uczciwej konkurencji prosimy o podanie prawidłowej ilości w/w urządzeń.

Odpowiedź 61

W odpowiedzi na zapytanie zamawiający informuje, że ilości należy przyjąć zgodnie z załączoną tabelą i dokumentacją projektową

Lp.	Nazwa	Ilość	j.m.
1.	Umywalka wraz z półpostumentem	18	szt.
2.	Umywalka dla niepełnosprawnych	2	szt.
3.	Miska ustępowa wisząca	11	szt.
4.	Urządzenie kompaktowe dla niepełnosprawnych, miska lejowa, odpływ poziomy	2	szt.
5.	Pisuar wraz z automatycznym zaworem splukującym	3	szt.
6.	Zlew techniczny	6	szt.
7.	Deska sedesowa	11	szt.
8.	Deska sedesowa na WC dla niepełnosprawnych	2	szt.
9.	Brodzik 90x90 z kabiną	1	szt.
10.	Odwodnienie liniowe	16	szt.
11.	Płuczka ustępowa	13	szt.
12.	Bateria umywalkowa stojąca	3	szt.
13.	Bateria umywalkowa stojąca czasowa	15	szt.
14.	Bateria czerpalna umywalkowa czasowa dla niepełnosprawnych	2	szt.
15.	Mieszacz termostatyczny indywidualny	4	szt.
16.	Bateria zlewozmywakowa z ruchomą wylewką do zlewu	6	szt.
17.	Bateria czerpalna natryskowa z ruchomą wylewką	1	szt.
18.	Bateria czerpalna natryskowa czasowa	16	szt.
19.	Zawór czerpalny	2	szt.

Zaofertowane rozwiązania przez wykonawcę muszą spełniać warunek gwarancji 5 lat oraz kwestię użytkowania w obiekcie użyteczności publicznej, jakim jest sala gimnastyczna.

Zapytanie 62

Z PT wynika inna ilość baterii natryskowych niż z przedmiaru robót. Dla zachowania uczciwej konkurencji prosimy o podanie prawidłowej ilości w/w baterii.

Odpowiedź 62

Patrz odpowiedź 61

Zapytanie 63

W przedmiarze robót sanitarnych brak baterii natryskowych dla osób niepełnosprawnych. Prosimy o uzupełnienie przedmiaru robót sanitarnych.

Odpowiedź 63

W odpowiedzi na zapytanie zamawiający informuje, że zgodnie z zapisem §XIII SIWZ – „Sposób obliczenia ceny” przedmiar ma tylko charakter pomocniczy i należy wyceniać wszystkie elementy zgodnie z dokumentacją projektową (budowlaną i wykonawczą). Należy przyjąć ilość baterii zgodnie z dokumentacją projektową

Zapytanie 64

W przedmiarze robót elektrycznych brak zasilania przepompowni kanalizacji sanitarnej. Prosimy o uzupełnienie przedmiaru robót elektrycznych.

Odpowiedź 64

W odpowiedzi na zapytanie zamawiający informuje, że zgodnie z zapisem §XIII SIWZ ust. 6 – „Sposób obliczenia ceny” przedmiar ma tylko charakter pomocniczy i należy wyceniać wszystkie elementy zgodnie z dokumentacją projektową (budowlaną i wykonawczą), a zasilanie przepompowni kanalizacji sanitarnej zaprojektowano. W związku z powyższym zasilanie przepompowni kanalizacji sanitarnej należy również wycenić i ująć w cenie oferty. Zamawiający nie będzie uzupełniał przedmiarów. Ponadto w przedmiarze robót dla projektowanej sali sportowej w podpunkcie 1 “Instalacje zewnętrzne “ znajduje się przedmiar dotyczący wykopania i zasypiania rowów kablowych dla przepompowni. Kabel YKXS 5x4 zasilający pompownie został wliczony w pozycji nr 27 tego kosztorysu.

Zapytanie 65

W przedmiarze robót elektrycznych brak zasilania przepompowni kanalizacji deszczowej. Prosimy o uzupełnienie przedmiaru robót elektrycznych.

Odpowiedź 65

W odpowiedzi na zapytanie zamawiający informuje, że zgodnie z zapisem §XIII SIWZ ust. 6 – „Sposób obliczenia ceny” przedmiar ma tylko charakter pomocniczy i należy wyceniać wszystkie elementy zgodnie z dokumentacją projektową (budowlaną i wykonawczą), a zasilanie przepompowni kanalizacji deszczowej zaprojektowano. W związku z powyższym zasilanie przepompowni kanalizacji deszczowej należy również wycenić i ująć w cenie oferty. Zamawiający nie będzie uzupełniał przedmiarów. Ponadto w przedmiarze robót dla projektowanej sali sportowej w podpunkcie 1 “Instalacje zewnętrzne “ znajduje się przedmiar dotyczący wykopania i zasypiania rowów kablowych dla przepompowni. Kabel YKXS 5x4 zasilający pompownie został wliczony w pozycji nr 27 tego kosztorysu.

Zapytanie 66

W przedmiarze robót elektrycznych brak zasilania oświetlenia zewnętrznego. Prosimy o uzupełnienie przedmiaru robót elektrycznych.

Odpowiedź 66

W odpowiedzi na zapytanie zamawiający informuje, że zgodnie z zapisem §XIII SIWZ ust. 6 – „Sposób obliczenia ceny” przedmiar ma tylko charakter pomocniczy i należy wyceniać wszystkie elementy zgodnie z dokumentacją projektową (budowlaną i wykonawczą), a zasilanie oświetlenia zewnętrznego zaprojektowano. W związku z powyższym zasilanie oświetlenia zewnętrznego należy również wycenić i ująć w cenie oferty. Zamawiający nie będzie uzupełniał przedmiarów. Ponadto w przedmiarze robót dla projektowanego łącznika podziemnego w podpunkcie 1 “Instalacje zewnętrzne “ znajduje się przedmiar dla instalacji oświetlenia zewnętrznego.

Zapytanie 67

W przedmiarze robót elektrycznych brak zasilania opraw oświetleniowych na zewnątrz budynku. Prosimy o uzupełnienie przedmiaru robót elektrycznych.

Odpowiedź 67

W odpowiedzi na zapytanie zamawiający informuje, że zgodnie z zapisem §XIII SIWZ ust. 6 – „Sposób obliczenia ceny” przedmiar ma tylko charakter pomocniczy i należy wyceniać wszystkie elementy zgodnie z dokumentacją projektową (budowlaną i wykonawczą), a zasilanie opraw oświetleniowych na zewnątrz budynku zaprojektowano. W związku z powyższym zasilanie opraw oświetleniowych na zewnątrz budynku należy również wycenić i ująć w cenie oferty. Zamawiający nie będzie uzupełniał przedmiarów. Ponadto w przedmiarze robót dla projektowanego łącznika podziemnego w podpunkcie 1 “Instalacje zewnętrzne “ znajduje się przedmiar dla instalacji oświetlenia zewnętrznego.

Zapytanie 68

W przedmiarze robót elektrycznych brak zasilania opraw oświetleniowych na trybunach zewnętrznych. Prosimy o uzupełnienie przedmiaru robót elektrycznych.

Zapytanie 68

W odpowiedzi na zapytanie zamawiający informuje, że zgodnie z zapisem §XIII SIWZ ust. 6 – „Sposób obliczenia ceny” przedmiar ma tylko charakter pomocniczy i należy wyceniać wszystkie elementy zgodnie z dokumentacją projektową (budowlaną i wykonawczą), a zasilanie opraw oświetleniowych na trybunach zewnętrznych zaprojektowano. W związku z powyższym zasilanie opraw oświetleniowych na trybunach zewnętrznych należy również wycenić i ująć w cenie oferty. W przedmiarze robót dla projektowanego łącznika podziemnego w podpunkcie 1 “Instalacje zewnętrzne “ znajduje się przedmiar dla instalacji oświetlenia zewnętrznego – oświetlenie mocowane na trybunach. Zamawiający nie będzie uzupełniał przedmiarów.

Zapytanie 69

W przedmiarze robót elektrycznych brak pomiarów natężenia oświetlenia poszczególnych pomieszczeń. Prosimy o uzupełnienie przedmiaru robót elektrycznych. W związku z licznymi brakami i rozbieżnościami w dokumentacji przetargowej uniemożliwiającymi sporządzenie oferty prosimy o przedłużenie terminu składania ofert z uwzględnieniem niezbędnego czasu do wprowadzenia wyjaśnień.

Odpowiedź 69

Pomiary sprawdzające natężeń oświetlenia ujęte są w każdym dziale przedmiarów w formie zagregowanej w punktach dotyczących sprawdzenia i pomiaru obwodu elektrycznego. Konieczność wykonania pomiarów oświetlenia jest ujęta w STWiORB. Ponadto

zamawiający przypomina, iż zgodnie z zapisem §XIII ust.3 SIWZ należy dokonywać wyceny ofert także w oparciu o wymagania udostępnionych STWiORB.

Zapytanie 70

Według zestawienia stolarki oraz opisu technicznego pkt. 12.1 należy dostarczyć oraz osadzić okna O1, O1**, O2, O3, Ow1***, Ow2 oraz Ow3 z profili PCV natomiast według rys. elewacji z profili aluminiowych. Jakie okna należy przyjąć do wyceny robót?

Odpowiedź 70

Patrz odpowiedź nr 27

Zapytanie 71

Według poz. 56 przedmiaru robót oraz opisu technicznego pkt. 12.1 należy wykonać przeszklenie ściany zew. hali z pustaków szklanych natomiast według rys. elewacji przeszklenie należy wykonać witrzyną aluminiową. Jaki materiał należy przyjąć do wyceny?

Odpowiedź 71

Patrz odpowiedź 10.

Zapytanie 72

Czy Zamawiający dopuszcza ochronę ścian wew. za pomocą taśm ochronnych TP20 C/S Acrovyn (poz. 176 przedmiaru robót)?

Odpowiedź 72

Tak, dopuszcza się takie rozwiązanie z zachowaniem uwag (w opisie techn. Projekt Wykonawczy architektura) odnośnie kolorystyki. Patrz odpowiedź nr 15.

Zapytanie 73

Według PT instalacje wodociagową należy wykonać z rur Pex. Czy Zamawiający dopuszcza wykonanie instalacji z polipropylenu?

Odpowiedź 73

Należy wykonać instalacje zgodnie z projektem technicznym z rur typu PEX. Jednocześnie zamawiający, informuje, że podane rozwiązania są przykładowymi i minimalnymi wymaganiami technicznymi (określonymi w załączonych kartach technicznych) i przypomina, że zgodnie z §IV ust. 9 SIWZ Zamawiający dopuszcza oferowanie materiałów i urządzeń równoważnych w stosunku do wskazanych w dokumentacji projektowej, STWiORB oraz SIWZ i przedmiarach robót pod warunkiem, że zagwarantują one realizację robót w zgodzie z uzyskanym pozwoleniem na budowę, zapewnią uzyskanie parametrów technicznych nie gorszych od założonych w dokumentacji projektowej, STWiORB, przedmiarach robót oraz SIWZ oraz będą zgodne pod względem:

- 1) gabarytów i konstrukcji (wielkość, rodzaj, właściwości fizyczne oraz liczba elementów składowych),
- 2) charakteru użytkowego (tożsamość funkcji),
- 3) charakterystyki materiałowej (rodzaj i jakość materiałów),
- 4) parametrów technicznych (wytrzymałość, trwałość, dane techniczne, dane hydrauliczne, charakterystyki liniowe, konstrukcje itd.),
- 5) parametrów bezpieczeństwa użytkowania,
- 6) standardów emisyjnych,
- 7) izolacyjności cieplnej,

Stosownie do postanowień art. 30 ust. 5 ustawy Pzp wykonawca, który powołuje się na rozwiązania równoważne opisywanym przez zamawiającego, ma obowiązek wykazania, że oferowane przez niego dostawy, usługi roboty budowlane spełniają wymagania określone przez zamawiającego. Na wykonawcy oferującym produkty równoważne spoczywa, zatem, w razie zaistnienia wątpliwości, ciężar wykazania równoważności treści składanej oferty.

Zapytanie 74

Według opisu technicznego pkt. 16 audytorium zewnętrzne należy wykonać jako deska szer. 30cm natomiast według rys. A4 należy wykonać 80 szt. pojedynczych siedzisk o wym. 35x50cm. Proszę o określenie wymiarów siedzisk audytoriów zewnętrznych.

Odpowiedź 74

Patrz odpowiedź 37

Zapytanie 75

Czy Zamawiający dopuszcza wykonanie audytoriów zewnętrznych, jako ławek z listew drewnianych, desek ławkowych WPC lub PCV o wym. ok. 400x50cm?

Odpowiedź 75

Patrz odpowiedź 37

Zapytanie 76

Przedmiar robót branży budowlanej oraz przedmiar branży sanitarnej nie przewiduje robót ziemnych związanych z montażem gruntowego wymiennika ciepła. Proszę o uzupełnienie przedmiaru robót.

Odpowiedź 76

W odpowiedzi na zapytanie zamawiający informuje, że zgodnie z zapisem §XIII SIWZ ust. 6 – „Sposób obliczenia ceny” przedmiar ma tylko charakter pomocniczy i należy wycenić wszystkie elementy zgodnie z dokumentacją projektową (budowlaną i wykonawczą). W związku z powyższym wykonanie robót ziemnych związanych z montażem gruntowego wymiennika ciepła należy wycenić i ująć w cenie oferty. Pozycja kosztorysowa dotycząca. GWC obejmuje wszystkie roboty związane z dostawą i montażem systemu GWC w tym również robót ziemnych.

Zapytanie 77

Proszę o określenie rzędnej, na jakiej należy wykonać gruntowy wymiennik ciepła.

Odpowiedź 77

1,5m od poziomu posadzki sportowej sali gimnastycznej.

Zapytanie 78

Poz. 11 i 107 przedmiaru robót branży sanitarnej przewiduje montaż zlewu technicznego. Czy Zamawiający dopuszcza montaż komory gospodarczej? Proszę o określenie parametrów komory oraz czy będzie montowana na stelażu.

Odpowiedź 78

Należy wykonać zlew techniczny. Zamawiający nie dopuszcza montażu komory gospodarczej.

Zapytanie 79

Czy pisuary (Poz. 10 i 106 przedmiaru) należy montować na stelażach?

Odpowiedź 79

Patrz odpowiedź 45.

Zapytanie 80

Podane podstawy KNR poz. nr 7, 8, 101, 102, 103 i 104 nie obejmują montażu urządzeń na stelażach. Należy zmienić podstawy wyceny na np. KNR 2-15 Geberit. Proszę o korektę przedmiaru robót.

Odpowiedź 80

Patrz odpowiedź 43,44,45. Przyjęte KNR pokrywają ilość prac konieczne do montażu urządzeń na stelażach.

Zapytanie 81

Czy do grzejników higienicznych należy zastosować uchwyty higieniczne (poz. 32, 33, 135 i 136 przedmiaru robót)?

Odpowiedź 81

W projekcie nie występują grzejniki higieniczne tylko grzejniki w obudowach.

Zapytanie 82

Poz. 105 przedmiaru robót – odwodnienie prysznicowe. Zamawiający wymaga montażu kratki w posadzce czy brodzika?

Odpowiedź 82

Prysznice w szatniach dzieci zaprojektowano z odwodnieniem liniowym (szczelina w posadzce na długości pryszniców). Prysznice w szatniach trenerskich, jako typowe brodziki.

Zapytanie 83

Czy Zamawiający przewiduje montaż uchwytów oraz siedzisk dla osób niepełnosprawnych? Jeśli tak proszę o korektę przedmiaru robót.

Odpowiedź 83

Patrz odpowiedź 40.

Zapytanie 84

Poz. 230, 231 i 232 – pompa obiegowa nr 1, 2 i 3. Proszę o określenie parametrów pomp, jakie należy przyjąć do wyceny robót.

Odpowiedź 84

Minimalne parametry pomp:

Poz: 230 432,4kg/h ; 58,85kPa

Poz: 231 1366,3 kg/h; 47,47kPa

Poz:232 3039,1kg/h ; 55,83kPa

Zapytanie 85

Według PT należy zamontować 4 szt. hydrantów wewnętrznych natomiast według przedmiaru robót 5szt. Proszę o określenie ilości hydrantów wew. jaką należy przyjąć do wyceny robót.

Odpowiedź 85

Należy przyjąć 5 szt. (3 szt przy wyjściach z windy, 2 szt na sali)

Zapytanie 86

Czy Zamawiający przewidują montaż półpostumentów lub postumentów umywalkowych? Jeśli tak proszę o korektę przedmiaru robót.

Odpowiedź 86

Patrz odpowiedź 6.

Zapytanie 87

Czy w zakres robót wchodzi wykonanie przepompowni ścieków? Jeśli tak proszę o korektę przedmiaru robót.

Odpowiedź 87

W odpowiedzi na zapytanie zamawiający informuje, że zgodnie z zapisem §XIII ust. 6 SIWZ – „Sposób obliczenia ceny” przedmiar ma tylko charakter pomocniczy i należy wyceniać wszystkie elementy zgodnie z dokumentacją projektową (budowlaną i wykonawczą), a wykonanie przepompowni ścieków zaprojektowano. W związku z powyższym wykonanie przepompowni ścieków należy wycenić i ująć w cenie oferty. Patrz także odpowiedź 3.

Zapytanie 88

Brak przedmiaru robót **sieci kanalizacji deszczowej**. Czy kanalizacja deszczowa wchodzi w zakres robót?

Odpowiedź 88

W odpowiedzi na zapytanie zamawiający informuje, że zgodnie z zapisem §XIII ust. 6 SIWZ – „Sposób obliczenia ceny” przedmiar ma tylko charakter pomocniczy i należy wyceniać wszystkie elementy zgodnie z dokumentacją projektową (budowlaną i wykonawczą), a sieć kanalizacji deszczowej i sanitarnej zaprojektowano, a dokumentacja została udostępniona przez zamawiającego na stronie internetowej. W związku z powyższym sieć kanalizacji i sanitarnej należy również wycenić i ująć w cenie oferty. Patrz odpowiedź 3.

Zapytanie 89

Brak przedmiaru robót **przyłącza kanalizacji deszczowej**. Czy przyłącze wchodzi w zakres robót?

Odpowiedź 89

W odpowiedzi na zapytanie zamawiający informuje, że zgodnie z zapisem §XIII ust. 6 SIWZ – „Sposób obliczenia ceny” przedmiar ma tylko charakter pomocniczy i należy wyceniać wszystkie elementy zgodnie z dokumentacją projektową (budowlaną i wykonawczą), a przyłącze kanalizacji deszczowej zaprojektowano, a dokumentacja została udostępniona przez zamawiającego na stronie internetowej. W związku z powyższym przyłącze kanalizacji należy również wycenić i ująć w cenie oferty. Patrz odpowiedź 3.

Zapytanie 90

Czy do pryszniców należy zamontować zasłony? Jeśli tak proszę o korektę przedmiaru robót.

Odpowiedź 90

Przedmiot zamówienia nie obejmuje montażu zasłon.

Zapytanie 91

Brak przedmiaru robót **przyłącza ciepłego**. Czy przyłącze wchodzi w zakres robót?

Odpowiedź 91

W odpowiedzi na zapytanie zamawiający informuje, że zgodnie z zapisem §XIII ust. 6 SIWZ – „Sposób obliczenia ceny” przedmiar ma tylko charakter pomocniczy i należy wyceniać wszystkie elementy zgodnie z dokumentacją projektową (budowlaną i wykonawczą), a przyłącze ciepłe zaprojektowano, a dokumentacja została udostępniona przez zamawiającego na stronie internetowej. W związku z powyższym przyłącze ciepłe należy również wycenić i ująć w cenie oferty. Patrz odpowiedź 3.

Zapytanie 92

Brak przedmiaru robót **przyłącza wodociągowego**. Czy przyłącze wchodzi w zakres robót?

Odpowiedź 92

W odpowiedzi na zapytanie zamawiający informuje, że zgodnie z zapisem §XIII ust. 6 SIWZ – „Sposób obliczenia ceny” przedmiar ma tylko charakter pomocniczy i należy wyceniać wszystkie elementy zgodnie z dokumentacją projektową (budowlaną i wykonawczą), a przyłącze wodociągowe zaprojektowano, a dokumentacja została udostępniona przez zamawiającego na stronie internetowej. W związku z powyższym przyłącze wodociągowe należy również wycenić i ująć w cenie oferty. Patrz odpowiedź 3.

Zapytanie 93

Proszę o określenie zakresu temperatur mieszacza termostaticznego (poz. 26 przedmiaru robót).

Odpowiedź 93

Fabryczna nastawa ograniczenia temperatury przy temperaturze wody gorącej 65 oC temperatura pracy 49oC , należy przyjąć ilość zgodną z dokumentacją projektową.

Zapytanie 94

§VI p.1, 3) 3.2 d SIWZ wnosimy by skorygować treść zapisu zamiast do „projektowania” wpisać „do kierowania robotami”, projektowanie nie jest przedmiotem zamówienia, warunek nieprawidłowo zapisany.

Odpowiedź 94

W odpowiedzi na zapytanie zamawiający informuje, że **§VI ust.1 pkt 3) ppkt 3.2) lit.d) otrzymuje brzmienie:** Kierownik robót w specjalności teletechnicznej. Minimalne wymagania posiadający uprawnienia do wykonywania samodzielnych funkcji technicznych w budownictwie w branży teletechnicznej lub inne uprawnienia umożliwiające wykonywanie tych samych czynności, do wykonywania, których w aktualnym stanie prawnym uprawniają uprawnienia budowlane w/w specjalności umożliwiające zrealizowanie przedmiotowego zamówienia.

Zapytanie 95

§ VI p.2 SIWZ Prosimy o potwierdzenie, że w przypadku korzystania z Podwykonawców na zasadzie art. 26 ust.2b, poza zobowiązaniem do użyczenia zasobów nie są wymagane żadne inne dokumenty dotyczące tego podmiotu.

Odpowiedź 95

W odpowiedzi na zapytanie zamawiający potwierdza, że w przypadku korzystania z zasobów podwykonawców na zasadzie art. 26 ust.2b ustawy Pzp, Wykonawca zobowiązany jest zgodnie z zapisem §VI ust.2 udowodnić Zamawiającemu, iż będzie dysponował zasobami niezbędnymi do realizacji zamówienia, w szczególności przedstawiać w tym celu pisemne zobowiązanie tych podmiotów do oddania mu do dyspozycji niezbędnych zasobów na okres korzystania z nich przy wykonywaniu zamówienia. Wyżej wymienione pisemne zobowiązania innych podmiotów należy do oferty załączyć w oryginale. Z treści powyższego oświadczenia (zobowiązania podmiotu trzeciego) lub innego dokumentu, musi jasno wynikać:

- 1) kto jest podmiotem przyjmującym zasoby,
- 2) jaki jest zakres dostępnych wykonawcy zasobów innego podmiotu
- 3) w jaki sposób zostaną wykorzystane zasoby innego podmiotu przez wykonawcę, przy wykonywaniu zamówienia,
- 4) jakiego charakteru stosunki będą łączyły wykonawcę z innym podmiotem,
- 5) jaki jest zakres i w jakim okresie inny podmiot będzie brał udział przy wykonywaniu zamówienia.

Zapytanie 96

Zamawiający w §XIII ust. 3 SIWZ, nałożył na Wykonawcę obowiązek uwzględnienia w cenie m.in. robót nie ujętych w SWIZ, a bez których nie można wykonać zamówienia zapewniającego przekazanie obiektu do użytkowania. Takie postanowienie SWIZ przenosi na wykonawcę odpowiedzialność zamawiającego z tytułu niepełnego i niejednoznacznego opisanie przedmiotu zamówienia. W konsekwencji stanowi to naruszenie art. 29, ust. 1 PZP. Wykonawca wnosi o wskazanie, jakie konkretne wykonawca powinien uwzględnić w cenie?

Odpowiedź 96

W odpowiedzi na zapytanie zamawiający informuje, że zapis §XIII ust.3 SIWZ brzmi następująco: „*W związku z sytuacją określoną w ust.2 cena oferty musi zawierać wszelkie koszty niezbędne do zrealizowania pełnego zakresu przedmiotu zamówienia, wynikające wprost z dokumentacji projektowej, specyfikacjach technicznych wykonania i odbioru robót budowlanych, jak również w dokumentacji tej nie ujęte, a bez których nie można wykonać zamówienia zapewniającego przekazanie obiektu do użytkowania. **Będą to w szczególności koszty**, które musi zawierać cena oferty (koszty te należy uwzględnić w kosztach cen jednostkowych robót budowlanych)(...)”*

W związku z powyższymi kosztami, o które pyta wykonawca będą koszty wskazane w §XIII ust.3 pkt 1)-23) SIWZ. Resumując sugestie pytającego, iż jest to niezgodne z art. 29 ust.1 ustawy Pzp jest całkowicie chybiona gdyż zamawiający wyraźnie określił koszty związane z realizacją zamówienia, w szczególności poprzez zapisy wzoru/projektu umowy określającego zakres zobowiązań wykonawcy. Ponadto na Wykonawcy, jako podmiocie profesjonalnie zajmującym się działalnością gospodarczą w zakresie robót budowlanych zgodnie z art. 651 w przypadku, gdy dostarczona dokumentacja projektowa nie pozwala na prawidłowe wykonanie robót budowlanych, wykonawca winien o tym fakcie powiadomić Zamawiającego. Zamawiający nie ma na myśli obowiązku szczegółowego sprawdzenia dostarczonego projektu w celu wykrycia jego ewentualnych wad, lecz chodzi o sytuacje, w których stwierdzenie nieprawidłowości dostarczonej dokumentacji nie wymaga specjalistycznej wiedzy z zakresu projektowania, a wynikają one z wiedzy Wykonawcy, jako profesjonalnego podmiotu zajmującego się działalnością gospodarczą w zakresie robót budowlanych (wyroku Sądu Najwyższego z dnia 27.03.2000, sygn.akt III KKN 629/98 podobnie wyrok z dn. 20.09.2012, sygn. akt VACA 286/12, wyrok z dn. 26.06.2008, sygn. akt II CSK 101/08). Będą to, zatem także takie koszty, których nie uwzględnia dokumentacja, a wykonawca jest w stanie przewidzieć na podstawie analizy i odczytu dostarczonej dokumentacji wynikające z jego fachowej wiedzy i profesjonalnie wykonywanej działalności gospodarczej w zakresie robót budowlanych. Powyższe stanowisko potwierdza także charakterystyka wynagrodzenia zamawiający wyraźnie poinformował wykonawców, iż wynagrodzenie za wykonane roboty jest wynagrodzeniem ryczałtowym. Przy ustaleniu wynagrodzenia ryczałtowego ryzyko powstania straty związanej z nieprzewidzianym wzrostem rozmiaru prac czy też wzrostem kosztów prac obciąża przyjmującego zamówienie. Wynika to zresztą wprost z art. 632 § 1 k.c., który przewiduje, że jeżeli strony umówiły się o wynagrodzenie ryczałtowe, przyjmujący zamówienie nie może żądać podwyższenia wynagrodzenia, chociażby w czasie zawarcia umowy nie można było przewidzieć rozmiaru lub kosztów prac. Strony decydując się na wynagrodzenie ryczałtowe muszą liczyć się z jego bezwzględnie i sztywnym charakterem. Innymi słowy wynagrodzenie ryczałtowe daje gwarancje zamawiającemu zapłaty umówionej kwoty chyba, że zachodzą przesłanki wymienione w art. 632 § 2 k.c. Jeżeli bowiem wskutek zmiany stosunków, której nie można było przewidzieć wykonanie zamówienia groziłoby przyjmującemu zamówienie rażąca strata, sąd może podwyższyć ryczałt lub rozwiązać umowę.

Zapytanie 97

Zamawiający w § XIII w p.12 SIWZ zastrzega sobie prawo żądania od każdego wykonawcy kompletnego kosztorysu ofertowego, jak wnosimy już na etapie badania ofert, zapis ten jest sprzeczny z zapisem § XV p.6 ppkt. 2) – gdzie kosztorys ofertowy winien być złożony przez wybranego do podpisania umowy wykonawcę. Wnosimy o korektę poprzez skreślenie części zapisu w § XIII w p.12.

Odpowiedź 97

W odpowiedzi zamawiający informuje, że zapis §XIII ust. 12 brzmi następująco Zamawiający w celu ustalenia czy oferta zawiera rażąco niską cenę w stosunku do przedmiotu zamówienia może zwrócić się do każdego wykonawcy o udzielenie w określonym terminie wyjaśnień dotyczących elementów oferty mających wpływ na wysokość ceny. Zamawiający zastrzega sobie prawo żądania od każdego wykonawcy kompletnego kosztorysu ofertowego wykonanego metodą szczegółową.

Powyższe oznacza, iż zamawiający zastrzega sobie prawo żądania kosztorysu od każdego wykonawcy w stosunku, do którego oferty poweźmie wątpliwość, iż złożona przez Wykonawcę oferta może być ofertą zawierającą rażąco niską cenę (art. 90 ust.1 ustawy Pzp). Zamawiający użył słowa „każdego”, gdyż przed złożeniem ofert nie wie ile ewentualnie wykonawców wezwie do złożenia wyjaśnień w zakresie rażąco niskiej ceny. Zatem użycie tego zwrotu odnosi się do każdego ewentualnego wykonawcy, który złoży ofertę zawierającą rażąco niską cenę. Taki stan faktyczny wynika ze zdania pierwszego „Zamawiający w celu ustalenia czy oferta zawiera rażąco niską cenę w stosunku do przedmiotu zamówienia (...). W cytowanym ustępie nie ma mowy o tym, by istniał obowiązek złożenia kosztorysu wraz z ofertą. Dopiero w wyniku działań wykonawcy może zaistnieć taka konieczność, lecz już po złożeniu oferty.

Zamawiający pragnie przypomnieć, iż przedmiotem zamówienia są roboty budowlane, a zatem jedną z metod sprawdzenia czy oferta zawiera rażąco niską cenę w stosunku do przedmiotu zamówienia jest porównanie kosztorysu szczegółowego z posiadanym przez Zamawiającego kosztorysem inwestorskim. Ponadto wykaz wymaganych do oferty dokumentów został określony w §VII ust. 1-3 SIWZ, w którym to brak jest kosztorysu ofertowego sporządzonego metodą szczegółową. Zapis pozostaje bez zmian.

Zapytanie 98

Zamawiający w § XVI SIWZ zaleca wykonawcom dokonanie wizji, gdzie mają być prowadzone roboty objęte przedmiotem zamówienia. Zgodnie z art. 29 ust. 1 PZP przedmiot zamówienia opisuje się w sposób jednoznaczny i wyczerpujący. W konsekwencji Zamawiający nie może przenosić na wykonawców ryzyka związanego z niepełnym lub wadliwym opisem przedmiotu zamówienia. W jakim zatem celu Zamawiający zaleca wykonawcom dokonania wizji lokalnej oraz jakie skutki Zamawiający wiąże z zaniechaniem dokonania takiej wizji lokalnej?

Odpowiedź 98

W odpowiedzi na zapytanie zamawiający informuje, że jak słusznie zauważył pytający jest to zalecenie (rada porada) a nie nakaz, jak to sugeruje pytający. Zamawiający wskazał wprost w SIWZ, w jakim celu zaleca się dokonanie wizji lokalnej m.in. w celu oszacowania na własną odpowiedzialność, na własny koszt i ryzyko wszystkich danych, jakie mogą okazać się niezbędne do przygotowania oferty i podpisania umowy. Wykonawcy, jako podmiotowi profesjonalnie zajmującemu się działalnością gospodarczą w zakresie robót budowlanych winno zależeć by jak najlepiej przygotować się do realizacji zamówienia w tym np. poprzez dokonanie wizji lokalnej, mimo załączenia dokumentacji projektowej przez zamawiającego. Zamawiający nie przewiduje, żadnych sankcji ani skutków prawnych związanych z zaniechaniem dokonania takiej wizji lokalnej. Zalecenie to stanowi jedynie dobrą radę i zamawiający w tej kwestii pozostawia decyzję Wykonawcy. Przedmiotowe zalecenie stanowi czynność pomocniczą przy przygotowaniu oferty, pozostaje jednak bez wpływu na ocenę ofert. (por. wyrok KIO 1965/12). Nie stanowi, zatem ono żadnego złamania przepisów ustawy w szczególności art. 29 ust.1 ustawy Pzp.

Zapytanie 99

Zamawiający w § XXIX p.2. ppkt. 4) SIWZ stawia warunek, że umowa z podwykonawcą nie może zawierać kwot innych niż wynikające z harmonogramu rzeczowo – finansowego – wnosimy by skorygować ten zapis na „nie wyższych niż wynikające z harmonogramu rzeczowo – finansowego”, bowiem Podwykonawca będzie pokrywał ze swego wynagrodzenia różne koszty np. zagospodarowania placu budowy, ochrony, ogrzewania obiektu, dozoru, koordynacji, wody, energii elektrycznej itp.

Odpowiedź 99

W odpowiedzi na zapytanie zamawiający informuje, że **§XXIX ust.2 pkt 4) SIWZ otrzymuje brzmienie:** „nie wyższych niż wynikające z harmonogramu rzeczowo – finansowego”

Zapytanie 100

§ 1 ust. 1 p. 26 – wnosimy o udostępnienie przez Zamawiającego wzoru ramowego, oczekiwanego Programu zapewnienia, jakości, który ostatecznie Wykonawca adaptuje do swoich warunków, celem uniknięcia rozbieżności przy redagowaniu tego dokumentu. Ponadto wnosimy również o określenie, w jakim terminie ten dokument ma zostać stworzony i dostarczony?

Odpowiedź 101

W odpowiedzi na zapytanie zamawiający informuje, że wykreśla się we wzorze umowy w § 1 ust.1 pkt 26.

Zapytanie 101

§ 2 ust.5 – jakie zmiany dokumentacji ma Zamawiający na myśli? o ile będą to zmiany istotne, powodujące wzrost kosztów wykonania robót, wynagrodzenie winno ulec zmianie, wnosimy o wprowadzenie zmiany do treści wzoru umowy.

Odpowiedź 101

W odpowiedzi na zapytanie zamawiający informuje, że zmiany, których dotyczy przedmiotowy zapis zostały określone w §15 i 16 wzoru umowy np. §16 ust. 8. Koszt ewentualnych zmian dokumentacji został także uregulowany ww. paragrafach

Zapytanie 102

§ 5 Wzoru umowy - Odbiory: ust. 4 poza wpisem do dziennika, w jaki inny sposób wykonawca ma powiadomić Inspektora nadzoru telefon, sms, pismo?

Odpowiedź 102

W odpowiedzi na zapytanie zamawiający informuje, że o odbiorach należy powiadamiać jednocześnie zamawiającego. Wszystkie czynności muszą następować pisemnie tj. faks, e-mail, a następnie oryginał pocztą lub dostarczone tradycyjnie. W związku z powyższym w §21 wzoru umowy (załącznik nr 3 do SIWZ) **w ust. 1 po pkt 2) dodaje się pkt 3) o następujące treści:**

3) Inspektora nadzoru.....

Zapytanie 103

§ 7 Wzoru umowy ust.8 p.1) ppkt. f, o jakich obciążeniach materiałów na rzecz osób trzecich stanowi ten zapis – prosimy o opisanie.

Odpowiedź 103

W odpowiedzi na zapytanie zamawiający informuje, że chodzi o obciążenia wynikające z własności. Oznacza to, że w momencie ich wbudowania nie mnoga one być obciążone dodatkowymi zobowiązaniami wobec osób trzecich.

Zapytanie 104

§ 7 Wzoru umowy ust. 17 ubezpieczenie – czy opisane w § p. b) ubezpieczenie od odpowiedzialności cywilnej (OC) ma być dedykowane na ten kontrakt czy może być ubezpieczeniem firmy z tytułu prowadzonej działalności bez wskazania kontraktu?

Odpowiedź 104

W odpowiedzi na zapytanie zamawiający informuje, że z uwagi na trudny charakter zamówienia (bliskość szkoły), ubezpieczenie od odpowiedzialności cywilnej (OC) ma być dedykowane na ten kontrakt.

Zapytanie 105

§ 7 ust. 8 p.1) – Badania jakości materiałów i robót w literze f) jest zapis, że materiały powinny „być wolne od obciążeń na rzecz osób trzecich w dacie ich wbudowania na terenie budowy” co oznacza ten zapis?

Odpowiedź 105

Patrz odpowiedź 103.

Zapytanie 106

§ 10 Wzoru umowy ust. 1 – czy Zamawiający może załączyć wzór takiego Raportu miesięcznego, jako załącznik do umowy.

Odpowiedź 106

W odpowiedzi na zapytanie Zamawiający informuje, że w §10 ust. 3 wskazał wyraźnie, jakie elementy ma zawierać raport. Zamawiający nie załącza wzoru takiego raportu.

Zapytanie 107

§14 Wzoru umowy ust. 5 czy Zamawiający wyrazi zgodę na wniesienie zabezpieczenia w ten sposób, że na pełną kwotę, o której mowa w ust.1 niniejszego paragrafu Wykonawca wniesie zabezpieczenie w formie gwarancji bankowej w dacie podpisania umowy natomiast na okres rękojmi wniesie drugą gwarancję przed upływem ważności już wniesionej /w trybie przewidzianym w ust. 12 niniejszego paragrafu. Łączny okres wystawienia to 7 lat, banki w ramach limitów wystawiają na okres 5 lat.

Odpowiedź 107

Zgodnie z art. 147 ust. 2 Pzp zabezpieczenie służy pokryciu roszczeń z tytułu niewykonania lub nienależytego wykonania umowy. Nie ma zatem wątpliwości, iż w okresie obowiązywania umowy zabezpieczenie powinno również nieprzerwanie obowiązywać. Art. 151 Pzp precyzuje, kiedy następuje zwrot zabezpieczenia: 30 dni od dnia uznania zamówienia za należyte wykonane, a w przypadku części pozostawionej na zabezpieczenie roszczeń z tytułu rękojmi jakości (maksymalnie do 30%) – 15 dni od dnia zakończenia okresu tej rękojmi. Z praktycznego punktu widzenia ów przedłużony w stosunku do planowanego terminu realizacji umowy czas obowiązywania zabezpieczenia ma kluczowe znaczenie. Sytuacje, w których po stronie zamawiającego pojawiają się roszczenia finansowe do wykonawcy mają miejsce najczęściej po upływie planowanego terminu realizacji umów (np. kary umowne za zwłokę w terminie). Zwłokę zaś da się udowodnić dopiero wtedy, gdy termin będzie przekroczony. Gdyby zabezpieczenie miało wygasać już momencie planowanego terminu zakończenia umowy, zamawiający nie miałby żadnego narzędzia wyegzekwowania należnych mu kar. Nie miałby także narzędzia wyegzekwowania przedłużenia okresu obowiązywania zabezpieczenia na przedłużony okres realizacji umowy. Po upływie terminu, zamawiający nie dysponowałby już ważną gwarancją i nie miałby żadnej możliwości wpływu na wykonawcę, aby ten przedłużenie mu dostarczył. Ponadto zapis art. 151 ust.2 wyraźnie wskazuje, iż zabezpieczeniu musi być wniesione w całości. Zapis iż” pozostawiona kwota na zabezpieczenie roszczeń z tytułu rękojmi za wady nie może przekraczać 30% wysokości zabezpieczenia” jednoznacznie wskazuje na taki wymóg.

Ponadto zgodnie z art. 148 ust. 1 ustawy Pzp gwarancja bankowa jest jedną z form zabezpieczenia należytego wykonania umowy, oraz może w trakcie realizacji umowy dokonywać zmiany formy zabezpieczenia na jedną lub kilka form np. główna kwota w gwarancji ubezpieczeniowej, 30% wartości zabezpieczenia z tytułu rękojmi w gwarancji bankowej itd. Reasumując zamawiający nie wyraża zgodny na wniesienie zabezpieczenia w proponowanej w zapytaniu wersji.

Zapytanie 108

§ 15 Wzoru umowy ust. 3 pkt. 12 prosimy o uzupełnienie katalogu zmian o sytuację wymienioną w § 6 ust. 1 p.4 umowy – zmiana m.in. zmiana Podwykonawcy, z którego zasobów korzysta wykonawca.

Odpowiedź 108

W odpowiedzi na zapytanie zamawiający informuje, że **w załączniku 3 do SIWZ – wzór/projekt umowy w §15 ust.3 Zmiany umowy po pkt 16) dodaje się pkt 17) o następującej treści:**

17) *Z zastrzeżeniem przypadku, w którym Zamawiający nałożył obowiązek osobistego wykonania przez Wykonawcę kluczowych części zamówienia na roboty budowlane w SIWZ, Wykonawca może:*

- a) *powierzyć realizację części zamówienia Podwykonawcom, mimo nie wskazania w ofercie takiej części do powierzenia podwykonawcom;*
- b) *wskazać inny zakres Podwykonawstwa, niż przedstawiony w Ofercie;*
- c) *zrezygnować z Podwykonawstwa,*

Uzupełnieniem tego zapisu jest wymóg określony w §8 ust. 5 wzoru umowy

Zapytanie 109

§ 15 Wzoru umowy ust.3 pkt.9 wnosimy o korektę tego zapisu tak aby ew. wzrost podatku VAT pokrywał Zamawiający w 100 %.

Odpowiedź 109

W odpowiedzi na zapytanie zamawiający informuje, że zapisy §15 ust. 3 pkt 9) wzoru umowy **pozostaje bez zmian**. Jednocześnie zamawiający wyjaśnia, iż:

1. Zgodnie uchwałą Sądu Najwyższego z dnia 21 lipca 2006 r. sygn. CZP 54/2006 Strony mogą się również swobodnie umówić co do tego, czy podatek od towarów i usług będzie elementem ceny za sprzedany towar lub usługę
2. Cytowana uchwała SN dotyczyła tego kto powinien ponosić ciężar ekonomiczny podatków w przypadku zmiany ustawowej stawki podatku VAT. Pytanie Sądu Apelacyjnego w Białymstoku skierowane do Sądu Najwyższego brzmiało: „Czy dokonane z dniem 1 maja 2004 r. podwyższenie stawek podatków od towarów i usług za roboty budowlane **pociąga za sobą**

obowiązek zamawiającego zapłaty ceny netto wskazanej w umowie zawartej przed 1 maja 2004 r. na podstawie ustawy z dnia 10 czerwca 1994 r. o zamówieniach publicznych (Dz.U. 2002 r. Nr 72, poz. 664), **powiększonej o stawkę obowiązującego w chwili wystawiania faktury wyższego podatku od towarów i usług, bez potrzeby zmiany umowy?** Wyniku tego zapytania SN podjął uchwałę, iż „**Podwyższenie** z dniem 1 maja 2004 r. **stawek podatku od towarów i usług** za roboty budowlane, dokonane ustawą z dnia 11 marca 2004 r. o podatku od towarów i usług (Dz. U. Nr 54, poz. 535 ze zm.), **nie uzasadnia** - bez zmiany umowy zawartej przed dniem 1 maja 2004 r. - **obowiązku zamawiającego zapłaty wynagrodzenia netto powiększonego o podatek od towarów i usług według podwyższonej stawki**. Uzasadniając swoją decyzję Sąd Najwyższy stwierdził, m.in.:

- a) *Po pierwsze, na gruncie poprzedniej ustawy z dnia 26 lutego 1982 r. o cenach (jedn. tekst: Dz.U. z 1988 r. Nr 27, poz. 195 ze zm.) oraz ustawy z dnia 8 stycznia 1993 r. o podatku od towarów i usług oraz o podatku akcyzowym (Dz.U. Nr 11, poz. 50 ze zm.) przyjmowano jednolity pogląd, że podatek od towarów i usług jest podatkiem "cenotwórczym" w tym sensie, iż sprzedawca towaru lub usługi, kalkulując cenę, był uprawniony do wliczenia do niej podatku od towarów i usług.*
- b) *Po drugie, o wysokości ceny, jaką nabywca towaru lub usługi obowiązany był zapłacić, decydowała treść umowy ze sprzedawcą. Cena nie obejmuje podatku od towarów i usług, jeżeli umowa nie przewiduje jako elementu ceny tego podatku.*
- c) *Po trzecie, w ramach swobody umów (art. 353¹ k.c.) strony mogą określić cenę, którą nabywca ma zapłacić sprzedawcy za towar lub usługę. **Strony mogą się również swobodnie umówić co do tego, czy podatek od towarów i usług będzie elementem ceny za sprzedany towar lub usługę.** Rozstrzygnięcie więc, czy strona zobowiązana jest do zapłacenia, jako elementu wynagrodzenia za wykonaną usługę, kwoty odpowiadającej podatkowi od towarów i usług należnemu od tej usługi zależy od treści umowy zawartej przez strony.*
- d) *Po czwarte, art. 1 ust. 2 ustawy o cenach z 1982 r. umożliwił przerwienie w umowie na nabywcę ciężaru opodatkowania podatkiem od towarów i usług nabytego przez niego towaru lub usług, jednak przepis ten nie stanowił podstawy prawnej do dochodzenia od nabywcy ceny obejmującej podatek od towarów i usług, jeżeli umowa zawarta przez strony nie przewidywała, jako elementu ceny tego podatku.*
- e) *Powstaje pytanie, czy wnioski te są aktualne na gruncie ustawy z dnia 5 lipca 2001 r. o cenach (Dz.U. Nr 97, poz. 1050 ze zm.) oraz ustawy z dnia 11 marca 2004 r. o podatku od towarów i usług (Dz.U. Nr 54, poz. 535 ze zm.). Uprowadzając dalsze rozważania należy stwierdzić, że odpowiedź na to pytanie jest pozytywna. Przede wszystkim należy zauważyć, że zgodnie z zasadami prawa cywilnego, uzgodnione między stronami wynagrodzenie za roboty budowlane, jako istotny przedmiotowo element stosunku cywilnoprawnego, może być jednostronnie zmienione tylko w przypadku wyraźnie przez ustawę przewidzianym. Trzeba, więc rozważyć, czy w obowiązującym stanie prawnym takie przypadki zostały uregulowane.*
- f) *W pierwszej kolejności należy odnieść się do art. 3 ust. 1 pkt 1 ustawy z dnia 5 lipca 2001 r. o cenach. Zdefiniowano w nim pojęcie ceny, jako wartość wyrażoną w jednostkach pieniężnych, którą kupujący jest zobowiązany zapłacić przedsiębiorcy za towar lub usługę; w cenie uwzględnia się podatek od towarów i usług oraz podatek akcyzowy, jeżeli na podstawie odrębnych przepisów sprzedaż towaru (usługi) podlega obciążeniu podatkiem od towarów i usług oraz podatkiem akcyzowym. Z przepisu tego wynika tylko tyle, że cena, a więc świadczenie, które kupujący zobowiązany jest zapłacić sprzedawcy, obejmuje podatek od towarów i usług, co oznacza, iż sprzedawca nie ma możliwości żądania dodatkowego świadczenia ponad uzgodnioną cenę, powołując się na to, że nie uwzględniła ona podatku od towarów i usług. Jeśli tak, to nie ulega wątpliwości, że przepis ten per se nie stwarza także podstawy prawnej, by w przypadku podwyższenia podatku od towarów i usług, które nastąpiło po zawarciu umowy, sprzedawca mógł żądać zapłaty odpowiednio zwiększonej ceny.*
- g) *Z zasad prawa zobowiązań wynika, że zakres obowiązku dłużnika w zasadzie obejmuje to, co wynika z treści zobowiązania. Jeśli więc przy zawieraniu umowy uzgodniono cenę obejmującą podatek od towarów i usług według określonej stawki, to treść art. 3 ust. 1 pkt 1 ustawy o cenach nie stwarza uprawnienia do podniesienia ceny w razie zmiany stawki podatku od towarów i usług. Takiej podstawy prawnej nie stwarzają również przepisy ustawy z dnia 11 marca 2004 r. o podatku od towarów i usług (Dz.U. Nr 54, poz. 535 ze zm.), która nie normuje wysokości wynagrodzenia za dokonanie określonej czynności cywilnoprawnej; ta kwestia objęta jest uzgodnieniem między stronami. Strony oczywiście uwzględniają zwykle wysokość podatku przy ustaleniu wysokości świadczenia, co jednak nie uzasadnia wniosku, że de iure wysokość podatku rozstrzyga o wysokości świadczenia. Występuje tu zależność odwrotna: wysokość podatku zależy od wysokości świadczenia uzgodnionego między stronami. Zmiana stawki podatku od towarów i usług nie jest więc samoistną podstawą do zmiany treści zobowiązania już choćby z tego względu, że po wzroście stawki podatku sprzedawcy nie muszą przerzucać zwiększonego obciążenia na nabywców.*
- h) *Jest oczywiste, że zwiększenie stawki podatku na roboty budowlane, którego skutkiem jest zwiększenie zakresu zobowiązania podatkowego wykonawcy, prowadzi do zagrożenia jego interesu związanego z opłacalnością dokonywanej transakcji. Powstaje jednak pytanie, czy zagrożenie to może być przerzucone na zamawiającego (inwestora), gdyż przerzucenie wzrostu podatku na usługi budowlane prowadzi do zwiększenia zobowiązania inwestora do zapłaty ex post większego świadczenia, na którego spełnienie nie musi być przygotowany. W ramach prawa zobowiązań uwzględnienie interesu wyłącznie jednej strony prowadzi do naruszenia interesu drugiej strony. W istocie rzeczy problem sprowadza się do kwestii rozkładu ryzyka w umowie o roboty budowlane, zawieranej przez zamawiającego z wykonawcą, i wprowadzenia klauzul zabezpieczających uzasadnione interesy stron. **Zapobiegliwie strony mogą konsekwencje ewentualnej zmiany stawki podatku uregulować w umowie, np. w ten sposób, że wskażą w umowie cenę (wynagrodzenie) netto, zastrzegając, iż do ceny (wynagrodzenia) będzie doliczony podatek od towarów i usług, ale nie określają jego wysokości.** Nie jest natomiast uzasadnione, aby za pośrednictwem art. 56 lub*

354 k.c. wkomponowywać do treści zobowiązania obowiązek zapłaty podwyższonego wynagrodzenia w razie zmiany stawki podatku od towarów i usług.

- i) Podstawowy wniosek, jaki wynika z tych rozważań, sprowadza się do stwierdzenia, że obowiązek zapłaty zwiększonego wynagrodzenia przez zamawiającego może wynikać jedynie ze zmiany umowy. Dotyczy to także sytuacji, w której żądanie zapłaty zwiększonego wynagrodzenia jest następstwem zmiany stawki podatku od towarów i usług.

Reasumując, zapis dotyczący zmiany wynagrodzenia w przypadku zmiany stawki podatku VAT jest jak najbardziej prawidłowy i zgodny z uzasadnieniem cytowanej uchwały (w szczególności w pkt 2 lit.c), f), h)), gdyż Zamawiający przewiduje zmianę wynagrodzenia w przypadku ustawowych zmian podatków wchodzących w skład ceny przy jednoczesnym rozłożeniu ryzyka na obydwie strony w równych częściach. Powyższa zmiana solidarnie obciąża zarówno wykonawcę, jak i zamawiającego ewentualną zmianą stawki podatku VAT i podatku akcyzowego. Zamawiający wskazuje w SIWZ, na jakich warunkach chce zawrzeć umowę z potencjalnymi wykonawcami zgodnie z przepisem art. 14 ustawy Pzp w związku z art. 353¹ k.c.. Jest to zapis umowny, który w żaden sposób nie ogranicza konkurencji ani nie powoduje nierównego traktowania wykonawców, oraz nie stoi w sprzeczności z żadną ustawą, co zostało uwydatnione w cytowanej Uchwale SN. Jeżeli Wykonawca nie zgadza się na warunki dotyczące sposobu zmiany wynagrodzenia proponowanego przez Zamawiającego nie musi przystępować do postępowania o udzielenie zamówienia publicznego.. Zwłaszcza, że Zamawiający wskazał, na jakich zasadach będzie się odbywać ewentualna zamiana wynagrodzenia. Wprowadzenie proponowanego przez Wykonawcę zapisów spowodowałoby, że to Zamawiający musiałby ponosić samodzielnie ryzyko związane ze zmianą podatków. Co w ramach prawa zobowiązań powoduje uwzględnienie interesu wyłącznie jednej strony prowadzi do naruszenia interesu drugiej strony. Zapis zaproponowany przez Zamawiającego we wzorze umowy powoduje rozkład ryzyka i obciążenia w równym zakresie dla obydwu stron.

Zapytanie 110

W przedmiarach robót pozycja nr 33, 36, 39, 41, 43, 44, 48 ilość zbrojenia jest wyliczona poprzez pomnożenie powierzchni elementów przez założoną przez kosztorysanta ilość zbrojenia. Podane ilości w w/w pozycjach nie są zgodne z zestawieniami stali w dokumentacji wykonawczej (np z zestawienia rysunków ścian wynika, że zbrojenia jest 21,054 t natomiast w przedmiarze robót jest dużo mniejszą ilość). Prosimy o korektę przedmiarów tak aby były one zgodne z dokumentacją wykonawczą. Ponadto nie ma rysunków zbrojenia dla następujących pozycji 1.14, 1.23, 8.2 proszę o uzupełnienie rysunków zbrojenia wymienionych pozycji.

Odpowiedź 110

W odpowiedzi na zapytanie zamawiający informuje, że zgodnie z zapisem §XIII ust. 6 SIWZ – „Sposób obliczenia ceny” przedmiar ma tylko charakter pomocniczy i należy wyceniać wszystkie elementy zgodnie z dokumentacją projektową (budowlaną i wykonawczą). Ilość zbrojenia przyjąć zgodnie z dokumentacją projektową. Zamawiający udostępniia brakujący rysunek dla poz. 1.14.1.23, 8.2 – jako załącznik nr 7 do niniejszego pisma.

Zapytanie 111

Prosimy o podanie parametrów, jakie ma spełniać styropian do ocieplenia ścian piwnicznych gdyż zapis styropian ekstrudowany jest zbyt mało szczegółowy (proponujemy np. styropian AQUA EPS-P 150).

Odpowiedź 111

Projektant wyraża zgodę na izolację ścian fundamentowych i piwnicznych styropianem Aqua EPS-P 150. Z uwagi na przepisy p.poz., cała ściana w osi G (łącznie ze strefą cokołową) musi być izolowana wełną mineralną. Dotyczy także przyległych 2 m pionowych pasów na ścianach prostopadłych (osie 1 i 14)

Zapytanie 112

Prosimy o podanie rodzaju styropiany, jaki ma być zastosowany do wykonania izolacji termicznej warstw posadzkowych.

Odpowiedź 112

Styropian EPS-100 .

Zapytanie 113

Prosimy o potwierdzenie, że do wykonania izolacji termicznej ścian dwuwarstwowych powyżej gruntu należy użyć styropiany EPS 70.

Odpowiedź 113

W odniesieniu do ściany cokołowej powyżej gruntu - patrz odpowiedź 111. W odniesieniu do pozostałych ścian dwuwarstwowych - styropian EPS-70, z tym samym zastrzeżeniem p.poz., co w odpowiedzi 111

Zapytanie 114

Prosimy o uszczegółowienie, jaki styropian XPS należy użyć do wykonania izolacji na elemencie D3 STROP NAD ŁĄCZNIKIEM.

Odpowiedź 114

Strop znajdujący się ponad łącznikiem, należy ocieplić na fragmencie znajdujący się pod przejazdem na plac, styropianem ekstrudowanym XPS 500, natomiast miejsca poza przejazdem XPS 200. Grubość - 15cm.

Zapytanie 115

Prosimy o wyjaśnienie czy inwestor będzie wymagał izolacji fundamentów papą termozgrzewalną zgodnie z poz. 20 przedmiaru robót. W dokumentacji wykonawczej poz. 18.3 znajdują się następujący zapis: Elementy betonowe i żelbetowe w gruncie - dwukrotnie ABIZOL R i ABIZOL P. Proszę o jednoznaczne określenie sposobu izolacji fundamentów.

Odpowiedź 115

Należy przyjąć, jako izolacja pionowa fundamentów - dwukrotnie ABIZOL R i ABIZOL P, a izolację poziomą wykonać jako 2x papa podkładowa gr min. 3.2mm na lepiku.

Zapytanie 116

Prosimy o określenie, z jakiego materiału mają być wykonane parapety zewnętrzne.

Odpowiedź 116

Parapety zewnętrzne okien będących w ścianie z okładziną klinkierową, jako cegła klinkierowa układana wozówką ku górze. Parapety zewnętrzne okien (i luksferów) będących w ścianach dwuwarstwowych - blacha min. gr 0.7mm ocynkowana.

Zapytanie 117

Prosimy o podanie, jakiej wielkości rynny i rury spustowe przyjąć do wyceny.

Odpowiedź 117

Dach budynku jest podzielony na dwie części - ponad parkietem i ponad zapleczem socjalny. Każda z części jest nachylona w jednym kierunku. Każda z połaci jest zakończona dwoma rurami spustowymi:

- część sportowa rynna 250mm, rura spustowa fi 150mm
- część socjalna rynna 150mm, rura spustowa fi 100mm

Zapytanie 118

Prosimy o podanie grubości balach TR która ma być zastosowana na dachu.

Odpowiedź 118

W odniesieniu do dachu sali gimnastycznej TR80 gr. 0,7mm

Zapytanie 119

Czy inwestor dopuszcza zamianę kamer analogowych na kamery cyfrowe mpix?

Odpowiedź 119

Tak, zamawiający dopuszcza zmianę kamer analogowych na cyfrowe przy jednoczesnej zmianie jednak urządzeń rejestrujących dostosowanych do kamer cyfrowych oraz okablowania.

Zapytanie 120

Czy inwestor dopuszcza zamianę pasów sieciowych C&C na Elmat?

Odpowiedź 120

W odpowiedzi na zapytanie zamawiający dopuszcza zastosowanie pasów sieciowy Elmat.

Zapytanie 121

Prosimy o wyjaśnienie rozbieżności znajdujących się w dokumentacji wentylacji przedstawionych w załączniku do pisma. Prosimy o jednoznaczne określenie zakresu prac na wykonanie instalacji wentylacji.

Załącznik do pisma z dnia 01.07.2014 - rozbieżności w dokumentacji wentylacji

PRZEPUSTNICE	wg projektu	wg zestawienia głównego	wg kosztorysu
przepustnica wielopłaszczyznowa 200x200	1	1	2
przepustnica wielopłaszczyznowa 200x900	2	1	1
przepustnica wielopłaszczyznowa 400x450	1	2	2
przepustnica 80	4	brak	brak
przepustnica 125	32	35	35
przepustnica 100	17	36	36
przepustnica 150	3	4	brak
przepustnica 160	24	8	20
przepustnica 250	5	8	8
przepustnica 200	36	18	18
przepustnica 315	2	2	brak
TŁUMIKI			
tłumik 1400x600/1000	4	2	2
tłumik 1050x1250/1000	brak	1	1
tłumik 1250x1250/1000	brak	1	1
tłumik 1200x500/500	2	1	1
P.POŻ.			
kłapa 200	1	1	brak
zawór ppoż.125	4	4	6

zawór ppoż. 200	1	1	brak	w kosztorysie 31 szt. Nawiewników firmy CWK
NAWIEWNIKI				
PWKA400 SKH-400-160	3	3	1	
PWKA500 SKH-500-200	4	4		
PWKA600 SKH-600-200	10	10		
NWPA125-L SKZ125-100	6	6	3	
NWPA160-L SKZ160-125	13	13	9	
NWPA200-L SKZ200-160	1	1	1	
NWPA250-L SKZ250-200	10	10		
NK-RD-1025X225-3	9	zamiana na kratki ST-W 1000x250 szt.9	9	
SDZA315-M SKA315-I-D-O	7	7		
układ sterowania nawiewnikami dalekiego zasięgu USNR-4-07-1	1	1	brak	
KE/KK 125	14	14	34	
KE/KK 80	4	4		
KK/KE 100	16	16	41	
KK/KE 160	21	21	10	
KK/KE 200	4	4	1	
kratka sgr-325-125	2	brak	brak	
WYRZUTNIA ŚCIENNA				
1400X600	1	brak	brak	
REWIZJE				
300X100	44	42	67	
400X300	3	3		
500X200	21	22		
IZOLACJA				
przewody na dachu owinać izolacją gr.80mm + blacha stalową		izolacja gr.80mm + pianka polietylenowa		
KLIMATYZACJA				
Kasetonowy SPLIT INVERTER marki FUJITSU typ AUYG18LVLB + jednostka zewnętrzna typ AOYG18LALL	1	1	2	
rurociągi miedziane	20 m	20 m	40 m	

Odpowiedź 121

W odpowiedzi na zapytanie zamawiający informuje, że do wyceny należy przyjąć wyposażenie zgodnie z poniższą tabelą:

	wg projektu
PRZEPUSTNICE	
przepustnica wielopłaszczyznowa 200x200	1
przepustnica wielopłaszczyznowa 200x900	2
przepustnica wielopłaszczyznowa 400x450	1
przepustnica 80	4
przepustnica 125	32
przepustnica 100	17
przepustnica 150	3
przepustnica 160	24
przepustnica 250	5
przepustnica 200	36
przepustnica 315	2
TŁUMIKI	
tłumik 1400x600/1000	4
tłumik 1200x500/500	2
P.POŻ.	
klapa 200	1
zawór ppoż.125	4

zawór ppoż. 200	1	
NAWIEWNIKI		
PWKA400 SKH-400-160	3	
PWKA500 SKH-500-200	4	
PWKA600 SKH-600-200	10	
NWPA125-L SKZ125-100	6	
NWPA160-L SKZ160-125	13	
NWPA200-L SKZ200-160	1	
NWPA250-L SKZ250-200	10	
NK-RD-1025X225-3	9	
SDZA315-M SKA315-I-D-O	7	
układ sterowania nawiewnikami dalekiego zasięgu USNR-4-07-1	1	
KE/KK 125	14	
KE/KK 80	4	
KK/KE 100	16	
KK/KE 160	21	
KK/KE 200	4	
kratka sgr-325-125	3	
WYRZUTNIA ŚCIENNA		
1400X600	1	
REWIZJE		
300X100	44	
400X300	3	
500X200	21	
IZOLACJA		
przewody na dachu owinać izolacją gr. min. 80mm + blacha stalową		Należy wycenić IZOLACJA Z WEŁNY GR 80MM – ODNOSI SIĘ ONA DO IZOLACJI NA DACHU, PIANKA 40 MM , MA BYĆ ZAMONTOWANA W SALI SPORTOWEJ NA KANAŁACH , POZOSTAŁE KANAŁY WEŁNA MINERALNA 40 MM
KLIMATYZACJA		
Kasetonowy SPLIT INVERTER marki FUJITSU typ AUYG18LVLB + jednostka zewnętrzna typ AOYG18LALL	1	
rurociągi miedziane	20 m	

Zapytanie 122

W holu wejściowym zaprojektowano windę osobową obsługującą piwnicę, parter oraz I piętro. Ww. windę ujęto w przedmiarze robót budowlanych w poz. 174. W pozycji 175 ujęto platformę dla osób niepełnosprawnych, z uwagi na brak ww. platformy na rzutach kondygnacji, proszę o wyjaśnienie, czego dotyczy poz. 175 przedmiaru robót?

Odpowiedź 122

W korytarzu pomiędzy szkołą, a łącznikiem znajdują się schody, których pokonanie przez osoby niepełnosprawne zaprojektowano przy użyciu schodolazu patrz odpowiedź nr 2.

Zapytanie 123

Proszę o podanie średnic 7 drzew ujętych w poz. 178 przedmiaru robót przeznaczonych do karczowania oraz czy zamawiający posiada zgodę na ich usunięcie.

Odpowiedź 123

Patrz odpowiedź 21.

Zapytanie 124

Czy Zamawiający wskaże miejsce wywozu wykopanych karp.

Odpowiedź 124

W odpowiedzi na zapytanie zamawiający informuje, że zgodnie z zapisem §XIII ust.3 kosztu wycinki drzew i usunięcia karp pokrywa wykonawca. Miejsce wywozu i utylizacji karp ustala wykonawca samodzielnie.

Zapytanie 125

Jaką grubość styropianu przyjąć przy wycenie docieplenia ścian fundamentowych ?. Wg przekroju ściana SF2 docieplona styropianem gr. 10 cm, wg opisu technicznego na str. 14 wg pkt. 18.1.2. grubość 8 cm.

Odpowiedź 125

Patrz odpowiedź 111

Zapytanie 126

W związku z faktem, że za utylizację materiałów należy ponieść określone koszty między innymi transportu i opłat, co Zamawiający ma na myśli jeżeli chodzi o uzysk pieniędzy z utylizacji materiałów z rozbiórki.

Odpowiedź 126

Materiały z rozbiórki stanowią własność Wykonawcy tym samym uzysk pieniędzy także. Wykonawca, jako podmiot profesjonalnie zajmujący się działalnością gospodarczą w zakresie robót budowlanych uzyskaną z tych materiałów kwotę może odliczyć od ceny oferty i będzie w ten sposób bardziej konkurencyjny.

Zapytanie 127

W projekcie wykonawczym instalacji teletechnicznych w zestawieniu materiałów są dwie centrale oddymiania, natomiast w projekcie budowlanym jest tylko jedna kłapa oddymiająca w związku z tym czy należy przyjąć jedną centralę do wyceny czy dwie.

Odpowiedź 127

Należy przyjąć jedną centralę, w zestawieniu wystąpił błąd.

Zapytanie 128

Czy dokumentacja projektowa instalacji Systemu Sygnalizacji Pożaru oraz Systemu Oddymiania została uzgodniona z rzeczoznawcą d/s zabezpieczeń przeciwpożarowych zgodnie z wymaganiami Rozporządzenia Ministra Spraw Wewnętrznych i Administracji z dnia 16 czerwca 2003 roku w zakresie określonym w §5, pkt 1, ppkt 11 tj. w zakresie doboru urządzeń ochrony przeciwpożarowej w obiekcie ? Ponieważ projekt nie zawiera żadnych obliczeń jaką powierzchnię powinna mieć kłapa oddymiająca. Według nas wymiar klapy 100/100 (projekt budowlany) cm jest za mały w stosunku do pow. klatki schodowej.

Odpowiedź 128

Projekt budowlany został pozytywnie zaopiniowany przez rzeczoznawcę ds. zabezpieczeń P.Poż.

Informacja dot. klapy oddymiającej i napowietrzania była uzupełniona w zestawieniu wyposażenia hali. Podana w projekcie wielkość klapy odnosiła się do powierzchni czynnej. Obliczenia i wartości uwzględniające powierzchnię geometryczną poniżej.

Oddymianie:

Powierzchnia klatki schodowej (6.16x3.06) = 18.8496 m². Wymagana powierzchnia czynna odymiania (5% powierzchni klatki schodowej: 5% x 18.8496) = 0.94 m²

Przyjęto klapę ICOPAL AWAK 100x200cm, o powierzchni czynnej 1.2m² (wraz z czujnikami i centralą sterującą)

Napowietrzanie:

Wymagana powierzchnia otworów napowietrzających (geometryczna powierzchnia klapy + 30% powierzchni klapy) = (200x100)m² x 130% = 2.6 m²

Wprowadza się okno napowietrzające 2.0 x 1.65, o powierzchni otwarcia 2x0.899x1.526 = 2.7m², spełniające warunek. Okno otwierane na zewnątrz. Należy je wyposażać w automatyczny siłownik. Okno zamontować na poziomie piwnicy, tuż pod spocznikiem klatki schodowej w osi 14.

Wprowadza się uzupełnienie: ściankę oporową w osi F, należy przesunąć o 2,4m w kierunku osi G. Umożliwia to wprowadzenie dodatkowych drzwi zewnętrznych o szer 90+30cm, wys 200cm z siłowni bezpośrednio na zewnątrz. Drzwi, jako ciepłe, stalowe, kolorystyka zgodna kolorem okien. Drzwi do garażu przesunąć tak, aby znajdowały się o 2m od wprowadzonych drzwi na zewnątrz oraz o 2m od drzwi z pom. administratora. Dodatkowo 1 szt. drzwi wewnętrznych 90/200 pomiędzy salą korekcyjną a siłownią.

Powyższe należy uwzględnić w cenie oferty.

Zapytanie 129

Zgodnie z PT wykonawczym architektury rys. A.3 – zestawienie powierzchni winno być: - pozycja 71 koszt. ofert. 57,822 m³

- pozycja 72 koszt. ofert. 42,167 m³
- pozycja 73 koszt. ofert. 424,19 m²
- pozycja 74 koszt. ofert. 424,19 m²
- pozycja 75 koszt. ofert. 424,19 m²
- pozycja 76 koszt. ofert. 424,19 m²

Błędnie obliczono powierzchnię piwnic zamiast 270,261m² winno być 281,11m². Prosimy o potwierdzenie prawidłowych w/w przedmiarów.

Odpowiedź 129

Zamawiający w odpowiedzi na zapytanie potwierdza powyższe obmiary. Jednocześnie Zamawiający przypomina że zgodnie z zapisem §XIII ust. 6 SIWZ – „Sposób obliczenia ceny” przedmiar ma tylko charakter pomocniczy i należy wyceniać wszystkie elementy zgodnie z dokumentacją projektową (budowlaną i wykonawczą). Zamawiający nie będzie uzupełniał przedmiarów.

Zapytanie 130

Zgodnie z PT wykonawczym architektury rys. A.9 przekrój P3 oraz zgodnie z opisem technicznym str. 19 (przekrój P3) winna być płyta żelbetowa z B20 grub. 20cm. W poz. 85 przedmiaru policzono podkłady betonowe. Zgodnie z PT winno być płyta żelbetowa oraz należy doliczyć zbrojenie płyty. Prosimy o rozpisanie rodzaju i ilości zbrojenia płyty żelbetowej sali gimnastycznej tj. zbrojenia 746,14m² płyty.

Odpowiedź 130

W odpowiedzi na zapytanie zamawiający informuje, że zgodnie z zapisem §XIII ust. 6 SIWZ – „Sposób obliczenia ceny” przedmiar ma tylko charakter pomocniczy i należy wyceniać wszystkie elementy zgodnie z dokumentacją projektową (budowlaną i wykonawczą), a w dokumentacji zaprojektowano płytę żelbetową i zbrojenie płyty. W związku z powyższym płytę żelbetową i zbrojenie płyty o pow. 746,14 m² (Złożyć fi12 co 14cm czyli 27,35kg/m² x 746,14m² = 20.406,9kG= 20,4 t) należy również wycenić i ująć w cenie oferty. Zamawiający nie będzie uzupełniał przedmiarów.

Zapytanie 131

Numer i nazwy pomieszczeń rys. A.4 oraz A.14 nie są spójne np.:

- pokój trenera wg rys. A.4 ma numer pomieszczenia 0.18, a wg rys. A.14 ma numer pomieszczenia 0.17,
- pom. porządkowe wg rys. A.4 ma numer pomieszczenia 0.15, a wg rys. A.14 ma numer pomieszczenia 0.18,
- łazienka wg rys. A.4 ma numer pomieszczenia 0.17, a wg rys. A.14 ma numer pomieszczenia 0.16,
- pom. trenera wg rys. A.4 ma numer pomieszczenia 0.16, a wg rys. A.14 ma numer pomieszczenia 0.15,

Powyższe rozbieżności uniemożliwiają weryfikację przyjętych powierzchni poszczególnych posadzek. Prosimy o korektę PT.

Odpowiedź 131

Faktycznie, pojawiła się niekonsekwencja w numeracji pomiędzy rysunkami A4 i A14, za co projektant przeprasza. Powierzchnie podane na A4 są poprawne, tak jak i typy posadzek na rysunku A14.

Zapytanie 132

Zgodnie z PT wykonawczym architektury rys. A.4 - zestawienie powierzchni wg obliczeń wymiarów poszczególnych pomieszczeń winno być:

- pozycja 98 koszt. ofert. 139,66 m²
- pozycja 99 koszt. ofert. 139,66 m²
- pozycja 100 koszt. ofert. 139,66 m²
- pozycja 101 koszt. ofert. 75,81 m²

W tabeli Zestawienia pomieszczeń (rys. A.4) dla pomieszczeń 0.07 i 0.09 pominięto powierzchnię WC oraz powierzchnię z prysznicami (obliczono tylko powierzchnię pomieszczenia z umywalkami).

W tabeli Zestawienia pomieszczeń (rys. A.4) dla pomieszczeń 0.11 i 0.13 pominięto powierzchnię WC dla niepełnosprawnych oraz powierzchnię pomieszczeń z umywalkami (obliczono tylko powierzchnię pomieszczeń z prysznicami). Prosimy o naniesienie właściwych powierzchni pomieszczeń w tabeli Zestawienie powierzchni rys. A.4.

Odpowiedź 132

Potwierdzamy prawidłowość powyższych przedmiarów. W cenie oferty należy ująć powierzchnię pomieszczeń wynikającą z dokumentacji projektowej. Jednocześnie Zamawiający przypomina, że zgodnie z zapisem §XIII ust. 6 SIWZ – „Sposób obliczenia ceny” przedmiar ma tylko charakter pomocniczy i należy wyceniać wszystkie elementy zgodnie z dokumentacją projektową (budowlaną i wykonawczą). W trakcie realizacji robót projektant w ramach nadzoru autorskiego dokona odpowiedniej korekty na rysunku. Zamawiający nie będzie uzupełniał przedmiarów.

Zapytanie 133

W nawiązaniu do powyższego t.j. pominięcia w/w pomieszczeń oraz w związku z rozbieżnościami numerów pomieszczeń pomiędzy rys. A.3; A.4 i A.6 a rysunkami A.13 i A.14 błędnie obliczono przedmiar w poz. 69. Winno być:

- piwnica 174,74 m²
- parter 253,38 m²
- I piętro 263,70 m²

RAZEM 691,82 m² – poz. 69 przedmiaru.

Odpowiedź 133

Potwierdzamy prawidłowość powyższych przedmiarów. W cenie oferty należy ująć powierzchnię pomieszczeń wynikającą z dokumentacji projektowej. Jednocześnie Zamawiający przypomina, że zgodnie z zapisem §XIII ust. 6 SIWZ – „Sposób obliczenia ceny” przedmiar ma tylko charakter pomocniczy i należy wyceniać wszystkie elementy zgodnie z dokumentacją projektową (budowlaną i wykonawczą). Zamawiający nie będzie uzupełniał przedmiarów.

Zapytanie 134

Po dokładnym przeanalizowaniu powierzchni rys. A.6 w poz. 105 przedmiaru nie ujęto pomieszczenia komunikacji nr 1.09 o powierzchni 2,73m² oraz pomieszczenia socjalnego nr 1.10 o pow. 6,74m². Razem nie ujęto powierzchni 9,47m². W ślad za powyższym prawidłowy przedmiar pozycji wynosi:

- pozycja 105 koszt. ofert. 282,05 m²
- pozycja 106 koszt. ofert. 282,05 m²
- pozycja 107 koszt. ofert. 282,05 m²
- pozycja 110 koszt. ofert. 162,38 m²
- pozycja 111 koszt. ofert. 162,38 m²

Prosimy o potwierdzenie brakujących obmiarów dotyczących pominiętych pomieszczeń.

Odpowiedź 134

Potwierdzamy prawidłowość powyższych przedmiarów. W cenie oferty należy ująć powierzchnię pomieszczeń wynikającą z dokumentacji projektowej. Jednocześnie Zamawiający przypomina, że zgodnie z zapisem §XIII ust. 6 SIWZ – „Sposób obliczenia ceny” przedmiar ma tylko charakter pomocniczy i należy wycenić wszystkie elementy zgodnie z dokumentacją projektową (budowlaną i wykonawczą). Zamawiający nie będzie uzupełniał przedmiarów.

Zapytanie 135

Na rysunku A.28 pominięto ślusarkę okienną o symbolu SO4. Prosimy o uzupełnienie brakującego rysunku.

Odpowiedź 135

W odpowiedzi na zapytanie zamawiający informuje, że zgodnie z zapisem §XIII ust. 6 SIWZ – „Sposób obliczenia ceny” przedmiar ma tylko charakter pomocniczy i należy wycenić wszystkie elementy zgodnie z dokumentacją projektową (budowlaną i wykonawczą), a w dokumentacji zaprojektowano ślusarkę okienną o symbolu SO4. W związku z powyższym ślusarkę okienną o symbolu SO4 (znajdującą się na piętrze w pom. Lekcyjnym) należy również wycenić i ująć w cenie oferty. Zamawiający nie będzie uzupełniał przedmiarów.

Zapytanie 136

Czy Zamawiający dopuszcza zmianę nietypowych wymiarów płytek ściennych na płytki o typowych wymiarach z zachowaniem kolorystyki? Nietypowe wymiary płytek podwyższają koszt oferty.

Odpowiedź 136

Wymiary płytek należy zachować zgodnie z projektem.

Zapytanie 137

W nawiązaniu do zapisów SIWZ §4 „Przedmiot zamówienia nie obejmuje dostawy mebli. Zakup mebli nastąpi na podstawie odrębnego postępowania” prosimy o wyjaśnienie czy szafki dla uczniów zaprojektowane wzdłuż łącznika należy liczyć przy sporządzaniu oferty?

Odpowiedź 137

Patrz odpowiedź 24, 5, 7

Zapytanie 138

Prosimy o wyjaśnienie, na których ścianach sali gimnastycznej należy montować płytę akustyczną oraz na jaką wysokość? Wg rys. A.6; A.9 oraz A.10 montaż dotyczy ściany sali w osi G-G i ściany sali w osi 1-1 na wysokość 3,00m. W poz. 60 przedmiaru policzono płytę na ścianie sali w osi 1-1 na pełną wysokość. Natomiast w osi G-G i w osi B-B policzono na wysokość 3,00m. W przypadku wysokości 3,00m (zgodnie z PT) przedmiar jest znacznie zawyżony.

Odpowiedź 138

Płyty należy zamontować tylko na dwóch ścianach w osi G i w osi B, w obu przypadkach do wys. 3m

Zapytanie 139

W przedmiarach robót nie uwzględniono krątek wentylacyjnych. Prosimy o potwierdzenie czy powyższe należy uwzględnić w ofercie.

Odpowiedź 139

W odpowiedzi na zapytanie zamawiający informuje, że zgodnie z zapisem §XIII SIWZ – „Sposób obliczenia ceny” przedmiar ma tylko charakter pomocniczy i należy wycenić wszystkie elementy zgodnie z dokumentacją projektową (budowlaną i wykonawczą), a kratki wentylacyjne zaprojektowano, w związku z powyższym należy je wycenić i ująć w cenie oferty.

Zapytanie 140

Prosimy o informację czy uzyskanie pozwolenia na wycinkę drzew leży po stronie Zamawiającego czy po stronie oferenta?

Odpowiedź 140

Uzyskanie pozwolenia na wycinkę leży po stronie Zamawiającego.

Zapytanie 141

Przedmiar robót nie przewiduje montażu ościeżnic drzwi pływiniowych. Proszę o uzupełnienie przedmiaru robót.

Odpowiedź 141

W odpowiedzi na zapytanie zamawiający informuje, że zgodnie z zapisem §XIII ust. 6 SIWZ – „Sposób obliczenia ceny” przedmiar ma tylko charakter pomocniczy i należy wycenić wszystkie elementy zgodnie z dokumentacją projektową (budowlaną i wykonawczą). W związku z powyższym montaż ościeżnic drzwi pływiniowych należy również wycenić i ująć w cenie oferty. Zamawiający nie będzie uzupełniał przedmiarów.

Zapytanie 142

Proszę o określenie rodzaju ościeżnic drzwi pływiniowych – stalowe, drewniane stałe lub drewniane regulowane (na całą szer. ościeża).

Odpowiedź 142

Patrz odpowiedź 15. Ościeża drzwi zabezpieczone ościeżnicami obejmującymi grubość ściany. Materiał ościeżnicy taki sam jak drzwi.

Zapytanie 143

Czy naroża ościeży ścian wew. (w przypadku ościeżnic stalowych oraz drewnianych stałych) należy zabezpieczyć analogicznie jak w pkt. 20.2 opisu technicznego, lecz kątownikami o mniejszym przekroju?

Odpowiedź 143

Patrz odpowiedź 15 i 142

Zapytanie 144

Proszę o udostępnienie projektu wykonawczego konstrukcji pod obróbkę od strony rynny (poz. 127 przedmiaru robót).

Odpowiedź 144

Elementy te widoczne są na przekroju CC. Rynny mocować przy użyciu rozwiązań systemowych.

Zapytanie 145

Proszę o udostępnienie projektu wykonawczego obudowy central wentylacyjnych (poz. 140 przedmiaru robót).

Odpowiedź 145

Słupki z rury kwadratowej 80x4 nie rzadziej niż 200cm, poziomo poprzeczki z rury kwadratowej 40x3 w rozstawie, co 1m. Patrz odpowiedź nr 12. Jednocześnie zamawiający informuje, że przy projektach dotyczących stali, oprócz projektów budowlanych i wykonawczych istnieją „projekty warsztatowe”, jakie zwyczajowo wykonuje wykonawca. Wykonawca przed przystąpieniem do prac zobowiązany będzie wykonać projekt warsztatowy.

Zapytanie 146

Czy w zakresie robót wchodzi wykonanie i montaż osłon kanałów wentylacyjnych Sali gimnastycznej według rys. A25? Proszę o uzupełnienie przedmiaru robót.

Odpowiedź 146

W odpowiedzi na zapytanie zamawiający informuje, że zgodnie z zapisem §XIII ust. 6 SIWZ – „Sposób obliczenia ceny” przedmiar ma tylko charakter pomocniczy i należy wyceniać wszystkie elementy zgodnie z dokumentacją projektową (budowlaną i wykonawczą). W związku z powyższym wykonanie i montaż osłon należy również wycenić i ująć w cenie oferty. Zamawiający nie będzie uzupełniał przedmiarów.

Zapytanie 147

Według dokumentacji projektowej należy wykonać ściany akustyczne (S1.1 oraz S2.1) Sali gimnastycznej do wys. 3,00 m w ilości ok. 170m² natomiast według poz. 60 przedmiaru robót w ilości 553,540m². Jaką ilość ściany akustycznej należy przyjąć do wyceny robót?

Odpowiedź 147

W odpowiedzi na zapytanie zamawiający informuje, że zgodnie z zapisem §XIII ust. 6 SIWZ – „Sposób obliczenia ceny” przedmiar ma tylko charakter pomocniczy i należy wyceniać wszystkie elementy zgodnie z dokumentacją projektową (budowlaną i wykonawczą). W związku z powyższym należy wycenić i ująć w cenie oferty ilości wynikające z dokumentacji - 192,48 m². Patrz odpowiedź 138 Zamawiający nie będzie uzupełniał przedmiarów.

Zapytanie 148

Według pkt. 3.7.1 ppkt. 8 opisu technicznego branży konstrukcyjnej należy przebudować istniejący drenaż. Czy wymienione roboty wchodzi w zakres zadania? Jeżeli tak, proszę o korektę przedmiaru robót.

Odpowiedź 148

W opisie jest informacja: „Jeśli podczas wykonywania prac ziemnych zostanie odkryty drenaż któregoś z istniejących budynków należy zapewnić jego ciągłość. Uszkodzony drenaż powinien zostać odtworzony na tym samym poziomie.” Jeśli drenaż występuje i ingerujemy w niego to roboty wchodzi w zakres zadania.

Zapytanie 149

Według rys. KM06 pod posadzką hali sportowej należy zagęścić warstwę piasku gr. 30 cm natomiast według rys. A9 oraz przedmiaru robót (poz. 84) gr. 20cm. Jaką grubość warstwy piasku przyjąć do wyceny robót? Proszę o ewentualną korektę przedmiaru robót.

Odpowiedź 149

Przyjąć warstwę piasku średniego o gr. 20cm zagęszczonego do $I_s=0,98$

Zapytanie 150

Według rys. KM06 pod posadzką hali sportowej należy wykonać warstwę podbetonu (B10) gr. 10cm oraz płytę żelbetową szklioną gr. 20cm natomiast według rys. A9 oraz przedmiaru robót (poz. 85) należy wykonać tylko płytę żelbetową. Jakie warstwy podbudowy należy przyjąć pod posadzką hali sportowej?

Odpowiedź 150

Pod płytą żelbetową (która ma być zbrojona f_{12} co 20cm) wykonać podkład z betonu C8/10. Pod chudym betonem zagęścić 20 cm piasku

Zapytanie 151

Czy w zakresie robót wchodzi przygotowanie oraz montaż zbrojenia płyty żelbetowej szklionej pod posadzką hali sportowej? Proszę udostępnić rys. wykonawczy wymienionej płyty żelbetowej.

Odpowiedź 151

W odpowiedzi na zapytanie zamawiający informuje, że należy przygotować i wycenić wraz z montażem zbrojenie płyty żelbetowej szklionej pod posadzką hali sportowej. Przyjąć zbrojenie f_{12} , co 20cm. Patrz odpowiedź 150

Zapytanie 152

Według projektu technicznego należy wykonać i zamontować 3szt. drabin na szynach do malowania graffiti dł. 3,00m natomiast według przedmiaru robót (poz. 169) do wykonania jest 3,00 mb drabiny. Jaki przedmiar robót należy przyjąć do wyceny robót?

Odpowiedź 152

Elementy te widoczne są m.in. na rysunku elewacji. Zaprojektowano 3szt. drabin, każda dł 3m.

Zapytanie 153

Czy w zakres robót wchodzi wykonanie tynku graffiti? Jeżeli tak to proszę o określenie przedmiaru robót.

Odpowiedź 153

Ścianę należy otynkować w taki sam sposób jak pozostałe ściany zewnętrzne. „Graffiti” będzie wykonywane przez uczniów pod nadzorem nauczycieli.

Zapytanie 154

Według rysunku nr A20 oraz A21 należy wysunąć cegły przed lico muru o 3cm natomiast według opisu technicznego pkt. 20.1 o 1cm. Proszę określić ile należy wysuwać cegły zaznaczone na rysunku elewacji.

Odpowiedź 154

Cegły wysuwać o 3cm. Przed wykonaniem prac, Wykonawca zobowiązany będzie zrobić próbę wielkości 1x1m i uzyskać akceptację projektanta.

Zapytanie 155

Proszę o udostępnienie rysunku poz. 9.1 wykonawczego konstrukcji wsporczej pod centrale wentylacyjne (pkt. 3.7.12 opisu technicznego).

Odpowiedź 155

Konstrukcja wsporcza pod centrale wentylacyjne należy przyjąć po zakupie przez Wykonawcę konkretnego modelu, spełniającego parametry opisane przez projektanta instalacji sanitarnych. Centrale mogą, bowiem różnić się od siebie w zależności od wybranego modelu. Projektant nie stawia szczególnych wymagań tej podkonstrukcji, ma ona jedynie na celu przeniesienie obciążeń centrali równomiernie na strop.

Zapytanie 156

Brak rysunku wykonawczego i poz. przedmiaru robót dotyczącej stóp fundamentowych 1.11 oraz 1.12. Proszę o udostępnienie dokumentacji oraz korektę przedmiaru robót.

Odpowiedź 156

W odpowiedzi na zapytanie zamawiający informuje, że zgodnie z zapisem §XIII ust. 6 SIWZ – „Sposób obliczenia ceny” przedmiar ma tylko charakter pomocniczy i należy wyceniać wszystkie elementy zgodnie z dokumentacją projektową (budowlaną i wykonawczą). W załączeniu rysunek, który stanowi załącznik nr 3 do niniejszego pisma. Zamawiający nie będzie uzupełniał przedmiarów.

Zapytanie 157

Jaką cegłę klinkierową (drażoną czy pełną) należy przyjąć do wyceny ściany osłonowej (poz. 145 przedmiaru robót)?

Odpowiedź 157

Patrz odpowiedź 22.

Zapytanie 158

Jakiego koloru kostkę betonową należy przyjąć do wyceny robót (dotyczy poz. 83, 188 i 193 przedmiaru)?

Odpowiedź 158

Kostka małowymiarowa, prostokątna, niebarwiona, kolor szary.

Zapytanie 159

Czy w zakres robót wchodzi dostawa i montaż centrali oraz pozostałego osprzętu klapy dymowej typu przycisk alarmowy, przycisk wentylacji, czujniki deszczu oraz dymu itp.(dotyczy poz. 138 przedmiaru)? Jeżeli tak, proszę o korektę przedmiaru robót.

Odpowiedź 159

W odpowiedzi na zapytanie zamawiający informuje, że zgodnie z zapisem §XIII ust. 6 SIWZ – „Sposób obliczenia ceny” przedmiar ma tylko charakter pomocniczy i należy wyceniać wszystkie elementy zgodnie z dokumentacją projektową (budowlaną i wykonawczą). W związku z powyższym należy wycenić i ująć w cenie dostawę i montaż centrali oraz pozostałego osprzętu klapy dymowej typu przycisk alarmowy, przycisk wentylacji, czujniki deszczu oraz dymu itp. Zamawiający nie będzie uzupełniał przedmiarów. Patrz także odp. na pytanie 127 i 128

Zapytanie 160

W dołączonym przedmiarze dla instalacji teletechnicznych brak jest pozycji dot. montażu tablicy wyników sportowych. W związku z powyższym prosimy o jednoznaczne określenie czy tablica wyników sportowych jest objęta niniejszym postępowaniem przetargowym?.

Odpowiedź 160

W odpowiedzi na zapytanie zamawiający informuje, że zgodnie z zapisem §XIII ust. 6 SIWZ – „Sposób obliczenia ceny” przedmiar ma tylko charakter pomocniczy i należy wyceniać wszystkie elementy zgodnie z dokumentacją projektową (budowlaną i wykonawczą). W związku z powyższym montaż tablicy wyników sportowych należy wycenić i ująć w cenie oferty. Ponadto obowiązek uwzględnienia w cenie oferty montażu ww. tablicy wynika z §XIII ust.3 pkt. 23) SIWZ.

Zapytanie 161

Czy w związku z nieuwzględnionymi robotami przedmiary można modyfikować?

Odpowiedź 161

W odpowiedzi na zapytanie zamawiający informuje, że zgodnie z zapisem §XIII ust. 6 SIWZ – „Sposób obliczenia ceny” przedmiar ma tylko charakter pomocniczy i należy wyceniać wszystkie elementy zgodnie z dokumentacją projektową (budowlaną i wykonawczą). W związku z powyższym wykonawcy mogą dokonywać modyfikacji przedmiaru.

Zapytanie 162

Czy przedmiary mają być dołączone do oferty?

Odpowiedź 162

W odpowiedzi na zapytanie zamawiający informuje, że wykaz wymaganych do oferty dokumentów został określony w §VII ust. 1-3 SIWZ, w którym to brak jest kosztorysu ofertowego. Powyższe oznacza, iż wykonawcy nie są zobowiązani dołączać do oferty kosztorysu ofertowego. Zamawiający przypomina, że wybrany Wykonawca, zgodnie z zapisem §XV ust. 6 pkt 2) SIWZ, przed podpisaniem umowy zobowiązany jest przedstawić kosztorys ofertowy sporządzony metodą kalkulacji szczegółowej zgodnie z rozporządzeniem Ministra Rozwoju Regionalnego i Budownictwa z dnia 13 lipca 2001 r. w sprawie metod kosztorysowania obiektów i robót budowlanych (Dz.U nr 80, poz. 867) wraz z elementami cenotwórczymi przyjętymi do kosztorysowania.

Zapytanie 163

W imieniu Wykonawca zwracam się z zapytaniem czy Zamawiający wyrazi zgodę na cesję wierzytelności z instytucją finansową/bankiem dla zabezpieczenia kredytu. W związku z powyższym proszę o jednoznaczną odpowiedź czy Zamawiający wyrazi zgodę na taką cesję. Jeśli zgoda taka jest czymś ograniczona to proszę również o podanie warunków, przy których Zamawiający wyrazi zgodę na cesję wierzytelności.

Odpowiedź 163

W odpowiedzi na zapytanie zamawiający informuje, że kwestie cesji wierzytelności uregulowane są w §12 *Wierzytelności* - wzoru umowy (załącznik nr 3 do SIWZ).

Zapytanie 164

Prosimy o uzupełnienie dokumentacji o rysunek zbrojenia stropu nad łącznikiem (osie od 2"-2" do 4"-4"gdz rys 26 obejmuje tylko trybuny. Ponadto na rysunku nr 26 w zestawieniu stali brakuje prętów biegnących wzdłuż trybun. Proszę o podanie ich średnicy i uzupełnienie zestawienia stali.

Odpowiedź 164

Płyta gr. 20cm zbrojona fi12 co 15cm. Beton C20/25, otulina 25mm

Zapytanie 165

W dokumentacji wykonawczej brak jest rysunku z rozwiązaniem nadproża, które należy wykonać nad otworem w ścianę szkoły (połączenie łącznika ze szkołą). Proszę o uzupełnienie.

Odpowiedź 165

W załączeniu zamawiający udostępnia brakujący rysunek.

Zapytanie 166

Zgodnie z opisem PT wykonawczym przyłącza kanalizacji deszczowej pkt 5 str. 8 przyłączy należy wykonać z rur kielichowych PVC 250x7,9 klasy S. Natomiast zgodnie z rysunkami wykonawczymi oraz przedmiarem robót przyłączy należy wykonać z rur PVC o średnicy zewnętrznej 160mm. Prosimy o uszczegółowienie który wariant przyjąć w ofercie?

Odpowiedź 166

Należy wycenić 250x7,9 – zgodnie z opisem , w projekcie wkradł się błąd. W załączeniu poprawiony profil.

Zapytanie 167

Zgodnie z opisem PT wykonawczym architektury pkt 11.2 obróbki blacharskie należy wykonać z blachy ocynkowanej grub. 0,60 mm. Według STWIORB element ST-01.17 Pokrycia dachowe; Rozdział 2 - materiały; - pkt 6 (str. 5) widnieje blacha stalowa tytan-cynk. Z uwagi na rozbieżności pomiędzy PT i STWIORB prosimy o uszczegółowienie rodzaju materiału, który należy przyjąć w ofercie?

Odpowiedź 167

Do wyceny należy przyjąć blachę ocynkowaną, gr. min 0,6mm

Zapytanie 168

STWIORB nie określa rodzaju materiału rynien i rur spustowych. Prosimy o uszczegółowienie.

Odpowiedź 168

Do wyceny należy przyjąć rynny i rury spustowe ocynkowane. Patrz także odpowiedź na pytanie nr 117.

Zapytanie 169

W ślad za pytaniem dostawcy cegły klinkierowej prosimy o uszczegółowienie rodzaju cegieł i zaprawy, które należy przyjąć do oferty – klinkierowe pełne czy klinkierowe drażnione ? W/w informacji w PT i STWIORB.

Odpowiedź 169

Patrz odpowiedź 22

Zapytanie 170

W projekcie instalacji wentylacyjnej „rzut parteru” zaprojektowano układ sterowania nawiewnikami USNR. Układ ten dział wyłącznie z nawiewnikami o innych parametrach niż zaprojektowano. Czy należy wycenić układ USNR-4-7-1 wraz ze zmianą nawiewników?.

Odpowiedź 170

Należy wycenić zgodnie z projektem: 7 NAWIEWNIKÓW SDZA-315-3-1 + SKRA-31-31-1-1 + UKŁAD REGULACJI PŁYNNEJ KSZTAŁTU STRUMIENIA USNR-4-7-1

Zapytanie 171

W przedmiarze instalacji sanitarnych nie uwzględniono robót ziemnych związanych z gruntowym wymiennikiem ciepła czy w/w roboty należy dodać do kosztorysu sanitarnego?

Odpowiedź 171

Patrz odpowiedź 76

Zapytanie 172

W specyfikacji technicznej wykonania i odbioru robót budowlanych wskazano, jako materiał do wykonania kanałów oraz kształtek wentylacyjnych blachę ocynkowaną oraz kwasoodporną.

Proszę wskazać, w której części budynku należy wykonać instalację z materiałów kwasoodpornych?.

Odpowiedź 172

Pomyłka pisarska nie ma elementów z materiałów kwasoodpornych. Do wyceny należy przyjąć elementy z blachy ocynkowanej

Z uwagi na powyższe oraz modyfikację SIWZ dokonaną przez zamawiającego **ulegają zmianie następujące zapisy SIWZ:**

1. **§IV ust. 6 SIWZ otrzymuje brzmienie:** „Wykonawca wykona przedmiot zamówienia na podstawie dokumentacji projektowej, specyfikacji technicznych wykonania i odbioru robót budowlanych, SIWZ wraz z załącznikami, przedmiarami robót oraz pytaniami i odpowiedziami udzielonymi w trakcie procedury o udzielenie zamówienia publicznego, a także, obowiązującymi przepisami szczegółowymi i sztuką budowlaną, oraz zapewni pełną obsługę geodezyjną wraz z okresem gwarancji i rękojmi”.
2. **W §VI ust.1 pkt 3) ppkt 3.2) lit. a) otrzymuje brzmienie:** Kierownik robót w specjalności konstrukcyjno-budowlanej pełniący jednocześnie rolę kierownika budowy. Minimalne wymagania: posiadający uprawnienia do wykonywania samodzielnych funkcji technicznych w budownictwie w specjalności konstrukcyjno-budowlanej lub inne uprawnienia umożliwiające wykonywanie tych samych czynności, do wykonywania, których w aktualnym stanie prawnym uprawniają uprawnienia budowlane w/w specjalności umożliwiające zrealizowanie przedmiotowego zamówienia.
3. **§XIII ust. 3 otrzymuje brzmienie:** Cena oferty jest ceną ryczałtową (zawierającą obowiązujący podatek VAT i nie zmienną do zakończenia realizacji robót) zgodnie z ustawą z dnia 23 kwietnia 1964 roku Kodeks cywilny (Dz. U.64.16.93 z późn. zm.) ten rodzaj wynagrodzenia określa w art. 632 KC. Cena całkowita zawarta w ofercie wykonawcy za wykonanie przedmiotu umowy, jest ceną ustaloną w oparciu o przekazaną przez Zamawiającego dokumentację projektową, STWiORB oraz dokumentację postępowania o udzielenie zamówienia publicznego.
4. **§IX ust.1 SIWZ otrzymuje brzmienie:** Warunkiem udziału w postępowaniu przetargowym jest wniesienie wadium w wysokości: **100.000,00 zł.** (Słownie: sto tysięcy złotych 00/100) w terminie do dnia **24.07.2014r. do godz. 10.30.**
5. **§XI ust.1 pkt.17 lit.a) SIWZ otrzymuje brzmienie:** „oznakowana nazwą firmy Wykonawcy opisana jn.: Gmina Miejska Łława, reprezentowana przez Burmistrza Miasta Łławy, ul. Niepodległości 13, 14-200 Łława, **Oferta w postępowaniu ZP.271.14.2014 na „Budowa sali gimnastycznej przy Gimnazjum nr 1 w Łławie”. - nie otwierać przed terminem otwarcia ofert tj. 24.07.2014 godz. 11.00”**
6. **§XII ust. 1 SIWZ otrzymuje brzmienie:** „Oferty można składać w siedzibie Zamawiającego - Urząd Miasta Łławy, ul. Niepodległości 13, 14-200 Łława, w pokoju 312 (sekretariat) w terminie do dnia **24.07.2014r. do godziny 10.30”**
7. **§XII ust.4 SIWZ otrzymuje brzmienie:** „Oferty zostaną otwarte w siedzibie zamawiającego - Urząd Miasta Łławy, ul. Niepodległości 13, 14-200 Łława, w pok. 215 w dniu **24.07.2014r. do godziny 11.00”.**
8. W załączniku 3 do SIWZ – wzór/projekt umowy w §8 Podwykonawcy wystąpiła błędna numeracja ustępów rozpoczynająca się od ust.4 a winno być od ust. 1. W związku tym zamawiający wprowadza nową numerację ustępów w §8 wzoru/projektu umowy rozpoczynającą się od ust.1.

Ponadto zamawiający informuje, że dokona odpowiednich zmian w ogłoszeniu o zamówieniu oraz udostępni na stronie zamawiającego SIWZ z naniesionymi zmianami na stronie internetowej zamawiającego. Zamiany te będą zaznaczone czerwoną kursywą.

Jednocześnie zamawiający, informuje, że podane w powyższych odpowiedziach rozwiązania (metra ilowe oraz urządzenia) są przykładowymi i minimalnymi wymaganiami technicznymi i przypomina, że zgodnie z §IV ust. 9 SIWZ Zamawiający dopuszcza oferowanie materiałów i urządzeń równoważnych w stosunku do wskazanych w dokumentacji projektowej, STWiORB oraz SIWZ i przedmiarach robót pod warunkiem, że zagwarantują one realizację robót w zgodzie z uzyskanym pozwoleniem na budowę, zapewnią uzyskanie parametrów technicznych nie gorszych od założonych w dokumentacji projektowej, STWiORB, przedmiarach robót oraz SIWZ oraz będą zgodne pod względem:

- 1) gabarytów i konstrukcji (wielkość, rodzaj, właściwości fizyczne oraz liczba elementów składowych),
- 2) charakteru użytkowego (tożsamość funkcji),
- 3) charakterystyki materiałowej (rodzaj i jakość materiałów),

- 4) parametrów technicznych (wytrzymałość, trwałość, dane techniczne, dane hydrauliczne, charakterystyki liniowe, konstrukcje itd.),
- 5) parametrów bezpieczeństwa użytkowania,
- 6) standardów emisyjnych,
- 7) izolacyjności cieplnej,

Stosownie do postanowień art. 30 ust. 5 ustawy Pzp wykonawca, który powołuje się na rozwiązania równoważne opisywanym przez zamawiającego, ma obowiązek wykazania, że oferowane przez niego dostawy, usługi roboty budowlane spełniają wymagania określone przez zamawiającego. Na wykonawcy oferującym produkty równoważne spoczywa, zatem, w razie zaistnienia wątpliwości, ciężar wykazania równoważności treści składanej oferty.

BURMISTRZ
MIASTA ILAWY
dr inż. Włodzisław Ptasznik

Załączniki:

1. Zał. nr 1 - karty techniczne - zał. do odpowiedzi nr 17,
2. Zał. nr 2 - załącznik graficzny do zapytania nr 20,
3. Zał. nr 3 - stopy fundamentowe - zał. do odpowiedzi nr 156,
4. Zał. nr 4 - nadproże-przekrój - zał. do odpowiedzi nr 165,
5. Zał. nr 5 - profil kanalizacja deszczowa - zał. do odpowiedzi nr 166
6. Zał. nr 6 - poprawiony wzór 4 – wykaz osób. – zał. do odpowiedzi 94,
7. Zał. nr 7 - rysunek do poz. 1.14_1.23_8.2 - zał. do odpowiedzi nr 110